

TEAC

AG-980

DUAL ZONE AM/FM STEREO RECEIVER

OWNER'S MANUAL
MANUEL DU PROPRIÉTAIRE
MANUAL DEL USUARIO
BEDIENUNGSANLEITUNG
MANUALE DI ISTRUZIONI
GEBRUIKSAANWIJZING

ENGLISH

FRANÇAIS

ESPAÑOL

DEUTSCH

ITALIANO

NEDERLANDS

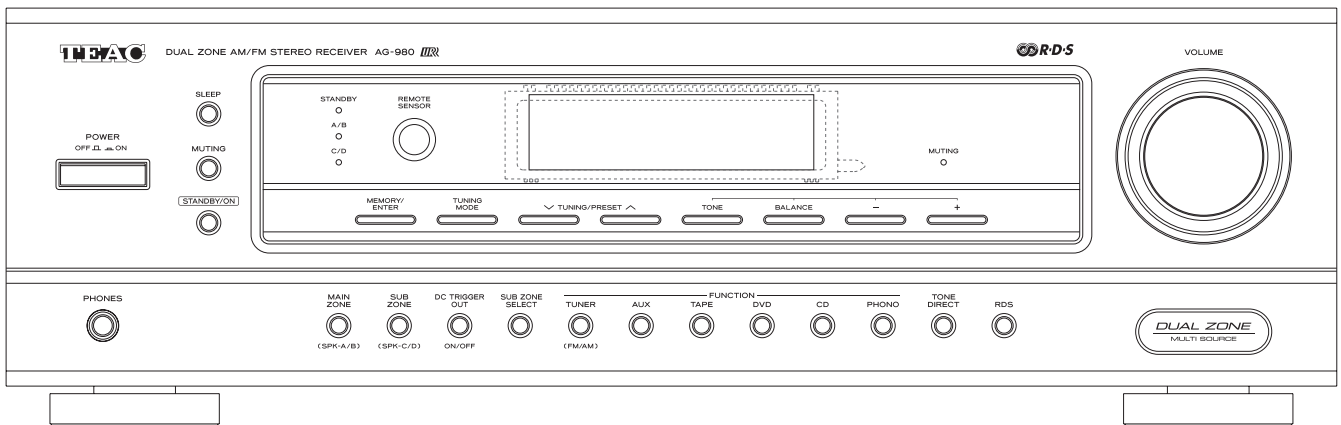



CAUTION

RISK OF ELECTRIC SHOCK
DO NOT OPEN



CAUTION: TO REDUCE THE RISK OF ELECTRIC SHOCK, DO NOT REMOVE COVER (OR BACK). NO USER-SERVICEABLE PARTS INSIDE. REFER SERVICING TO QUALIFIED SERVICE PERSONNEL.



The lightning flash with arrowhead symbol, within an equilateral triangle, is intended to alert the user to the presence of uninsulated "dangerous voltage" within the product's enclosure that may be of sufficient magnitude to constitute a risk of electric shock to persons.



The exclamation point within an equilateral triangle is intended to alert the user to the presence of important operating and maintenance (servicing) instructions in the literature accompanying the appliance.

IMPORTANT SAFETY INSTRUCTIONS

- 1) Read these instructions.
- 2) Keep these instructions.
- 3) Heed all warnings.
- 4) Follow all instructions.
- 5) Do not use this apparatus near water.
- 6) Clean only with dry cloth.
- 7) Do not block any ventilation openings. Install in accordance with the manufacturer's instructions.
- 8) Do not install near any heat sources such as radiators, heat registers, stoves, or other apparatus (including amplifiers) that produce heat.
- 9) Do not defeat the safety purpose of the polarized or grounding-type plug. A polarized plug has two blades with one wider than the other. A grounding type plug has two blades and a third grounding prong. The wide blade or the third prong are provided for your safety. If the provided plug does not fit into your outlet, consult an electrician for replacement of the obsolete outlet.
- 10) Protect the power cord from being walked on or pinched particularly at plugs, convenience receptacles, and the point where they exit from the apparatus.
- 11) Only use attachments/accessories specified by the manufacturer.
- 12) Use only with the cart, stand, tripod, bracket, or table specified by the manufacturer, or sold with the apparatus. When a cart is used, use caution when moving the cart/apparatus combination to avoid injury from tip-over.
- 13) Unplug this apparatus during lightning storms or when unused for long periods of time.





14) Refer all servicing to qualified service personnel. Servicing is required when the apparatus has been damaged in any way, such as power-supply cord or plug is damaged, liquid has been spilled or objects have fallen into the apparatus, the apparatus has been exposed to rain or moisture, does not operate normally, or has been dropped.

- Do not expose this apparatus to drips or splashes.
- Do not place any objects filled with liquids, such as vases, on the apparatus.
- Do not install this apparatus in a confined space such as a book case or similar unit.
- The apparatus draws nominal non-operating power from the AC outlet with its STANDBY/ON switch in the standby position.
- The apparatus should be located close enough to the AC outlet so that you can easily grasp the power cord plug at any time.
- An apparatus with Class I construction shall be connected to an AC outlet with a protective grounding connection.
- Batteries (battery pack or batteries installed) shall not be exposed to excessive heat such as sunshine, fire or the like.
- Excessive sound pressure from earphones and headphones can cause hearing loss.

WARNING: TO PREVENT FIRE OR SHOCK HAZARD, DO NOT EXPOSE THIS APPLIANCE TO RAIN OR MOISTURE.

Disposal of your old appliance

1. When this crossed-out wheeled bin symbol is attached to a product it means the product is covered by the European Directive 2002/96/EC. 
2. All electrical and electronic products should be disposed of separately from the municipal waste stream via designated collection facilities appointed by the government or the local authorities. 
3. The correct disposal of your old appliance will help prevent potential negative consequences for the environment and human health.
4. For more detailed information about disposal of your old appliance, please contact your city office, waste disposal service or the shop where you purchased the product.

CONTENTS

CONTENTS.....	3
System Connections	4
Front Panel & Remote Controls	7
• REMOTE CONTROL OPERATION RANGE	9
• LOADING BATTERIES	9
Operations	10
• LISTENING TO A PROGRAM SOURCE	10
• LISTENING TO RADIO BROADCASTS	14
• LISTENING TO RDS BROADCASTS (FM ONLY)	17
(RDS Tuner (Regional Option for some countries in Europe, etc))	
• RECORDING	20
• OTHER FUNCTIONS	20
• SUB ZONE PLAYBACK	21
Troubleshooting Guide	23
Specifications	24

System Connections

- Do not plug the AC input cord into the wall AC outlet until all connections are completed.
- Be sure to connect the white RCA pin cords to the L (left) and the red RCA pin cords to the R (right) jacks when making audio connections.
- Make connections firmly and correctly. If not, it can cause loss of sound, noise or damage to the receiver.

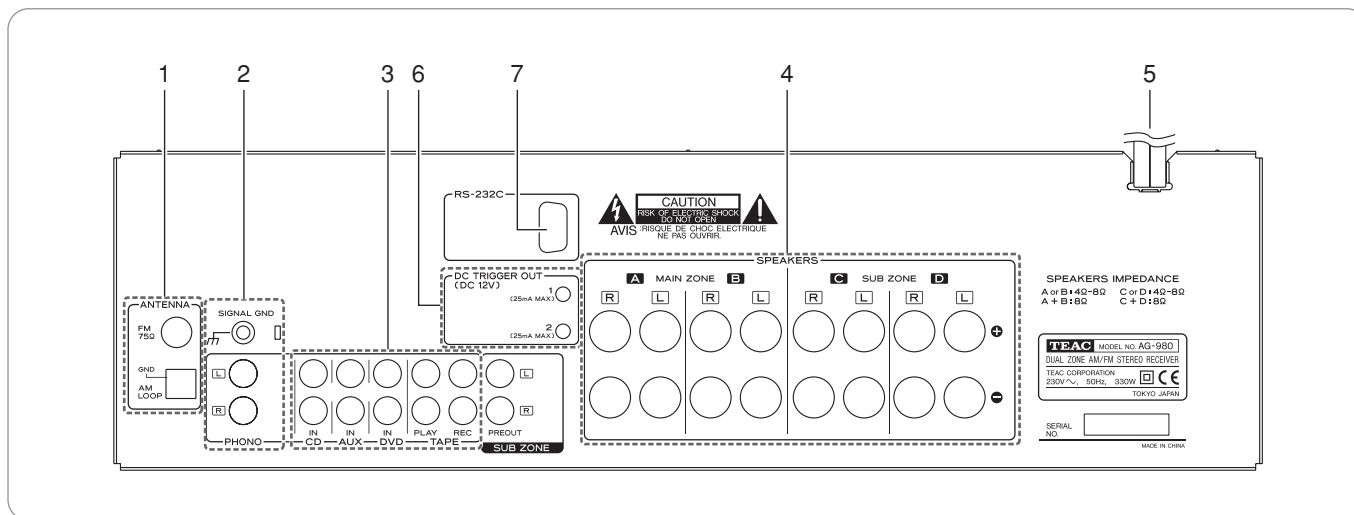

1. CONNECTING ANTENNAS

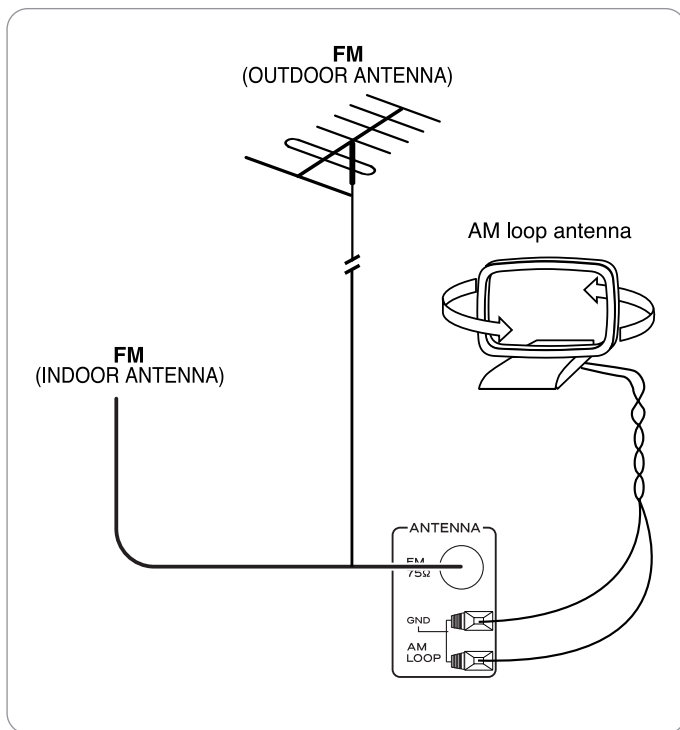

- Change the position of the FM indoor antenna until you get the best reception of your favorite FM stations.
- A 75Ω outdoor FM antenna may be used to further improve the reception. Disconnect the indoor antenna before replacing it with the outdoor one.
- Place the AM loop antenna as far as possible from the receiver, TV set, speaker cords and the AC input cord and set it to a direction for the best reception.
- If the reception is poor with the AM loop antenna, an AM outdoor antenna can be used in place of the AM loop antenna.

2. CONNECTING PHONO

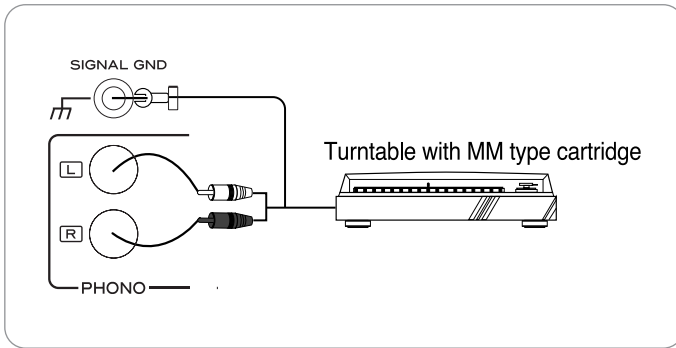

■ **Note**

- Do not connect the turntable with MC type cartridge directly. If so, use a separate head amplifier or step-up transformer.

3. CONNECTING AUDIO COMPONENTS

- The AUX jacks may also be connected to an additional component.
- The DVD jacks may be connected to AUDIO OUT jacks of video components such as DVD player, TV, etc.
- The TAPE PLAY/REC jacks can be connected to audio recording equipment such as a tape deck, an MD recorder, etc.

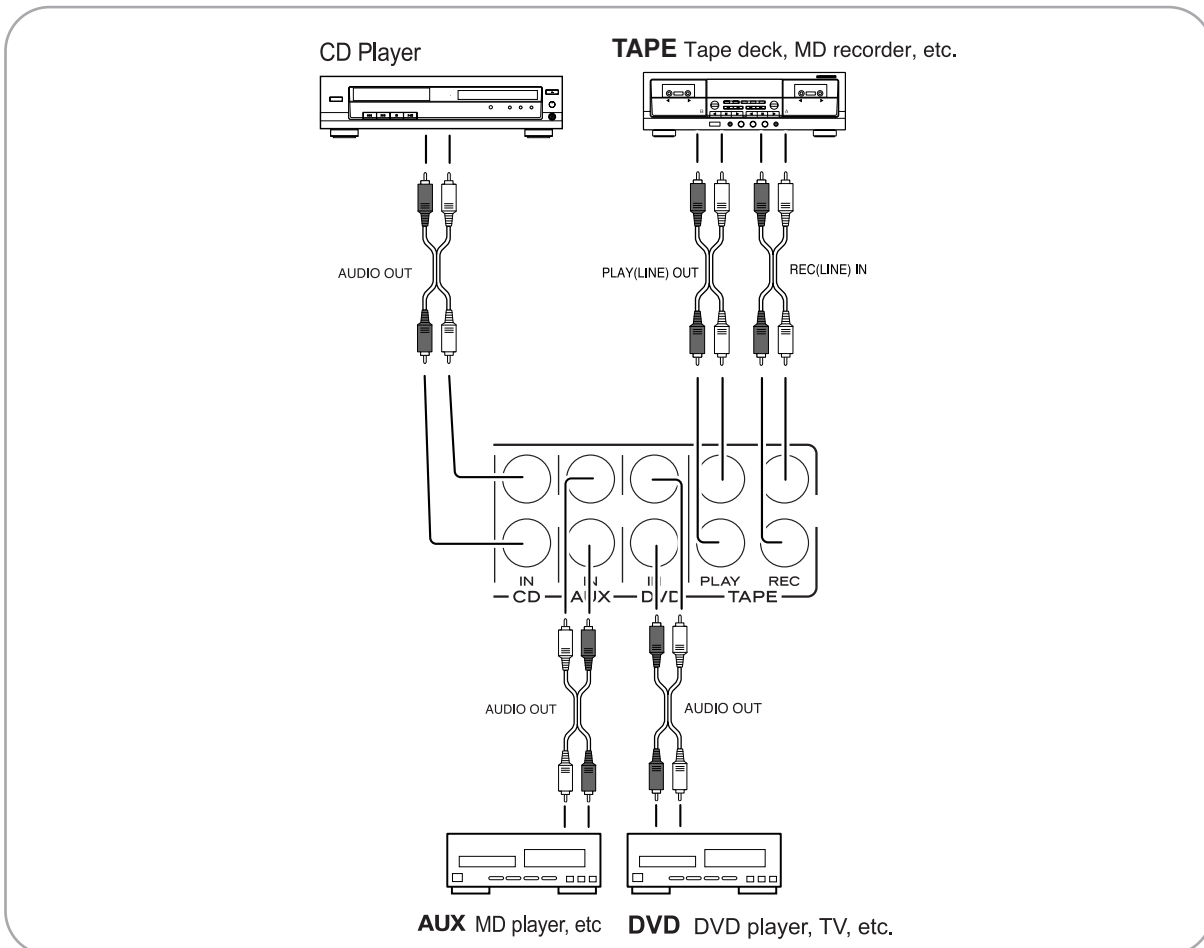

4. CONNECTING SPEAKERS

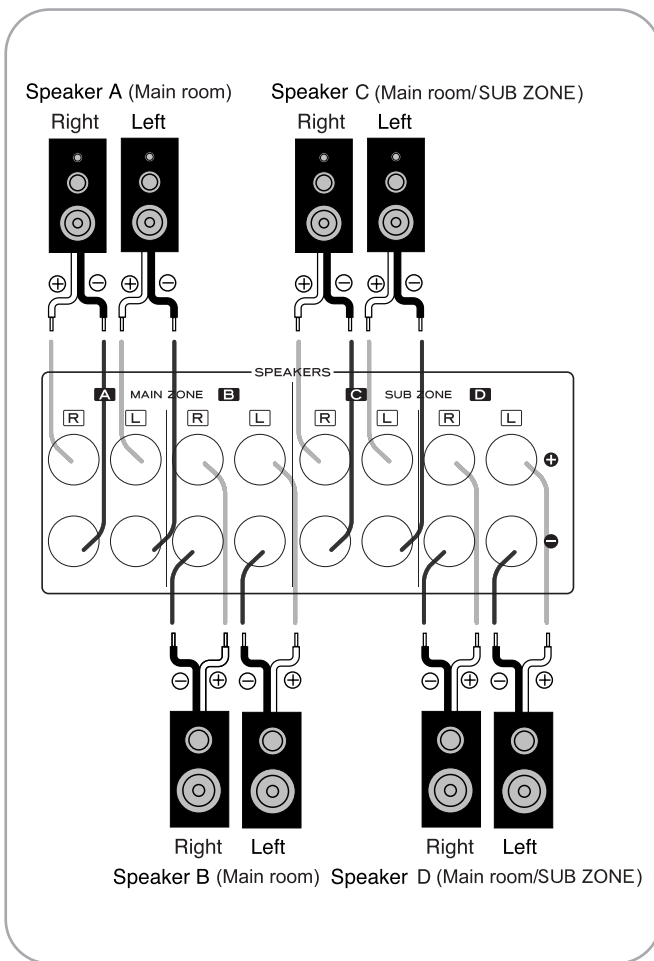

- You can connect up to four pairs of speakers to this receiver and select the various combinations of speakers according to your tastes.
- The speakers C and D can be installed in the main room as the speakers A and B can or in the another room (SUB ZONE) for SUB ZONE playback. (For details, refer to "SUB ZONE PLAYBACK" on page 21.)
- Be sure to connect speakers firmly and correctly according to the channel (left and right) and the polarity (+ and -).
- If the connections are faulty, no sound will be heard from the speakers, and if the polarity of the speaker connection is incorrect, the sound will be unnatural and lack bass.

■Notes :

- For safe amplifier operation, use the speakers with impedance of over 4Ω when you connect a pair terminals of SPEAKER A or B terminals and a pair terminals of SPEAKER C or D terminals and use the speakers with impedance of over 8Ω when you connect both SPEAKER A and B terminals or/and both SPEAKER C and D terminals.
- Do not let the bare speaker wires touch each other or any metal part of this receiver. This could damage this receiver and/or the speakers.

5. AC INPUT CORD

- Plug the cord into an wall AC outlet.

6. DC TRIGGER OUT

- When the DC TRIGGER OUT button is pressed, "INPUT"-TRIG ON is displayed for a few minutes, and then 12 V (25mA max) is output.
- Press the DC TRIGGER OUT button again, "INPUT"-TRIG OFF is displayed for a few minutes, and then output will be disabled.

7. RS-232C

- Used for a wired RS-232C standard remote control unit (optional).

Front Panel & Remote Controls

FRONT PANEL

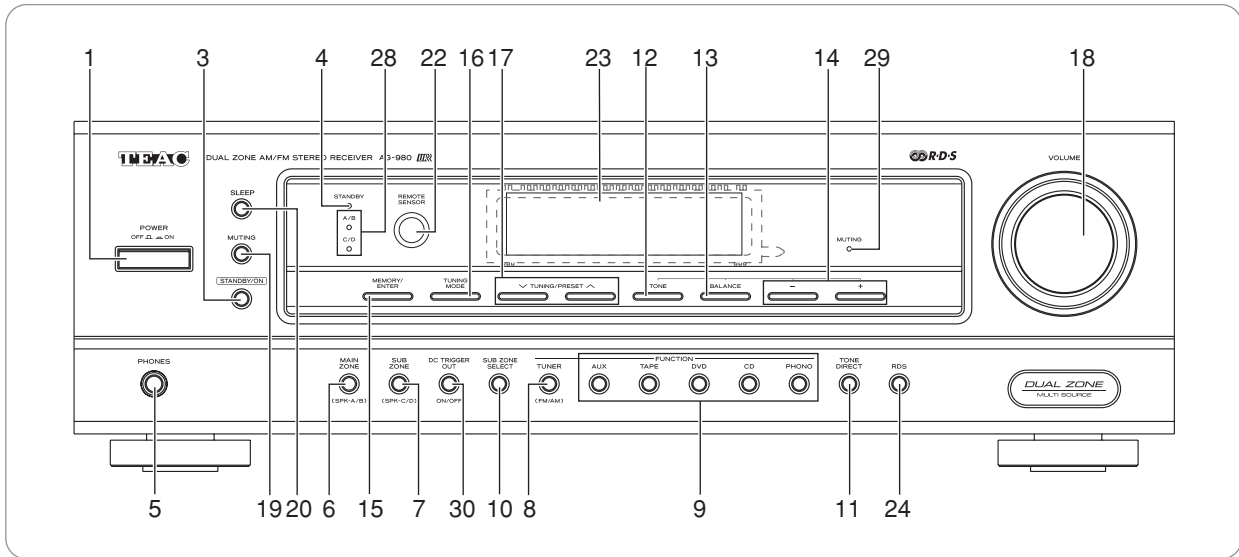

REMOTE CONTROLS

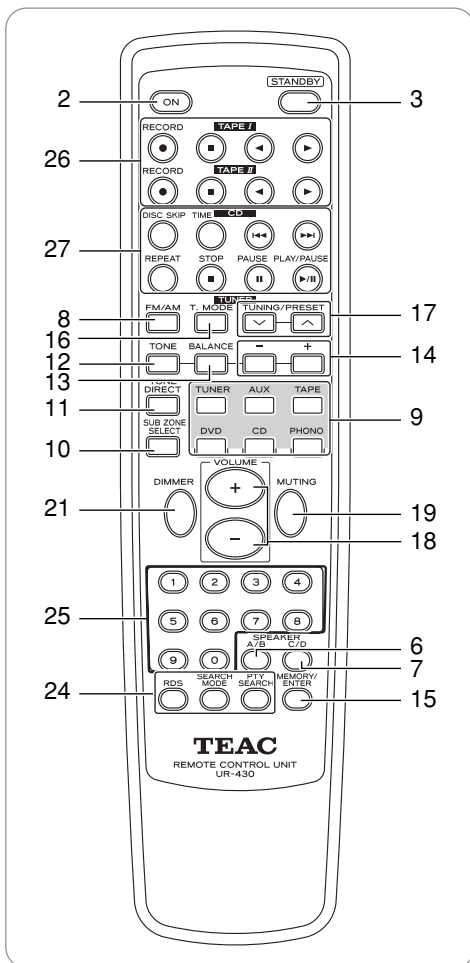

FLUORESCENT DISPLAY

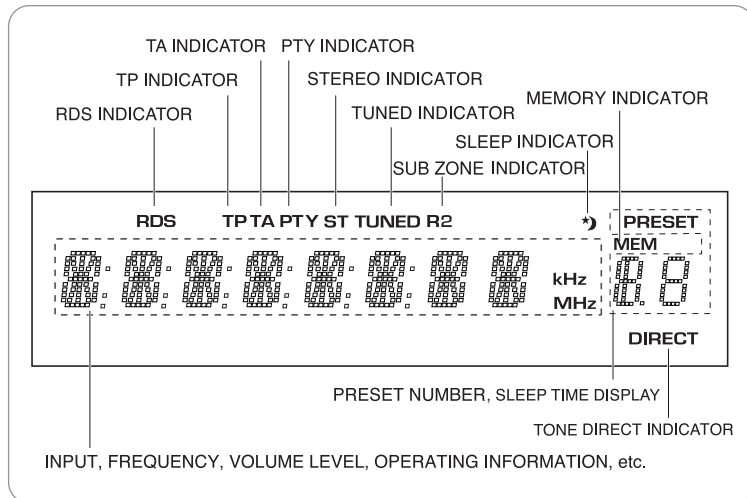

1. POWER SWITCH

Push this switch to enter the standby mode.
To switch the power off, push again this switch.

2. POWER ON BUTTON

In the standby mode, when this button is pressed, the unit is turned on to enter the operating mode.

3. STANDBY BUTTON

In the operating mode, when this button is pressed, the unit is turned off to enter the standby mode.

4. STANDBY INDICATOR

5. HEADPHONE JACK

Stereo headphones with a standard 1/4 inch plug can be plugged into this jack for private listening.

6. MAIN ZONE SPEAKER (A/B) SELECTOR BUTTON

Each time this button is pressed, the speakers are switched on or off as follows :

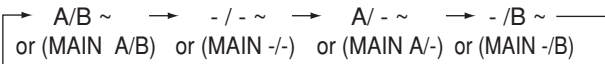

() : When the SUB ZONE mode is set to on.

7. SUB ZONE SPEAKER (C/D) SELECTOR BUTTON

Each time this button is pressed, the speakers are switched on or off as follows :

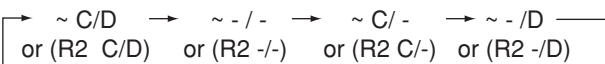

() : When the SUB ZONE mode is set to on.

8. FM/AM SELECTOR BUTTON

Each time the FM/AM button is pressed, the band changes as follows:

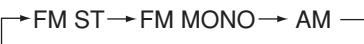

9. INPUT SELECTOR BUTTONS (AUX, TAPE, DVD, CD, PHONO)

Press the button to select the desired input source.

10. SUB ZONE SELECT BUTTON

Press this button to enter the SUB ZONE mode.

11. TONE DIRECT BUTTON

Press this button to listen to a program source without the tone effect.

12. TONE BUTTON

When adjusting the tone (bass and treble), press this button to select the desired tone mode.

- Each time this button is pressed, the tone mode is changed to bass or treble.

13. BALANCE BUTTON

When adjusting the sound volume balance, press this button to enter the balance mode.

14. BALANCE, TREBLE/BASS UP/DOWN (^/v) BUTTONS

At the balance mode, adjust the sound volume balance between left and right speakers with these buttons.

At the desired tone mode, adjust the tone as desired with these buttons.

15. MEMORY/ENTER BUTTON

Press this button to store preset stations.

16. TUNING MODE BUTTON

Press this button to select the tuning mode or the preset mode.

17. TUNING/PRESET UP/DOWN (^/v) BUTTONS

Press these buttons to tune in the desired stations.

18. VOLUME CONTROL KNOB, UP/DOWN (^/v) BUTTONS

Adjust the volume to a comfortable listening level with this knob or these buttons.

19. MUTING BUTTON

Press this button to temporarily mute the sound.
Press it again to resume the previous sound level.

20. SLEEP BUTTON

Press this button to activate the sleep timer for a specified period of time.

- Each time this button is pressed, the sleep time changes as follows:

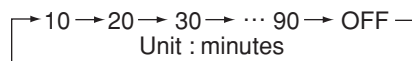

21. DIMMER BUTTON (Remote Control)

Press this button to select the brightness of the fluorescent display as desired.

- Each time this button is pressed, the brightness of the fluorescent display changes as follows:

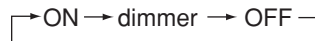

22. REMOTE SENSOR

This receives the signals from the remote control unit.

23. FLUORESCENT DISPLAY

For details, see the previous page.

24. RDS BUTTONS (Regional option for Europe, etc.)

Use these buttons when listening to RDS broadcast.
For more information, refer to pages 17~19.

25. 10 KEY BUTTONS/TUNER PRESET CALL)

In tuner mode, use these buttons to select a preset channel.

26. TEAC TAPE DECK (I / II) OPERATION BUTTONS

27. TEAC CD PLAYER OPERATION BUTTONS

28. SPEAKER (A/B, C/D) INDICATOR

29. MAIN ZONE MUTING INDICATOR

30. DC TRIGGER OUT BUTTON

REMOTE CONTROL OPERATION RANGE

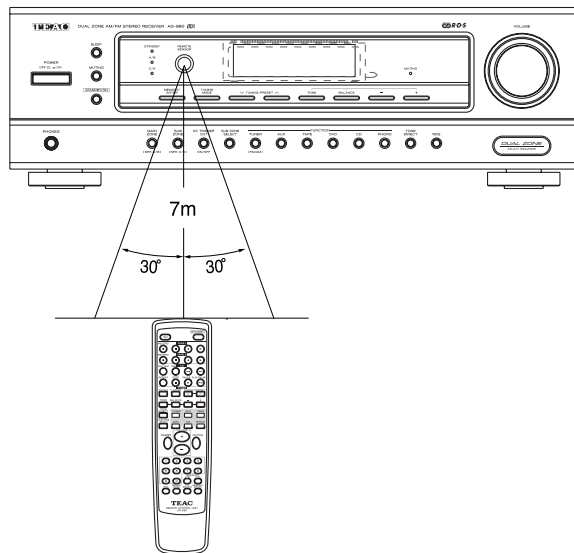

- Use the remote control unit within a range of about 7 meters (23 feet) and angles of up to 30 degrees aiming at the remote sensor.

LOADING BATTERIES

1. Remove the cover.

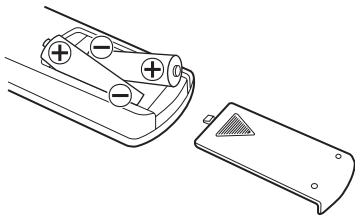

2. Load two batteries matching the polarity.

- Remove the batteries when they are not used for a long time.
- Do not use the rechargeable batteries (Ni-Cd type).

Operations

LISTENING TO A PROGRAM SOURCE

Before operation

- Push the POWER switch.

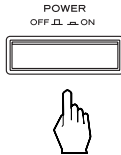

- This unit enters the standby mode and the STANDBY indicator lights up. This means that the receiver is not disconnected from the AC mains and a small amount of current is retained to support the operation readiness.
- To switch the power off, push the POWER switch again. Then the power is cut off and the STANDBY indicator turns off.

1. In the standby mode, turn the power on.

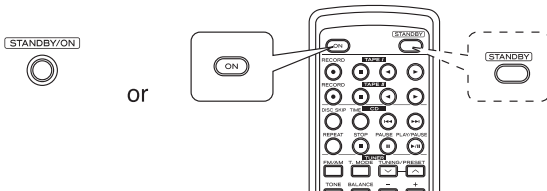

- Each time the STANDBY/ON button on the front panel, the receiver is turned on to enter the operating mode or off to enter the standby mode.
- On the remote control, press the ON button to enter the operating mode or press the STANDBY button to enter the standby mode.

2. Switch the desired speakers on.

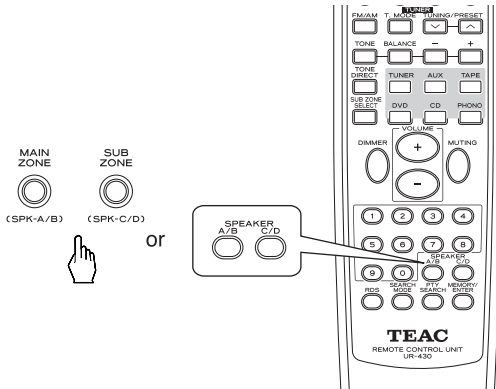

- You can select the various combinations of speakers depending on where the speakers C or/ and D are installed.
- Each time the MAIN ZONE SPEAKER (A/B) SELECTOR button is pressed, the speakers are switched on or off as follows :

→ A/B ~ → - / - ~ → A / - ~ → - / B ~
 or (MAIN A/B) or (MAIN -/-) or (MAIN A/-) or (MAIN -/B)

() : When the SUB ZONE mode is set to on.

- Each time the SUB ZONE SPEAKER (C/D) SELECTOR button is pressed, the speakers are switched on or off as follows :

→ ~ C/D → ~ - / - → ~ C / - → ~ - / D
 or (R2 C/D) or (R2 -/-) or (R2 C/-) or (R2 -/D)

() : When the SUB ZONE mode is set to on.

- When using the headphones for private listening, switch off all the speakers installed in the main room.

■ Note :

- To use SUB ZONE function, you should install speakers C or/and D in another room (SUB ZONE) and set the SUB ZONE mode to on. (For details, refer to "CONNECTING SPEAKERS" on page 6 and "SUB ZONE PLAYBACK" on page 21.)

3. Select the desired input source.

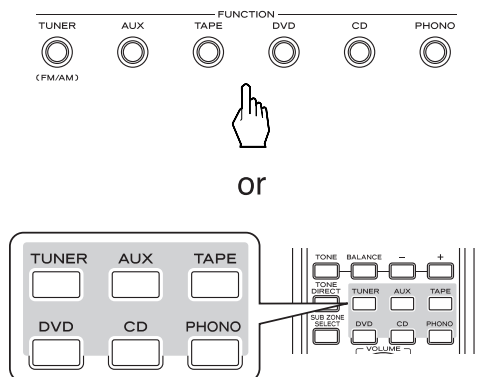

- Press the button to select the desired input source.

4. Operate the selected component for playback.

5. Adjust the volume to a comfortable listening level.

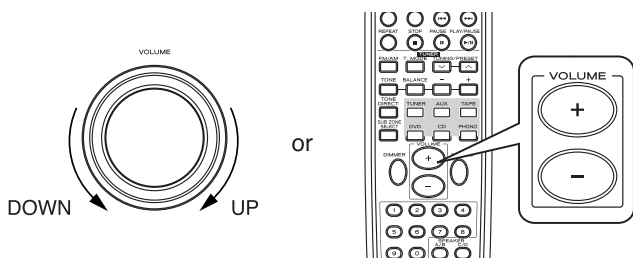

6. To mute the sound.

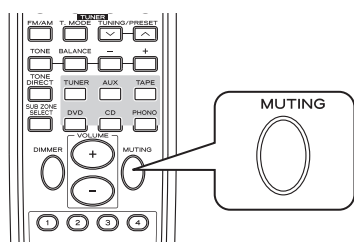

- "MUTE" flickers. (Muting the MAIN ZONE)
- To resume the previous sound level, press this button again.
- When adjusting the volume, the mutting effect is turned off.
- Push the SUB ZONE SELECT button, then push the MUTING button.
- While the mute function for SUB ZONE is operating, "R2" is flickering.
- To resume the previous sound level, press this button again.

7. To listen with the headphones.



- Be sure to switch off all the speakers installed in the main room.

Adjusting the tone (bass and treble)

8. Enter the tone mode.

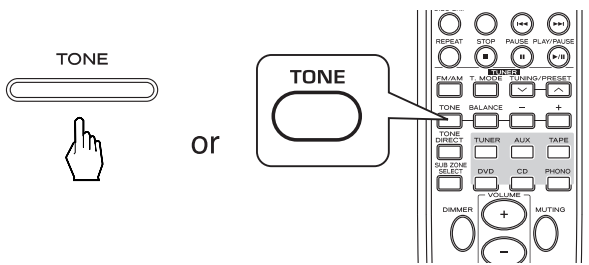

- Each time this button is pressed, the corresponding tone mode is selected and shown for 5 seconds as follows:

→ BASS → TRBL →

■Note:

- When the tone direct function is activated, the tone mode cannot be entered and "TON DIR" flickers for 3 seconds.

9. At the desired tone mode, adjust the tone as desired.

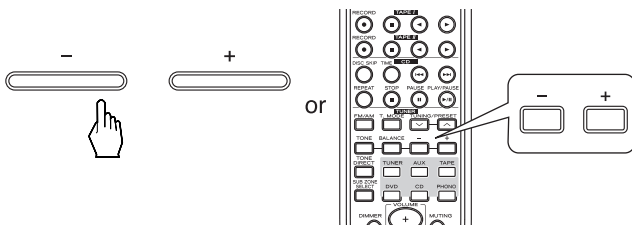

- If the tone display disappears, start from the step 8 again.
- The tone (BASS and TRBL) can be adjusted within the range of -10 ~ +10 dB.

■Note:

- Extreme settings at high volume may damage your speakers.
- In general, the bass and treble levels are adjusted to 0.

10. To listen to a program source without the tone effect.

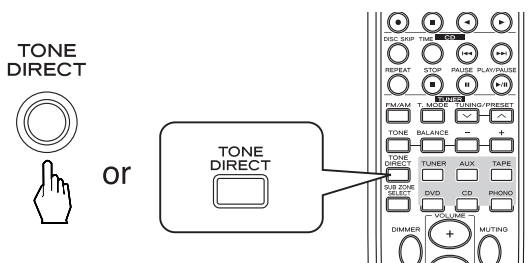

- "TON DIR" is displayed, "DIRECT" lights up and the sound that bypasses the tone circuitry will be heard.
- To cancel the tone direct function, press this button again to display "TON CTRL", and then "DIRECT" turns off.

Adjusting the sound volume balance

11. Enter the balance mode.

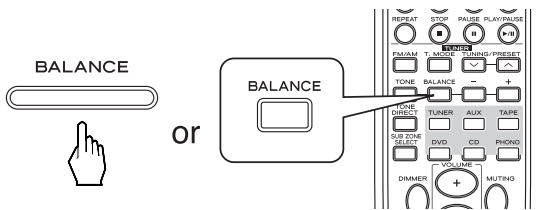

- "BAL" and the balance level are displayed for 5 seconds.

12. Adjust the sound volume balance between the left and right speakers.

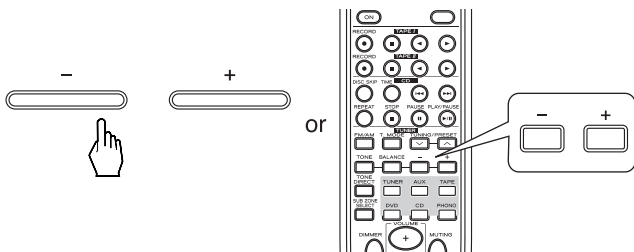

- If the balance display disappears, start from the step 11 again.
- The balance level can be adjusted within the range of L10 ~ R10.
- Note:
 - In general, the balance level is adjusted to 0.

LISTENING TO RADIO BROADCASTS

Auto tuning

1. Select the tuner and then the desired band.

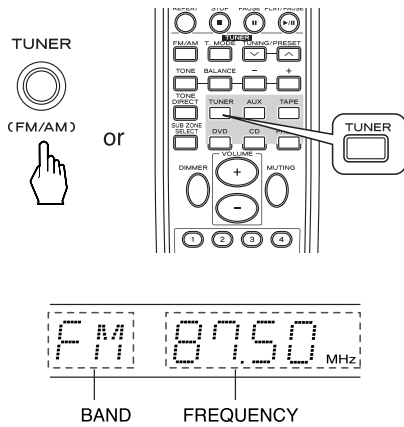

- Each time this button is pressed, the tuner is automatically selected and the band is changed as follows :
 → FM ST → FM MONO → AM
- When the FM stereo broadcast is tuned, the FM mode changes as follows:
 → Stereo mode : "ST" lights up.
 → Mono mode : "ST" turns off.
- When FM stereo broadcasts are poor because of weak broadcast signals, select the FM mono mode ("ST" turns off) to reduce the noise, then FM broadcasts are reproduced in monaural sound.

2. Select the tuning mode.

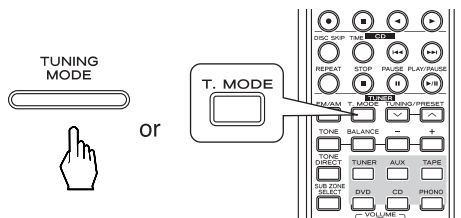

- Each time this button is pressed, the mode changes as follows:
 → Tuning mode : "PRESET" turns off.
 → Preset mode : "PRESET" lights up.

3. Press the TUNING/PRESET UP (^) or DOWN (v) button for more than 0.5 second.

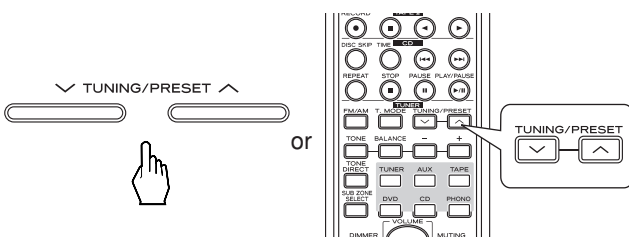

- The tuner will now search until a station of sufficient strength has been found. The display shows the tuned frequency and "TUNED".
- If the station found is not the desired one, simply repeat this operation.
- Weak stations are skipped during auto tuning.

Manual tuning

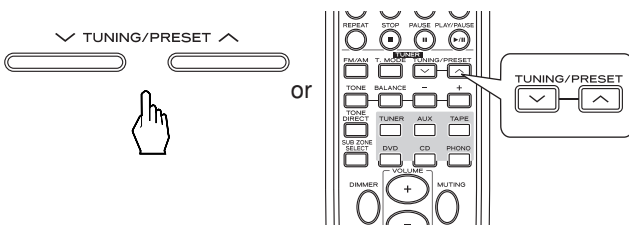

- Manual tuning is useful when you already know the frequency of the desired station.
- Perform the steps 1 and 2 in "Auto tuning" procedure on page 14 and press the TUNING/PRESET UP (^) DOWN (v) button repeatedly until the right frequency has been reached.

Auto presetting

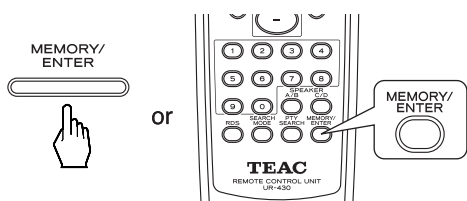

- Auto presetting function automatically searches for FM stations only and store them in the memory.
- While listening to radio broadcasts, press and hold down the MEMORY/ENTER button for more than 2 seconds.
- Then "AUTO MEM" is displayed and this receiver starts auto presetting.
- Up to 30 FM stations can be stored.

■Notes:

- FM stations of weak strength cannot be memorized.
- To memorize AM stations or weak stations, perform "Manual presetting" procedure with using "Manual tuning" operation.

Manual presetting

- You can store up to 30 preferred stations in the memory.

1. Tune in the desired station with auto or manual tuning.

2. Press the MEMORY/ENTER button.

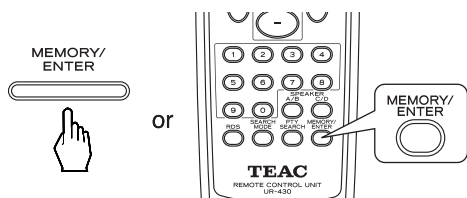

- "MEM" is flickering for 5 seconds.

3. Press the TUNING/PRESET UP (^) or DOWN (v) button to select the desired preset number and press the MEMORY button.

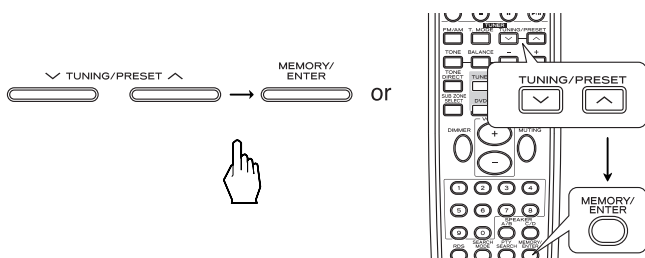

- The station has now been stored in the memory.
- A stored frequency is erased from the memory by storing another frequency in its place.
- If "MEM" turns off, start again from the above step 2.

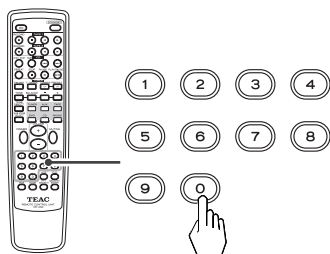

You can also use the numeric buttons of the remote control unit to select a preset channel.

To select channel No.16 for example, press "1", and within 2 seconds press "6".

To select channel No.1, 2 or 3, press "0" and then the number (1, 2 or 3). As an example, to select number 3, press "0" and "3". (Optionally, you may press just the number "3" and then wait a few seconds.)

To select channel No.4 through 9, simply press the appropriate button (4 through 9).

Example:

To select channel No. 3: 0 → 3

To select channel No. 6: 6

To select channel No. 16: 1 → 6

When using the numeric buttons, the station is stored automatically without pressing the MEMORY/ENTER button.

4. Repeat the above steps 1 to 3 to memorize other stations.

■ MEMORY BACKUP FUNCTION

The following items, set before the receiver is turned off, are memorized.

- FUNCTION settings
- Preset stations, etc.
- The SUB ZONE settings.
- If the power supply is interrupted for 3 days or longer, all the settings kept in memory (such as preset stations and timer settings) will be erased.

Tuning to preset stations

1. After selecting the tuner as an input source, select the preset mode.

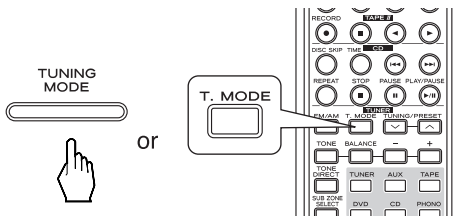

- Then "PRESET" lights up.

2. Select the desired preset number.

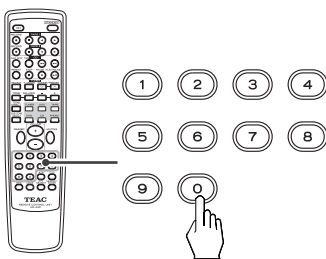
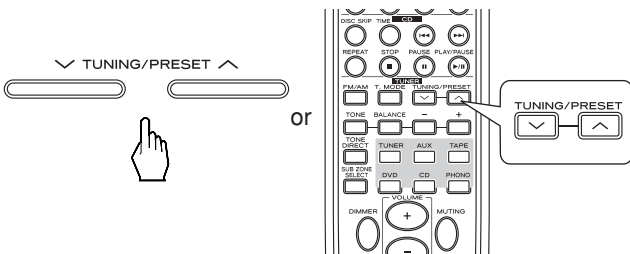

- You can also use the numeric buttons to select a preset channel.

RDS Tuner (Regional Option for some countries in Europe, etc.)

listening to rds broadcasts (fm only)

RDS (Radio Data System) is a method for sending information signals together with the transmitter signals. Your tuner is capable of translating these signals and putting the information on the display. These codes contain the following informations. Program Service name(PS), A list of Program Types(PTY), Traffic Announcement(TA), Clock Time(CT), Radio Text(RT).

■Note :

- In the other countries, RDS tuner function can not be available.

RDS Search

- Use this function to automatically search and receive the stations offering RDS services.

1. In the FM mode, select the RDS search mode.

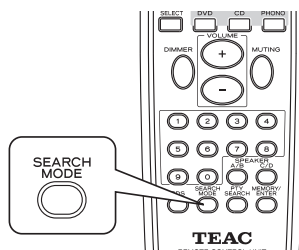

- Each time this button is pressed, the search mode changes as follows :

→ RDS SRCH → TP SRCH → PTY SRCH → off

2. When "RDS SRCH" is displayed, press the TUNING/PRESET UP (^) or DOWN (v) button.

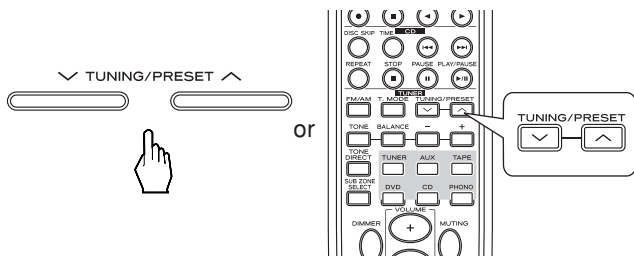

- "RDS" flickers and the tuner automatically searches stations offering RDS services and the station name is displayed.
- If no other RDS station is found, "NO RDS" is displayed.
- When "RDS SRCH" is not displayed, repeat again from the above step 1.

TP Search

- Use this function to automatically search and receive the stations broadcasting the traffic program.

1. In the FM mode, press the SEARCH MODE button twice.

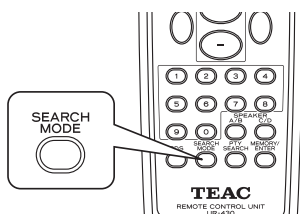

- "TP SRCH" is displayed.

- When "TP SRCH" is displayed, press the TUNING/PRESET UP (^) or DOWN (v) button to search the station.

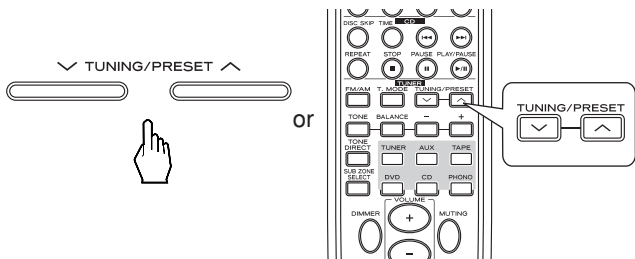

- "TP" flickers and the tuner automatically searches for stations broadcasting the traffic program.
- "NO TRAFF" is displayed if the signal is too weak or there are no other stations broadcasting the traffic program.
- When "TP SRCH" is not displayed, repeat again from the above step 1.

PTY Search

- Use this function to automatically search and receive the stations broadcasting the desired program type.

- In the FM mode, press the SEARCH MODE button three times.

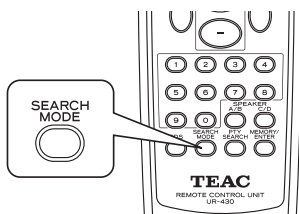

- "PTY SRCH" is displayed.

- When "PTY SRCH" is displayed, press the PTY SEARCH button to select the desired program type.

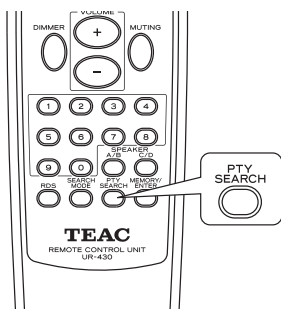

- Each time this button is pressed, one of 29 different types of programs is selected. (NEWS, AFFAIRS, INFO, SPORT, EDUCATE, DRAMA, CULTURE, SCIENCE, VARIED, POP M, ROCK M, EASY M, LIGHT M, CLASSICS, OTHER M, WEATHER, FINANCE, CHILDREN, SOCIAL, RELIGION, PHONE IN, TRAVEL, LEISURE, JAZZ, COUNTRY, NATION M, OLDIES, FOLK M, DOCUMENT)
- When "PTY SRCH" is not displayed, repeat again from the above step 1.

- When the selected program type is displayed, press the TUNING/PRESET UP (^) or DOWN (v) button to search the station.

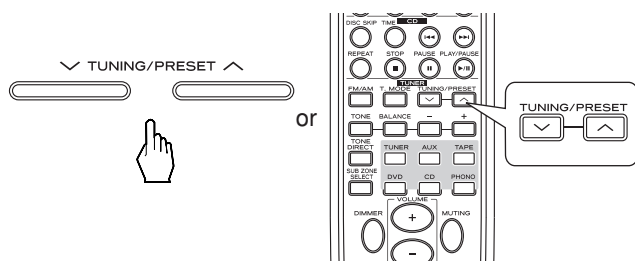

- "PTY" flickers and the tuner automatically searches stations offering PTY services.
- If no other station is found, "NO PROG" is displayed.

DISPLAY

In the FM mode,

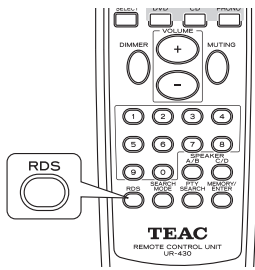

- Each time this button is pressed, the display mode changes as follows :

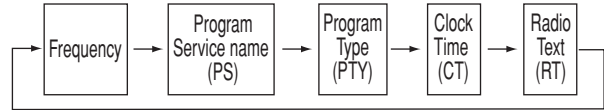

- If the signals are too weak or no RDS service is available, "NO NAME", "NO PTY", "NO TIME" or "NO TEXT" will be displayed.

RECORDING

- The volume, tone(bass, treble) and balance settings have no effect on the recording signals.
- When you select tuner, CD, DVD, AUX or PHONO as a recording source, recording can be made on the TAPE.
- The SUB ZONE input source cannot be recorded onto the TAPE.

Recording with TAPE

1. Select the desired input as a recording source except for TAPE.

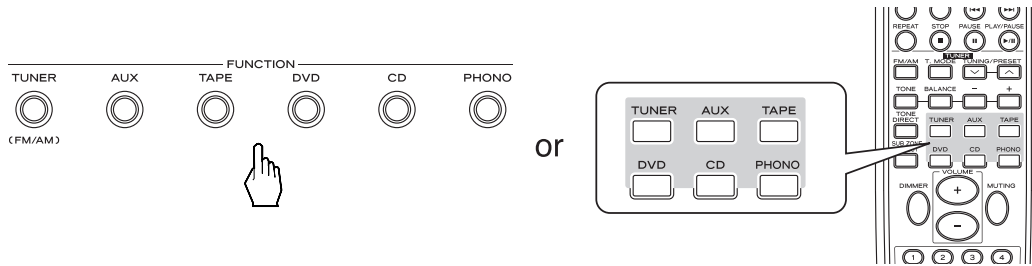

2. Start recording on the TAPE.

3. Start play on the desired input.

OTHER FUNCTIONS

Operating the sleep timer



- The sleep timer allows the system to continue to operate for a specified period of time before automatically shutting off.
- Each time this button is pressed, the sleep time changes as follows:

→ 10 → 20 → 30 → ... 90 → OFF
Unit : minutes

- While operating the sleep timer, "★" lights up.
- When the sleep time is selected, the fluorescent display is dimly lit.
- When the SUB ZONE function is operating, it will not be turned off by the sleep timer.

Adjusting the brightness of the fluorescent display

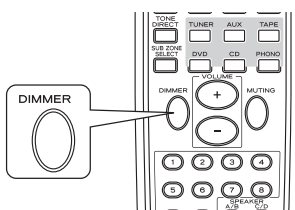

- Each time this button is pressed, the brightness of the fluorescent display changes as follows:

→ ON → dimmer → OFF

- In the display OFF mode, pressing any button will restore the display ON mode.

SUB ZONE PLAYBACK

- This function allows enjoying one source in the main room and playing another in a different room at the same time.
- Even when this receiver enters the standby mode, in such a case that "R2" is dimly lit, meaning only the SUB ZONE circuitry operates, the SUB ZONE source can be played independently. Therefore, when you do not use the SUB ZONE function, turn off the SUB ZONE function to save electricity.
- To enjoy SUB ZONE source, turn on the SUB ZONE function and adjust the SUB ZONE settings as below.

1. Enter the SUB ZONE mode.

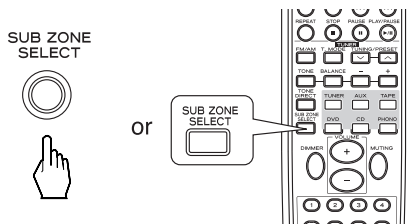

- "R2 > ~" is displayed for several seconds.
 - Each time this button is pressed, the mode is changed to the SUB ZONE mode ("R2 > ~") or the main mode (main input display).
 - When "R2 > ~" is not displayed, press this button again.
- Note :
- Only while displaying the SUB ZONE mode, you can set the SUB ZONE mode.

2. Turn on the SUB ZONE mode.

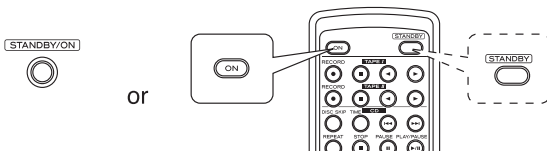

- Each time the "ON/STANDBY" button on the front panel is pressed, the SUB ZONE mode changes as follows :

R2 > OFF : SUB ZONE off mode ("R2" turns off)

↑
R2 > input display : SUB ZONE on mode ("R2" lights up)

- On the remote control, press the ON button to turn on the SUB ZONE mode or press the STANDBY button to turn it off.

- Note :
- Only while displaying the SUB ZONE on mode, you can adjust the SUB ZONE settings.

3. Select the desired SUB ZONE speakers.

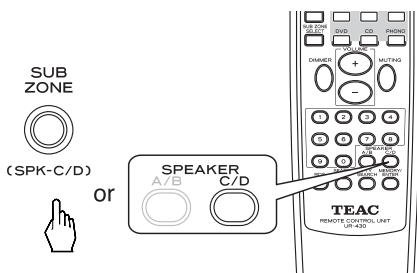

- Press the button to select the desired input source.

- Note :
- Only when the SUB ZONE mode is set to on, the speakers C or/and D can be used as SUB ZONE speakers.

4. Select the desired SUB ZONE input.

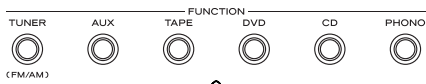

or

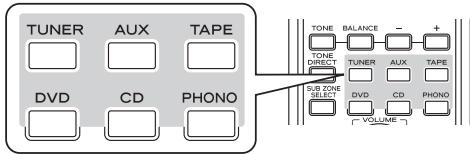

- Press this button to enter the SUB ZONE mode.

5. Start play on the component related to the SUB ZONE source.

6. Adjust the SUB ZONE volume to a comfortable listening level.

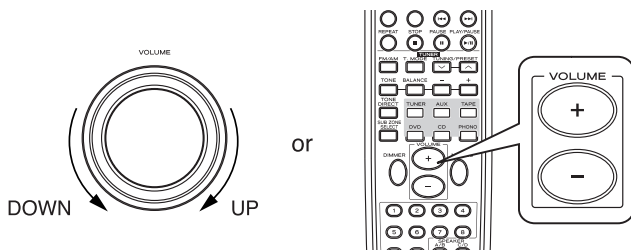

7. To mute the sound.

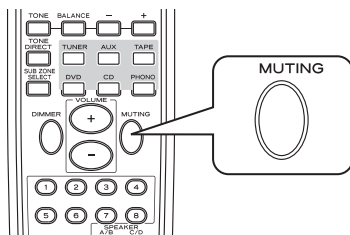

- While the mute function for SUB ZONE is operating, "R2" is flickering.
- To resume the previous sound level, press this button again.

Troubleshooting Guide

If a fault occurs, run through the table below before taking your receiver for repair. If the fault persists, attempt to solve it by switching the receiver off and on again. If this fails to resolve the situation, consult with your dealer. Under no circumstances should you repair the receiver yourself as this could invalidate the warranty.

PROBLEME	CAUSE POSSIBLE	REMEDE
No power	<ul style="list-style-type: none"> The AC input cord is disconnected. Poor connection at AC wall outlet or the outlet is inactive. 	<ul style="list-style-type: none"> Connect the cord securely. Check the outlet using a lamp or another appliance.
No sound	<ul style="list-style-type: none"> The speaker cords are disconnected. The volume is adjusted too low. The MUTING button on the remote control is pressed to ON. Speakers are not switched on. Incorrect selection of the input source. Incorrect connections between the components. 	<ul style="list-style-type: none"> Check the speaker connections. Adjust the volume. Press the MUTING button to cancel the muting effect. Switch on the desired speakers. Select the desired input source correctly. Make connections correctly.
Stations cannot be received	<ul style="list-style-type: none"> No antenna is connected. The desired station frequency is not tuned in. The antenna is in wrong position. 	<ul style="list-style-type: none"> Connect an antenna. Tune in the desired station frequency. Move the antenna and retry tuning.
Preset stations cannot be received	<ul style="list-style-type: none"> An incorrect station frequency has been memorized. The memorized stations are cleared. 	<ul style="list-style-type: none"> Memorize the correct station frequency. Memorize the stations again.
Poor FM reception	<ul style="list-style-type: none"> No antenna is connected. The antenna is not positioned for the best reception. 	<ul style="list-style-type: none"> Connect an antenna. Change the position of the antenna.
Continuous hissing noise during FM reception, especially when a stereo broadcast is received.	<ul style="list-style-type: none"> Weak signals. 	<ul style="list-style-type: none"> Change the position of the antenna. Install an outdoor antenna.
Continuous or intermittent hissing noise during AM reception, especially at night.	<ul style="list-style-type: none"> Noise is caused by motors, fluorescent lamps or lightning, etc. 	<ul style="list-style-type: none"> Keep the receiver away from noise sources. Install an outdoor AM antenna.
No recording	<ul style="list-style-type: none"> Incorrect selection between the components. Incorrect operation of each component for playback and recording. 	<ul style="list-style-type: none"> Make connections correctly. Operate each component correctly.
Remote control unit does not operate.	<ul style="list-style-type: none"> Batteries are not loaded or exhausted. The remote sensor is obstructed. 	<ul style="list-style-type: none"> Replace the batteries. Remove the obstacle.

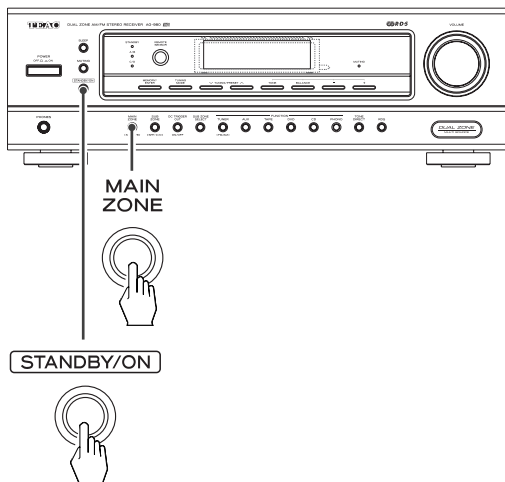

Restoring factory settings

If you have made a lot of changes in the setup, and want to restart from a known set of options, restore the unit to the factory default settings as follows:

1. Turn the unit standby using the STANDBY/ON button.
2. While holding down the MAIN ZONE button, press the STANDBY/ON button of the main unit.

All memories are erased, and the unit returns to the factory settings.

Specifications

■ AMPLIFIER SECTION

- Power output, 4Ω, THD 0.1 %, only a pair of speakers driven 2 × 65 W
- Total harmonic distortion, 8Ω, @ -3dB, 20 Hz~20 kHz 0.05%
- Input sensitivity, 47 kΩ
 - Phono(MM) 2.5 mV
 - Line(CD,DVD,TAPE,AUX) 220 mV
- Signal to noise ratio, IHF "A" weighted
 - Phono(MM) 75 dB
 - Line(CD,DVD,TAPE,AUX) 98 dB
- Frequency response
 - Phono(MM), RIAA, 20 Hz~20 kHz ±0.3 dB
 - Line(CD,DVD,TAPE,AUX), 10 Hz~100 kHz ±3 dB
- Output level
 - TAPE OUT, 2.2 kΩ 200 mV
- Bass/Treble control, 100 Hz/10 kHz ±10 dB

■ FM TUNER SECTION

- Tuning frequency range 87.5~108 MHz
- Usable sensitivity, THD 3%, S/N 26 dB 15 dBf
- 46 dB quieting sensitivity, mono/stereo 25.2/45.2 dBf
- Signal to noise ratio, 65 dBf, mono/stereo 68/65 dB
- Total harmonic distortion, 65 dBf, 1 kHz, mono/stereo 0.5/0.8%
- Frequency response, 20 Hz~14 kHz ±3 dB
- Stereo separation, 1 kHz 30 dB
- Capture ratio 4 dB
- IF rejection ratio 75 dB

■ AM TUNER SECTION

- Tuning frequency range 522~1611 kHz
- Usable sensitivity , S/N 20 dB..... 55 dBμ/m
- Signal to noise ratio 50 dB
- Selectivity 30 dB

■ GENERAL

- Power supply 230 V~ 50 Hz
- Power consumption 330 W (STANDBY: 3 W or less)
- Dimensions (W × H × D, including protruding parts) 440 × 141 × 330mm (17-3/8 × 5-9/16 × 13 inches)
- Weight (Net) 8.4 kg (18.5 lbs)

Note: Design and specifications are subject to change without notice for improvements.

SOMMAIRE

SOMMAIRE	25
Raccordement du système	26
Panneau avant et télécommande	29
• PLAGE DE FONCTIONNEMENT DE LA TÉLÉCOMMANDE	31
• MISE EN PLACE DES PILES	31
Fonctionnement	32
• ÉCOUTE D'UN PROGRAMME	32
• ÉCOUTE D'ÉMISSIONS DE RADIO	36
• ÉCOUTE D'ÉMISSIONS RDS (FM UNIQUEMENT)	39
Syntoniseur RDS (option régionale pour certains pays d'Europe, etc.)	
• ENREGISTREMENT	42
• AUTRES FONCTIONS	42
• LECTURE SUB ZONE	43
Guide de dépannage	45
Spécifications	46

ATTENTION

- N'exposez pas cet appareil au ruissellement ni aux éclaboussures.
- Ne placez aucun objet contenant du liquide, tel qu'un vase, sur l'appareil.
- N'installez pas cet appareil dans un espace confiné comme une bibliothèque ou similaire.
- L'appareil tire un courant de veille nominal de la prise secteur quand son interrupteur STANDBY/ON est en position d'arrêt.
- L'appareil doit être placé assez près de la prise de courant pour que vous puissiez à tout moment attraper facilement la fiche du cordon d'alimentation.
- Un appareil de Classe I doit être branché à une prise de terre.
- Les batteries (ou le pack de batteries ou les batteries chargées) ne devront pas être exposées à la chaleur excessive telle que le soleil, le feu ou analogues.
- Une pression acoustique excessive d'écouteurs ou d'un casque peut provoquer une perte d'audition.

Mise au rebut de votre ancien appareil

1. Quand ce symbole de poubelle sur roues barrée d'une croix est joint à un produit, cela signifie que ce produit est couvert par la Directive Européenne 2002/96/EC.
2. Tous les produits électriques et électroniques doivent être jetés séparément des ordures ménagères via des collecteurs désignés agréés par le gouvernement ou les autorités locales.
3. La gestion correcte de l'élimination de votre ancien appareil aide à prévenir les conséquences potentiellement négatives pour l'environnement et la santé humaine.
4. Pour des informations plus détaillées sur la mise au rebut de votre ancien appareil, veuillez contacter votre mairie, le service de traitement des ordures ou le magasin dans lequel vous avez acheté le produit.



Raccordement du système

- Ne branchez pas le cordon d'alimentation sur une prise secteur murale avant que tous les branchements soient terminés.
- Assurez-vous de raccorder les cordons à fiche RCA blanche aux prises L (gauche) et les cordons à fiche RCA rouge aux prises R (droite) lors des branchements audio.
- Branchez les prises solidement et correctement. Sinon, cela pourrait entraîner des pertes de son, du bruit ou endommager le récepteur.

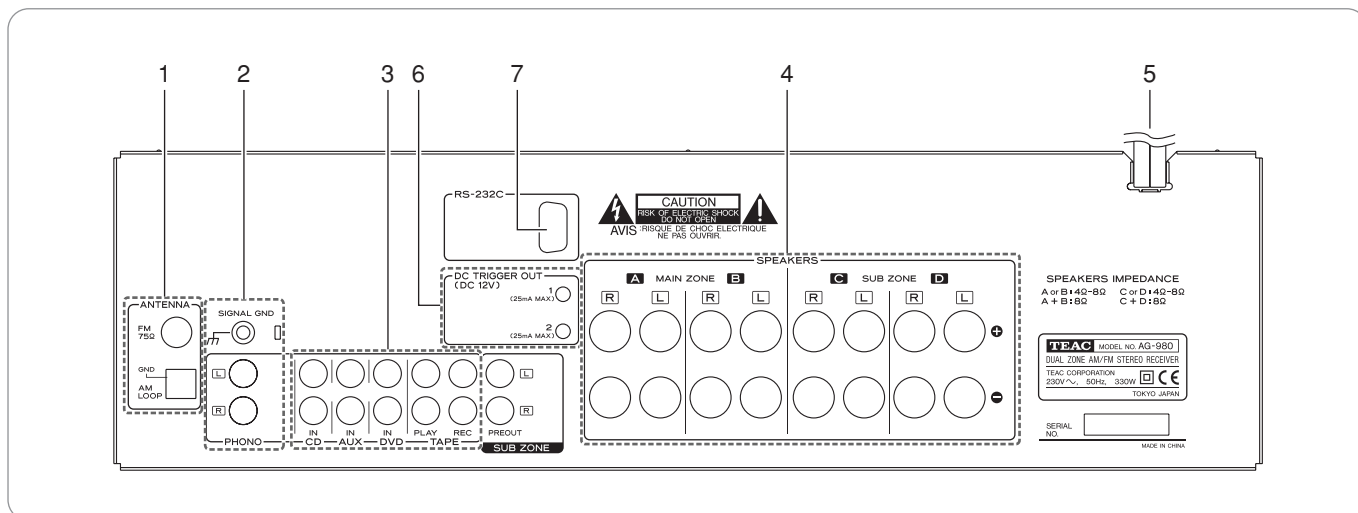

1. BRANCHEMENT DES ANTENNES

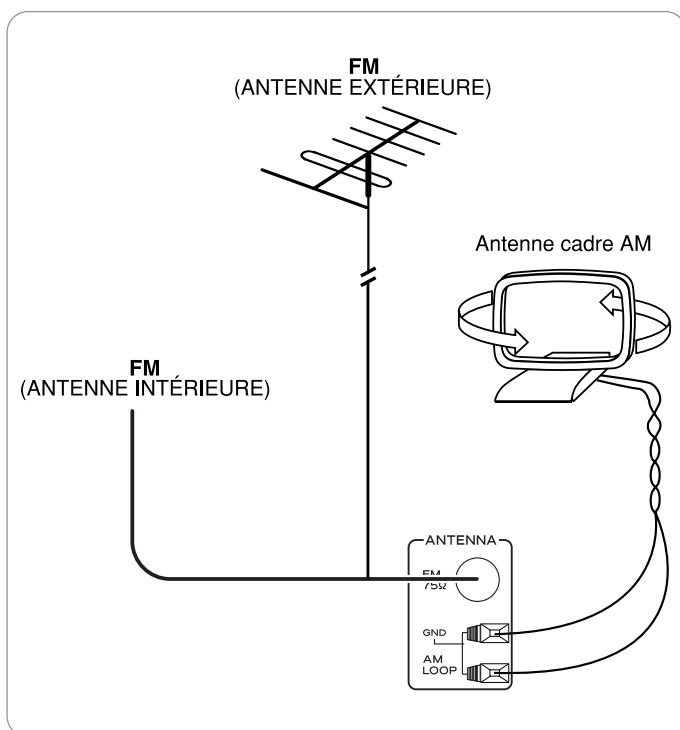

- Changez la position de l'antenne FM intérieure jusqu'à ce que vous obteniez la meilleure réception possible pour vos stations FM préférées.
- Une antenne FM extérieure de 75Ω peut être utilisée pour améliorer encore plus la réception. Débranchez l'antenne intérieure avant de la remplacer par l'antenne extérieure.
- Placez l'antenne cadre aussi loin que possible du récepteur, du téléviseur, des cordons d'enceinte et du cordon d'alimentation et tournez-la dans la direction qui offre la meilleure réception.
- Si la réception est mauvaise avec l'antenne cadre AM, vous pouvez utiliser une antenne AM extérieure à la place de l'antenne cadre AM.

2. BRANCHEMENT D'UN TOURNE-DISQUES

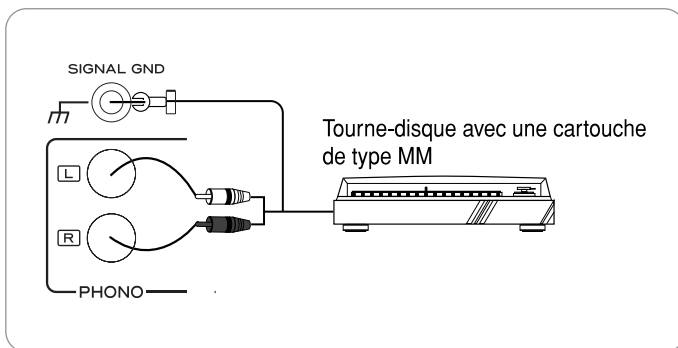

■ Note

- Ne branchez pas directement un tourne-disques avec une cartouche de type MC. Pour le faire, utilisez un amplificateur de tête séparé ou un transformateur élévateur.

3. BRANCHEMENT D'AUTRES APPAREILS AUDIO

- Les prises AUX peuvent aussi être raccordées à un appareil extérieur.
- Les prises DVD peuvent être raccordées aux prises AUDIO OUT d'un appareil vidéo tel qu'un lecteur de DVD, un téléviseur, etc.
- Les prises TAPE PLAY/REC peuvent être raccordées à un appareil d'enregistrement tel qu'une platine cassette, un enregistreur de MD, etc.

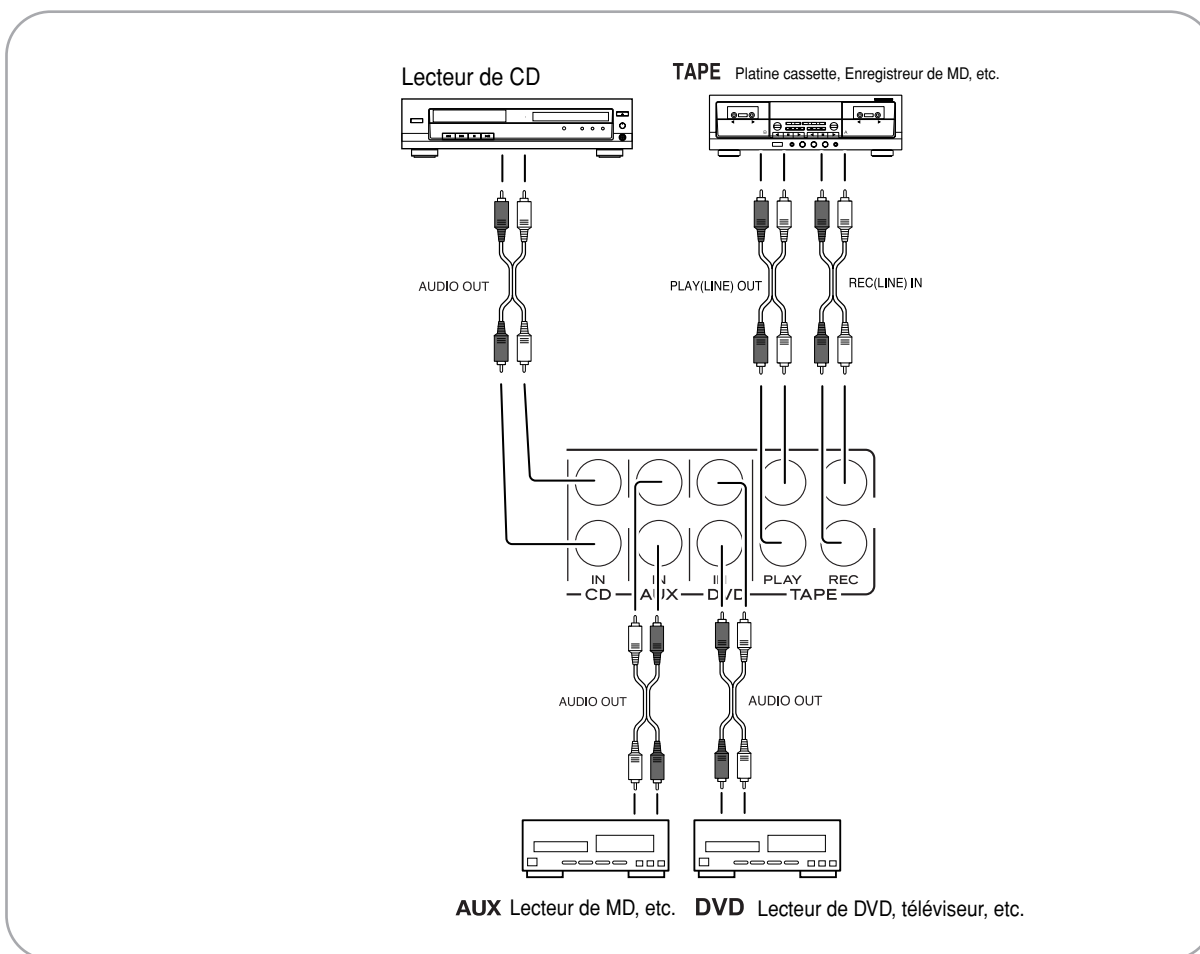

4. BRANCHEMENT DES ENCEINTES

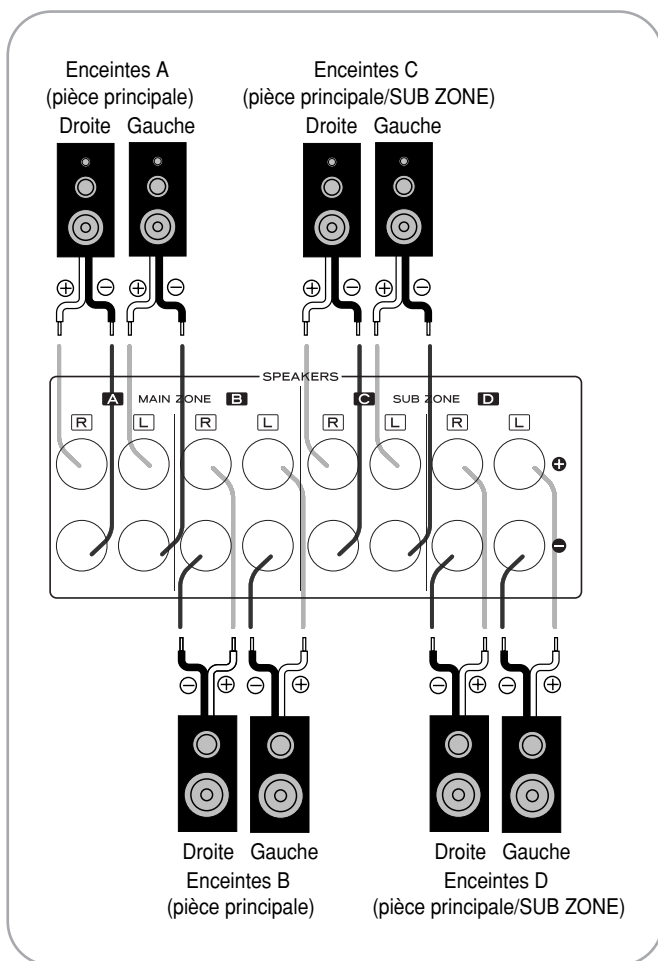

- Vous pouvez brancher un maximum de quatre paires d'enceintes à ce récepteur et sélectionner diverses combinaisons d'enceintes en fonction de vos préférences.
- Les enceintes C et D peuvent être installées dans la pièce principale de même que les enceintes A et B, ou bien dans une autre (SUB ZONE) pour la lecture SUB ZONE. (Pour plus de détails, reportez-vous à "LECTURE SUB ZONE" à la page 43.)
- Assurez-vous de brancher les enceintes solidement et correctement en fonction du canal (gauche et droit) et de la polarité (+ et -).
- Si les branchements ne sont pas corrects, aucun son ne sort des enceintes, et si la polarité du branchement des enceintes est incorrecte, le son ne sera pas naturel et manquera de graves.

■ Notes :

- Pour utiliser l'amplificateur en toute sécurité, utilisez des enceintes avec une impédance de plus de 4Ω quand vous branchez uniquement une paire d'enceintes aux prises SPEAKER A ou B et une paire d'enceintes aux prises SPEAKER C ou D et utilisez des enceintes avec une impédance de plus de 8Ω quand vous branchez des enceintes aux deux prises SPEAKER A et B et/ou aux deux prises SPEAKER C et D.
- Ne laissez pas les fils d'enceintes dénudés entrer en contact les uns avec les autres ou toucher une partie métallique de ce récepteur. Cela pourrait endommager ce récepteur et/ou les enceintes.

5. CORDON D'ALIMENTATION SECTEUR

- Branchez le cordon sur une prise secteur murale.

6. DC TRIGGER OUT

- Quand vous appuyez sur la touche DC TRIGGER OUT, "INPUT"-TRIG ON est affiché pendant quelques minutes, puis une tension de 12 V (25mA max) est sortie.
- Appuyez de nouveau sur la touche DC TRIGGER OUT, "INPUT"-TRIG OFF est affiché pendant plusieurs minutes, puis la sortie est coupée.

7. RS-232C

- Utilisez cette prise pour raccorder une télécommande à fil RS-232C standard (en option).

Panneau avant et télécommande

■ PANNEAU AVANT

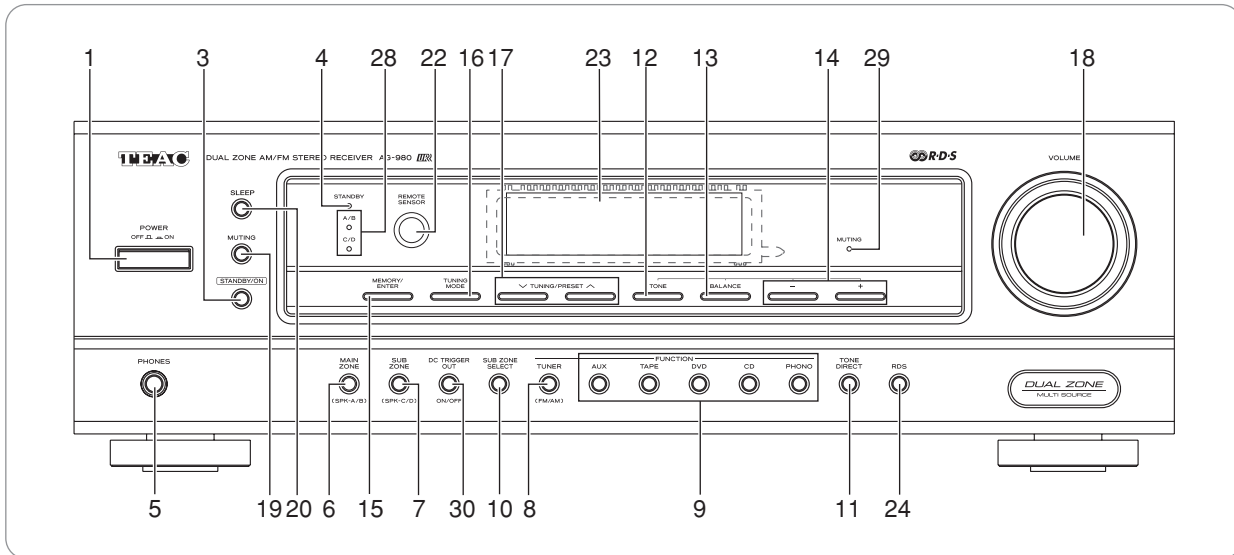

■ TÉLÉCOMMANDE

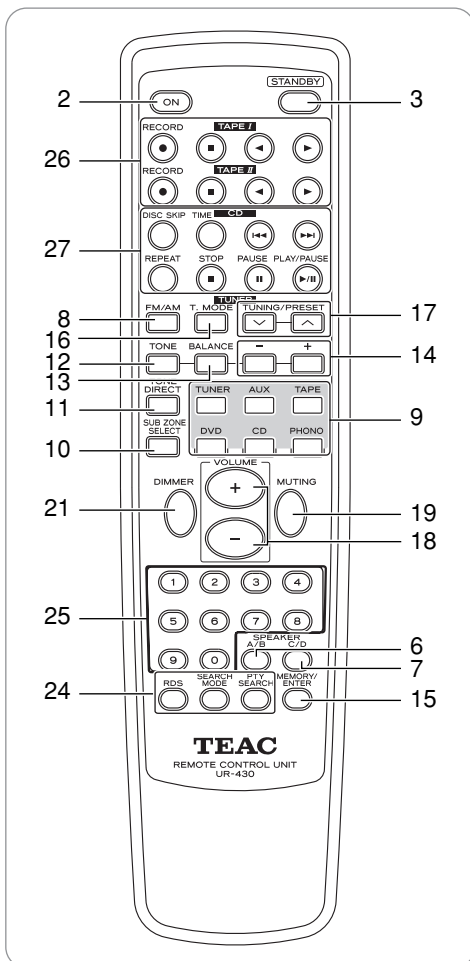

■ AFFICHAGE FLUORESCENT

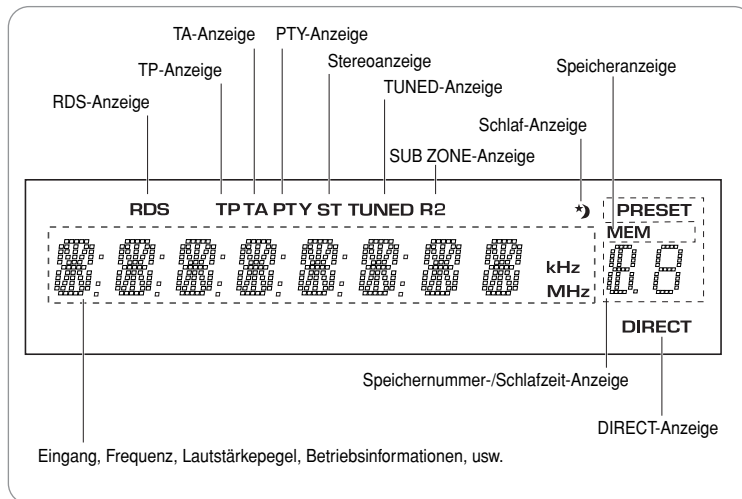

FRANÇAIS

1. INTERRUPTEUR POWER

Appuyez sur cet interrupteur pour entrer en mode de veille. Pour mettre l'appareil hors tension, appuyez de nouveau sur cet interrupteur.

2. TOUCHE DE POWER ON

Quand l'appareil est en veille, appuyez sur cette touche pour mettre l'appareil sous tension.

3. TOUCHE DE STANDBY

Quand l'appareil est sous tension, appuyez sur cette touche pour mettre l'appareil en mode de veille.

4. INDICATEUR DE STANDBY

5. PRISE DE HEADPHONE

Pour une écoute privée, vous pouvez brancher un casque d'écoute stéréo muni d'une fiche standard 1/4 pouce sur cette prise.

6. TOUCHE DE SÉLECTION DES ENCEINTES DE MAIN ZONE (Zone principale) (A/B)

Chaque fois que vous appuyez sur cette touche les enceintes sont mise en ou hors service de la façon suivante:

→ A/B ~ → - / - ~ → A / - ~ → - / B ~
ou (MAIN A/B) ou (MAIN -/-) ou (MAIN A/-) ou (MAIN -/B)

() : Quand le mode SUB ZONE est en service.

7. TOUCHE DE SÉLECTION DES ENCEINTES DE SUB ZONE (Zone secondaire) (C/D)

Chaque fois que vous appuyez sur cette touche les enceintes sont mise en ou hors service de la façon suivante:

→ ~ C/D → ~ - / - → ~ C / - → ~ - / D
ou (R2 C/D) ou (R2 -/-) ou (R2 C/-) ou (R2 -/D)

() : Quand le mode SUB ZONE est en service.

8. TOUCHE FM/AM (SYNTONISEUR)

Chaque fois que vous appuyez sur la touche FM/AM (SYNTONISEUR), la bande change comme suit:

→ FM ST → FM MONO → AM

9. TOUCHES DE SÉLECTION D'ENTRÉE (AUX, TAPE, DVD, CD, PHONO)

Appuyez sur ces touches pour sélectionner la source d'entrée souhaitée.

10. TOUCHE SUB ZONE (PIÈCE 2)

Appuyez sur cette touche pour entrer en mode SUB ZONE.

11. TOUCHE TONE DIRECT (TONALITÉ DIRECTE)

Appuyez sur cette touche pour écouter un programme sans effet de tonalité.

12. TOUCHE TONE (TONALITÉ)

Pour ajuster la tonalité (graves et aigus), appuyez sur cette touche pour sélectionner le mode de tonalité souhaité.

- Chaque fois que vous appuyez sur cette touche, le mode de tonalité change entre les graves et les aigus.

13. TOUCHE BALANCE

Pour ajuster la balance du volume sonore, appuyez sur cette touche pour entrer en mode de balance.

14. TOUCHE BALANCE, AIGUS/GRAVE/HAUT/BAS (^ / \)

En mode de balance, ces touches permettent d'ajuster la balance du son entre les enceintes gauche et droite. En mode de tonalité souhaité, ajustez la tonalité à votre goût en utilisant ces touches.

15. TOUCHE MEMORY/ENTER

Appuyez sur cette touche pour mémoriser les stations préréglées.

16. TOUCHE DE TUNING MODE (SYNTONISATION/PRÉRÉGLAGE)

Appuyez sur cette touche pour sélectionner le mode de syntonisation ou le mode de préréglage.

17. TOUCHES TUNING/PRESET HAUT/BAS (^ / \)

Appuyez sur ces touches pour syntoniser les stations souhaitées.

18. TOUCHES/BOUTON DE COMMANDE DU VOLUME HAUT/BAS (^ / \)

Utilisez ce bouton ou ces touches pour ajuster le volume sur un niveau d'écoute confortable.

19. TOUCHE MUTING (SOURDINE)

Appuyez sur cette touche pour couper le son temporairement. Appuyez de nouveau sur la touche pour rétablir le niveau sonore précédent.

20. TOUCHE SLEEP (TEMPORISATION DE VEILLE)

Appuyez sur cette touche pour mettre en service la temporisation de veille pendant une période de temps donnée.

- Chaque fois que vous appuyez sur la touche, la durée de la temporisation change comme suit:

→ 10 → 20 → 30 → ... 90 → OFF
Unité: minutes

21. TOUCHE DIMMER (GRADATEUR)

Appuyez sur cette touche pour sélectionner la luminosité de l'affichage fluorescent au niveau que vous souhaitez.

- Chaque fois que vous appuyez sur la touche, la luminosité de l'affichage fluorescent change comme suit:

→ ON → dimmer → OFF

22. CAPTEUR DE TÉLÉCOMMANDE

Il reçoit les signaux de la télécommande.

23. AFFICHAGE FLUORESCENT

Pour les détails, reportez-vous à la page précédente.

24. TOUCHES RDS (option régionale pour l'Europe, etc.)

Utilisez ces touches lors de l'écoute d'une émission RDS. Pour en savoir plus, reportez-vous aux pages 39 à 41.

25. TOUCHES NUMÉRIQUES (10 KEY)

En mode tuner, utilisez ces touches pour sélectionner un canal préréglé.

26. TOUCHES DE FONCTIONNEMENT TAPE (I/II) (platine cassette)

27. TOUCHES DE FONCTIONNEMENT DU LECTEUR CD

28. INDICATEUR SPEAKER (A/B, C/D)

29. INDICATEUR MUTING (ZONE PRINCIPALE)

30. TOUCHE DC TRIGGER OUT

PLAGE DE FONCTIONNEMENT DE LA TÉLÉCOMMANDE

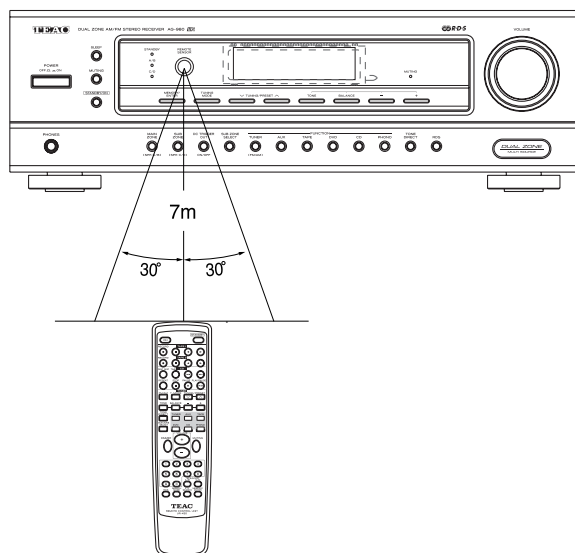

- Utilisez la télécommande en la dirigeant sur le capteur de télécommande dans une plage d'environ 7 mètres et avec un angle de 30 degrés maximum.

MISE EN PLACE DES PILES

1. Retirez le couvercle.

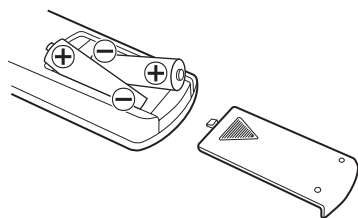

2. Insérez deux piles en respectant les polarités.

- Retirez les piles si elle ne doivent pas être utilisées pendant une période prolongée.
- Ne rechargez pas les piles (type Ni-Cd).

Fonctionnement

ÉCOUTE D'UN PROGRAMME

Avant de commencer

- Poussez sur l'interrupteur d'alimentation POWER.

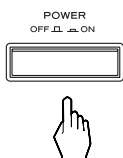

- L'appareil entre en mode de veille et l'indicateur STANDBY s'allume. Cela signifie que le récepteur n'est pas déconnecté du secteur et qu'une faible quantité de courant est utilisée en permanence pour que l'appareil soit toujours prêt.
- Pour mettre l'appareil hors tension, poussez de nouveau sur l'interrupteur d'alimentation POWER. L'alimentation est coupée et l'indicateur STANDBY s'éteint.

1. En mode de veille, mettez l'appareil sous tension.

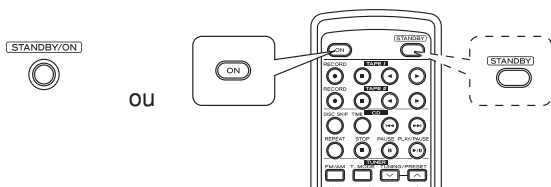

- Chaque fois que vous appuyez sur la touche STANDBY/ON sur le panneau avant, le récepteur se met sous tension ou entre en mode veille.
- Sur la télécommande, appuyez sur la touche ON pour mettre l'appareil sous tension ou appuyez sur la touche STANDBY pour mettre l'appareil en mode de veille.

2. Mettez les enceintes souhaitées en service.

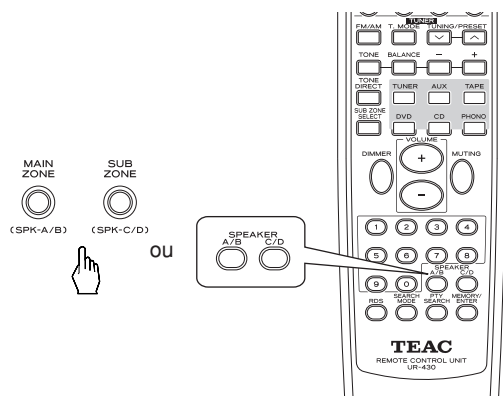

- Vous pouvez sélectionner diverses combinaisons d'enceintes en fonction d'où les enceintes C et/ou D ont été installées.
- Chaque fois que vous appuyez sur la touche de sélection des enceintes MAIN ZONE SPEAKER (A/B), les enceintes sont mise en ou hors service de la façon suivante:

→ A/B ~ → - / - ~ → A / - ~ → - / B ~
ou (MAIN A/B) ou (MAIN -/-) ou (MAIN A/-) ou (MAIN -/B)

() : Quand le mode SUB ZONE est en service.

- Chaque fois que vous appuyez sur la touche de sélection des enceintes SUB ZONE SPEAKER (C/D), les enceintes sont mise en ou hors service de la façon suivante:

→ ~ C/D → ~ - / - → ~ C / - → ~ - / D
ou (R2 C/D) ou (R2 -/-) ou (R2 C/-) ou (R2 -/D)

() : Quand le mode SUB ZONE est en service.

- Quand vous utilisez un casque d'écoute pour une écoute privée, mettez hors service toutes les enceintes installées dans la pièce principale.

■Note :

- Pour utiliser la fonction SUB ZONE, vous devez installer des enceintes C et/ou D dans une autre pièce (SUB ZONE) et mettre le mode SUB ZONE en service. (Pour les détails, reportez-vous à "BRANCHEMENT DES ENCEINTES" à la page 28 et à "LECTURE SUB ZONE" à la page 43.)

3. Sélectionnez la source d'entrée souhaitée.

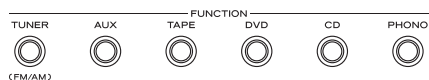

ou

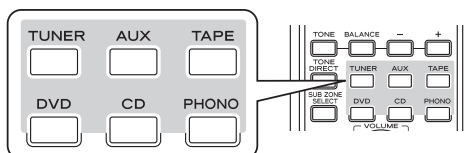

- Appuyez sur ces touches pour sélectionner la source d'entrée souhaitée.

4. Utilisez l'appareil sélectionné pour démarrer la lecture.

5. Réglez le volume sur un niveau d'écoute confortable.

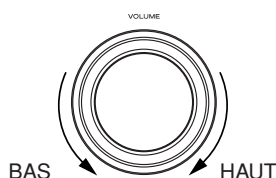

ou

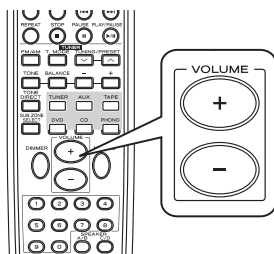

6. Pour couper le son.

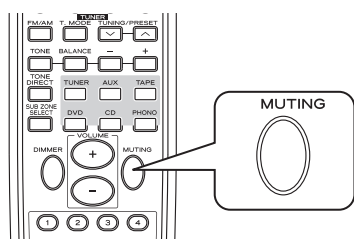

- "MUTE" clignote. (Mise en sourdine de la ZONE PRINCIPALE)
- Pour rétablir le niveau sonore précédent, appuyez de nouveau sur cette touche.
- Si vous réglez le volume, l'effet de sourdine est annulé et le son est rétabli.
- Appuyez sur la touche SUB ZONE SELECT, puis appuyez sur la touche MUTE.
- Pendant que la fonction de sourdine pour SUB ZONE est en service, "R2" clignote.
- Pour rétablir le niveau sonore précédent, appuyez de nouveau sur cette touche.

7. Pour écouter avec un casque d'écoute.



- Assurez-vous de mettre hors service toutes les enceintes installées dans la pièce principale.

Réglage de la tonalité (graves et aigus)

8. Entrez en mode de tonalité.

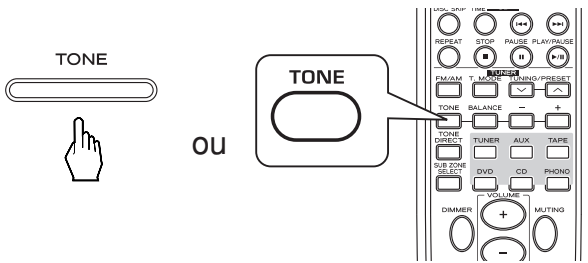

- Chaque fois que vous appuyez sur cette touche, le mode de tonalité correspondant est sélectionné et apparaît de la façon suivante pendant 5 secondes:

→ BASS → TRBL →

■ Note:

- Quand la fonction de tonalité directe est en service, il n'est pas possible d'entrer en mode de tonalité et "TON DIR" clignote pendant 3 secondes.

9. Dans le mode de tonalité souhaité, réglez la tonalité comme vous le désirez.

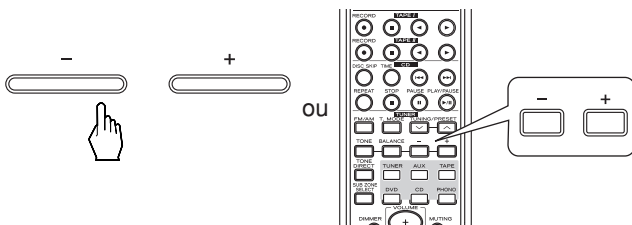

- Si l'affichage de la tonalité disparaît, recommencez à partir de l'étape 8.
- La tonalité (BASS et TRBL) peut être réglée dans un plage de -10 à +10 dB.

■ Note:

- Les réglages extrêmes à fort volume peuvent endommager vos enceintes.
- En général, le niveau des graves et des aigus est ajusté sur 0.

10. Pour écouter un programme sans effet de tonalité.

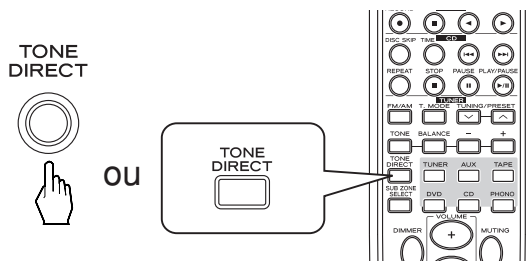

- "TON DIR" est affiché, "DIRECT" s'allume et un son qui ne passe pas par le circuit de réglage de la tonalité est sorti.
- Pour annuler la fonction de tonalité directe, appuyez de nouveau sur cette touche pour afficher "TON CTRL", et de façon que "DIRECT" s'éteigne.

Réglage de la balance du volume sonore

11. Entrez en mode de balance.

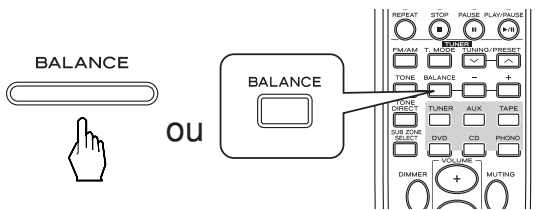

- “BAL” et le niveau de balance sont affichés pendant 5 secondes.

12. Réglez la balance du volume sonore entre les enceintes gauche et droite.

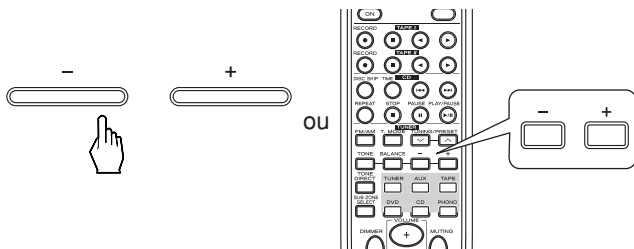

- Si l’affichage de la balance disparaît, recommencez à partir de l’étape 11.
 - Le niveau de balance peut être réglé dans une plage de L10 à R10.
- Note:
- En général, le niveau de la balance est réglé sur 0.

ÉCOUTE D'ÉMISSIONS DE RADIO

Sélection automatique

1. Sélectionnez le syntoniseur puis la bande souhaitée.

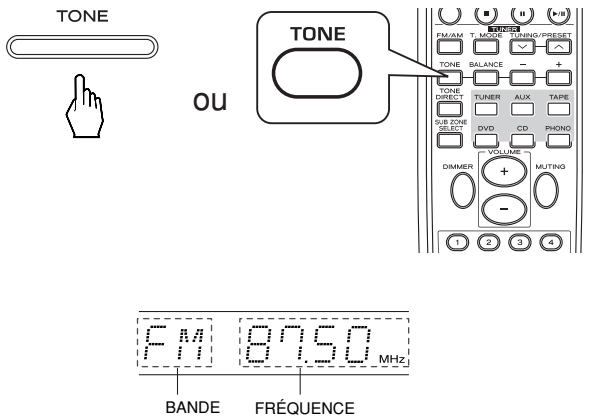

• Chaque fois que vous appuyez sur la touche, le syntoniseur est choisi automatiquement et la bande change comme suit:

→ FM ST → FM MONO → AM

• Quand une émission FM stéréo est syntonisée, le mode FM change comme suit:

→ Mode stéréo: "ST" s'allume. →
 → Mode mono: "ST" s'éteint. ←

• Si les émissions FM stéréo sont difficiles à recevoir à cause d'un signal trop faible, sélectionnez le mode FM mono ("ST" s'éteint) pour réduire le bruit et reproduire l'émission FM en son monophonique.

2. Sélectionnez le mode de syntonisation.

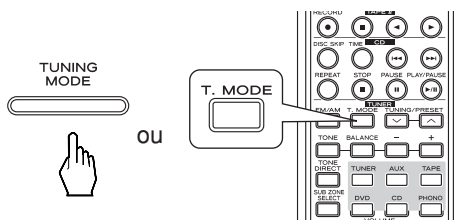

• Chaque fois que vous appuyez sur la touche, le mode change comme suit:

→ Mode de syntonisation : "PRESET" s'éteint. →
 → Mode de préréglage : "PRESET" s'allume. ←

3. Appuyez sur la touche TUNING/PRESET HAUT (^) ou BAS (v) pendant plus de 0,5 seconde.

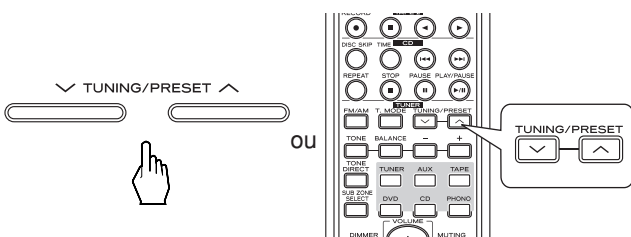

• Le syntoniseur démarre la recherche d'une station de signal suffisamment fort. L'affichage montre la fréquence syntonisée et l'indication "TUNED".

• Si la station trouvée n'est pas celle que vous souhaitez, répétez simplement cette opération.

• Les stations faibles sont sautées pendant la sélection automatique.

Sélection manuelle

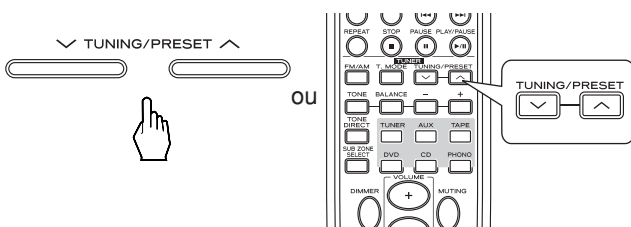

• La sélection manuelle est pratique si vous connaissez déjà la fréquence de la station souhaitée.

• Réalisez les étapes 1 et 2 de la procédure "Sélection automatique" de la page 36 et appuyez répétitivement sur la touche TUNING/PRESET HAUT (^) ou BAS (v) jusqu'à ce que vous atteigniez la fréquence souhaitée.

Préréglage automatique

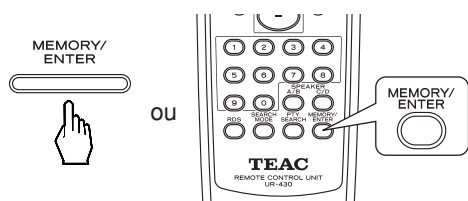

- La fonction de préréglage automatiquement recherche automatiquement uniquement les stations FM et les mémorise.
- Lors de l'écoute d'une émission de radio, maintenez pressée la touche MEMORY/ENTER pendant plus de 2 secondes.
- "AUTO MEM" est affiché et le récepteur démarre le préréglage automatique.
- Un maximum de 30 stations FM peuvent être mémorisées.

■Notes:

- Les stations FM dont le signal est faible ne peuvent pas être mémorisées.
- Pour mémoriser des stations AM ou des stations de signal faible, réalisez la procédure de "Préréglage manuel" en utilisant la "Sélection manuelle".

Préréglage manuel

- Vous pouvez mémoriser un maximum de 30 de vos stations préférées.

1. Syntonisez la station souhaitée avec la sélection automatique ou manuelle.

2. Appuyez sur le bouton MEMORY/ENTER.

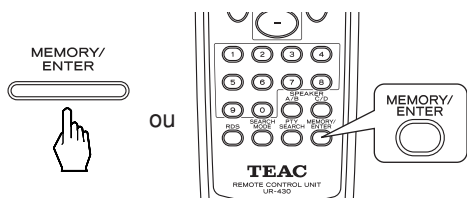

- "MEM" clignote pendant 5 secondes.

3. Appuyez sur la touche TUNING/PRESET HAUT (^) ou BAS (v) pour sélectionner un numéro de préréglage et appuyez sur la touche MEMORY/ENTER.

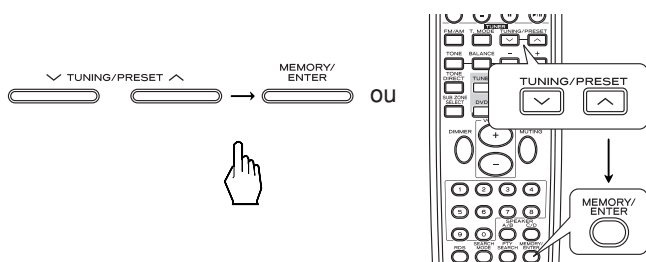

- La station est maintenant mémorisée.
- Une fréquence mémorisée est effacée de la mémoire si une autre fréquence est mémorisée à sa place.
- Si "MEM" s'éteint, recommencez à partir de l'étape 2 ci-dessus.

Vous pouvez également utiliser les touches numériques pour sélectionner un canal préréglé.

Pour sélectionner le canal n° 16 par exemple, appuyez d'abord sur « 1 » puis sur 6 dans un délai de 2 secondes. Pour sélectionner le canal n° 1, 2 ou 3, appuyez sur « 0 » puis entrez le chiffre. Par exemple, pour choisir le canal n° 3, appuyez sur « 0 » puis « 3 ». (En option vous pouvez juste presser la touche « 3 » et attendre quelques secondes.) Pour sélectionner un canal compris entre les numéros 4 et 9, appuyez sur la touche numérique correspondante (4 à 9).

Exemple :

Pour sélectionner le canal n°3: 0 → 3

Pour sélectionner le canal n°6: 6

Pour sélectionner le canal n°16: 1 → 6

Si vous utilisez les touches numériques, la station est enregistrée automatiquement sans que vous ayez à appuyer sur la touche MEMORY/ENTER.

4. Répétez les étapes 1 à 3 ci-dessus pour mémoriser d'autres stations.

■ FONCTION DE SAUVEGARDE DE LA MÉMOIRE

Les réglages suivants, fait avant que le récepteur soit mis hors tension sont mémorisés.

- Réglages FONCTION
- Stations préréglée, etc.
- Les réglages SUB ZONE.
- Si l'alimentation est interrompue pendant 3 jours ou plus, tous les réglages en mémoire (tels que les stations préréglées et les réglages de la minuterie) sont effacés.

Syntonisation de stations préréglées

1. Après avoir sélectionné le syntoniseur comme source d'entrée, sélectionnez le mode de préréglage.

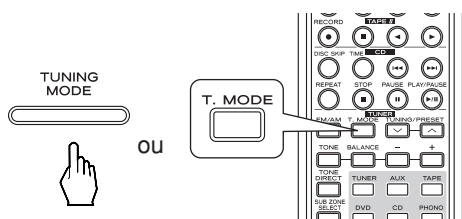

- "PRESET" s'allume.

2. Sélectionnez le numéro de préréglage souhaité.

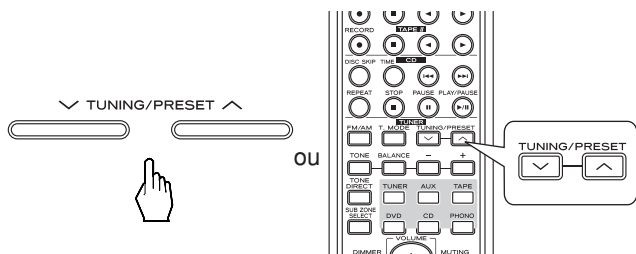

- Vous pouvez également utiliser les touches numériques pour sélectionner un canal préréglé.

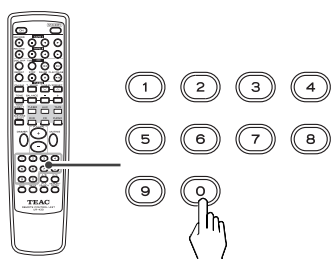

Syntoniseur RDS (option régionale pour certains pays d'Europe, etc.)

ÉCOUTE D'ÉMISSION RDS (FM UNIQUEMENT)

Le système RDS (Radio Data System) est une méthode permettant d'envoyer des signaux d'informations en même temps que les signaux de la radio. Votre syntoniseur est capable d'interpréter ces signaux et d'afficher les informations sur l'affichage.

Ces contiennent les informations suivantes. Le nom du programme (PS), une liste des types de programme (PTY), des annonces d'informations routières (TA), l'heure (CT), un radiotexte (RT).

■ Note :

- Dans les autres pays, il se peut que la fonction de syntoniseur RDS ne soit pas disponible.

Recherche RDS

- Utilisez cette fonction pour recherche et recevoir automatiquement les stations offrant le service RDS.

1. En mode FM, sélectionnez le mode de recherche RDS.

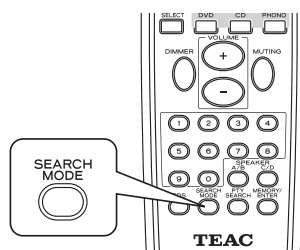

- Chaque fois que vous appuyez sur la touche, le mode de recherche change comme suit:

→ RDS SRCH → TP SRCH → PTY SRCH → aus

2. Quand "RDS SRCH" est affiché, appuyez sur la touche TUNING/PRESET HAUT (^) ou BAS (v).

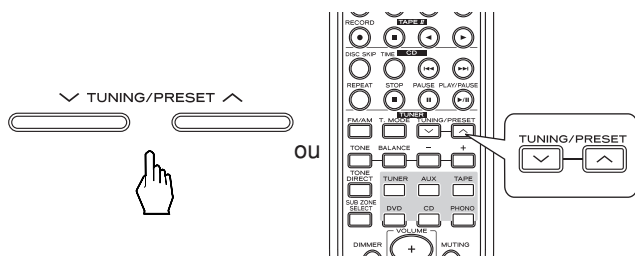

- "RDS" clignote et le syntoniseur recherche automatiquement les stations offrant le service RDS et le nom de la station est affiché.
- Si aucune autre station RDS n'est trouvée, "NO RDS" est affiché.
- Si "RDS SRCH" n'est pas affiché, répétez la procédure ci-dessus à partir de l'étape 1.

Recherche de programme diffusant des informations routières (TP)

- Utilisez cette fonction pour recherche et recevoir automatiquement les stations diffusant des informations routières.

1. En mode FM, appuyez deux fois sur la touche SEARCH MODE.

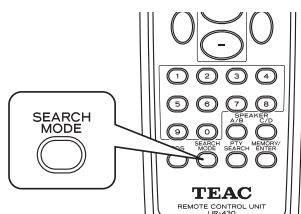

- "TP SRCH" est affiché.

2. Quand "TP SRCH" est affiché, appuyez sur la touche TUNING/PRESET HAUT (^) ou BAS (v). pour rechercher une station.

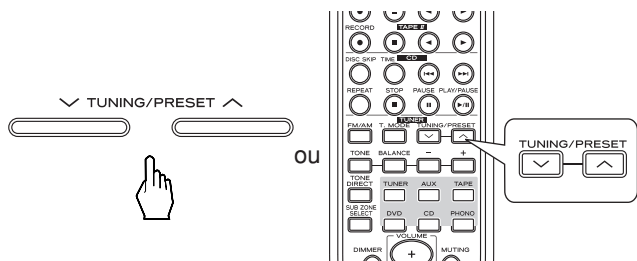

- "TP" clignote et le syntoniseur recherche automatiquement les stations diffusant des programmes d'informations routières.
- "NO TRAFF" est affiché si le signal est trop faible ou si il n'y a pas d'autres stations diffusant des informations routières.
- Si "TP SRCH" n'est pas affiché, répétez la procédure ci-dessus à partir de l'étape 1.

Recherche par types de programme (PTY)

- Utilisez cette fonction pour recherche et recevoir automatiquement les stations diffusant le type de programme souhaité.

1. En mode FM, appuyez trois fois sur la touche SEARCH MODE.

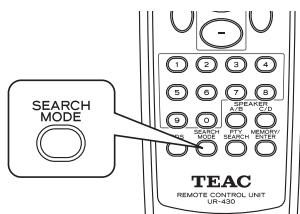

- "PTY SRCH" est affiché.

2. Quand "PTY SRCH" est affiché, appuyez sur la touche PTY SEARCH pour sélectionner le type de programme souhaité.

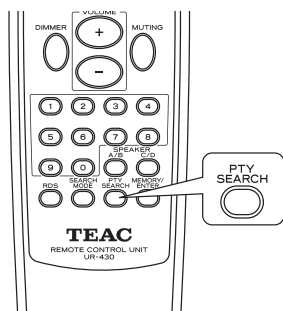

- Chaque fois que vous appuyez sur la touche un des 29 types différents de programme est sélectionné. (NEWS, AFFAIRS, INFO, SPORT, EDUCATE, DRAMA, CULTURE, SCIENCE, VARIED, POP M, ROCK M, EASY M, LIGHT M, CLASSICS, OTHER M, WEATHER, FINANCE, CHILDREN, SOCIAL, RELIGION, PHONE IN, TRAVEL, LEISURE, JAZZ, COUNTRY, NATION M, OLDIES, FOLK M, DOCUMENT)
- Si "PTY SRCH" n'est pas affiché, répétez la procédure ci-dessus à partir de l'étape 1.

3. Quand le type de programme sélectionné est affiché, appuyez sur la touche TUNING/PRESET HAUT (^) ou BAS (v) pour rechercher une station.

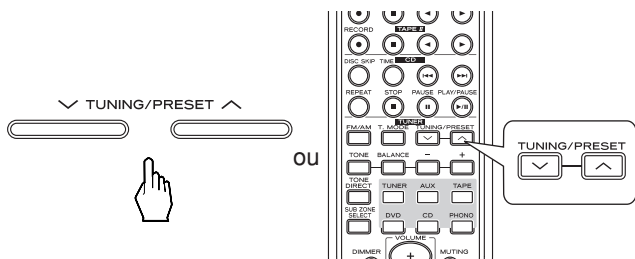

- "PTY" clignote et le syntoniseur recherche automatiquement les stations offrant les services PTY.
- Si aucune autre station n'est trouvée, "NO PROG" est affiché.

DISPLAY (AFFICHAGE)

En mode FM

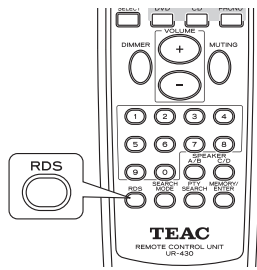

- Chaque fois que vous appuyez sur la touche, le mode d'affichage change comme suit:

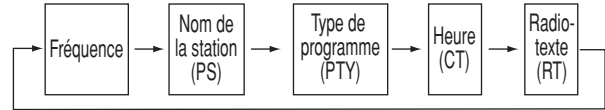

- Si les signaux sont trop faibles ou si le service RDS n'est pas disponible, "NO NAME", "NO PTY", "NO TIME" ou "NO TEXT" est affiché.

ENREGISTREMENT

- Le réglage du volume, de la tonalité (graves, aigus) et de la balance n'ont aucun effet sur les signaux enregistrés.
- Quand vous sélectionnez le syntoniseur, CD, DVD, AUX ou PHONO comme source d'enregistrement, l'enregistrement peut être réalisé sur une cassette (TAPE).
- La source d'entrée pour SUB ZONE ne peut pas être enregistrée sur la cassette (TAPE).

Enregistrement sur une cassette (TAPE)

1. Sélectionnez l'entrée souhaitée comme source d'enregistrement, sauf TAPE.

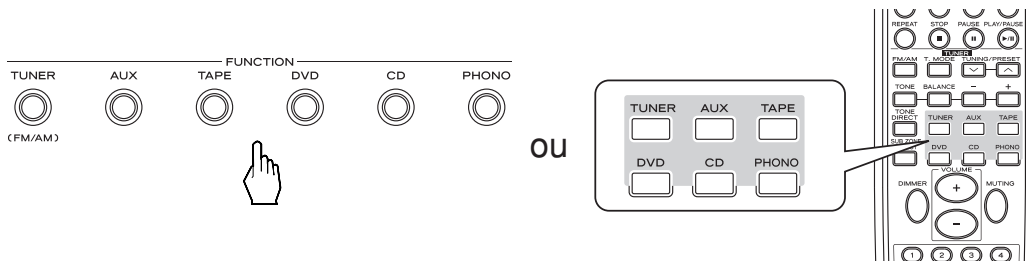

2. Démarrez l'enregistrement sur la cassette (TAPE).

3. Démarrez la lecture sur l'entrée souhaitée.

AUTRES FONCTIONS

Utilisation de la temporisation de veille

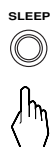

- La temporisation de veille permet au système de continuer de fonctionner pendant une période de temps donnée avant de se mettre en mode de veille.
- Chaque fois que vous appuyez sur la touche, la durée de la temporisation change comme suit:

→ 10 → 20 → 30 → ... 90 → OFF
Unité: minutes

- Pendant la temporisation de veille, "☾" est allumé.
- Quand la temporisation de veille est en service, l'affichage fluorescent est assombri.
- Quand la fonction SUB ZONE est en service, l'appareil n'est pas mis en veille avec la temporisation de veille.

Réglage de la luminosité de l'affichage fluorescent

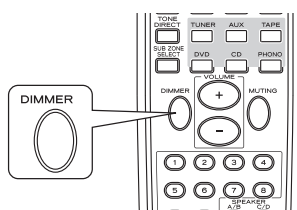

- Chaque fois que vous appuyez sur la touche, la luminosité de l'affichage fluorescent change comme suit:

→ ON → dimmer → OFF

- Quand l'affichage est hors service (OFF), appuyer sur n'importe quelle touche remet l'affichage en service (ON).

LECTURE SUB ZONE

- Cette fonction vous permet d'écouter en même temps une source dans la pièce principale et une autre dans une pièce différente.
- Quand ce récepteur entre en mode de veille, l'indication "R2" s'allume légèrement pour signifier que le circuit SUB ZONE est en service et la source SUB ZONE peut être reproduite indépendamment. Par conséquent, mettez hors service la fonction SUB ZONE quand vous ne l'utilisez pas pour économiser de l'électricité.
- Pour écouter la source SUB ZONE, mettez en service la fonction SUB ZONE et ajustez les réglages SUB ZONE comme montré ci-dessous.

1. Entrez en mode SUB ZONE.

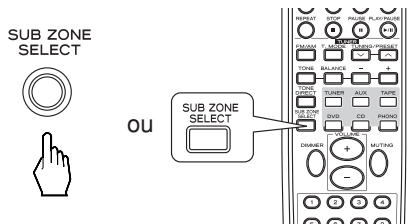

- "R2 > ~" est affiché pendant plusieurs secondes.
- Chaque fois que vous appuyez sur cette touche, le mode change sur le mode SUB ZONE ("R2 > ~") ou sur le mode principal (affichage de l'entrée principale).
- Si "R2 > ~" n'est pas affiché, appuyez de nouveau sur cette touche.

■ Note :

- Vous pouvez régler le mode SUB ZONE uniquement quand le mode SUB ZONE est affiché.

2. Mettez en service le mode SUB ZONE.

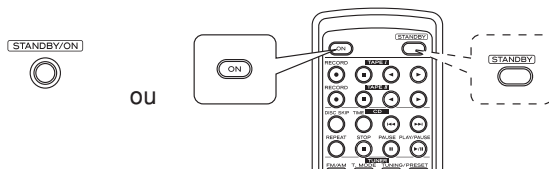

- Chaque fois que vous appuyez sur la touche "ON/STANDBY" sur le panneau avant, le mode SUB ZONE change comme suit:

R2 > OFF: SUB ZONE hors service ("R2" est éteint)



R2 > affichage de l'entrée: SUB ZONE en service ("R2" est allumé)

- Sur la télécommande, appuyez sur la touche ON pour mettre le mode SUB ZONE en service ou appuyez sur la touche STANDBY pour le mettre hors service.

■ Note :

- Vous pouvez ajuster les réglages SUB ZONE uniquement quand le mode SUB ZONE est affiché.

3. Sélectionnez les enceintes SUB ZONE souhaitées.

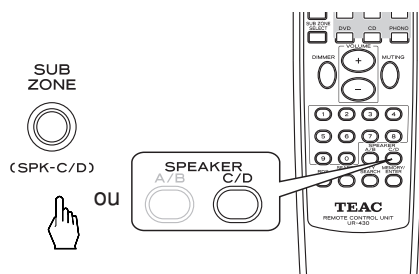

- Appuyez sur ces touches pour sélectionner la source d'entrée souhaitée.

■ Note :

- Les enceintes C et/ou D peuvent être utilisées pour SUB ZONE uniquement quand le mode SUB ZONE est en service.

4. Sélectionnez l'entrée SUB ZONE souhaitée.

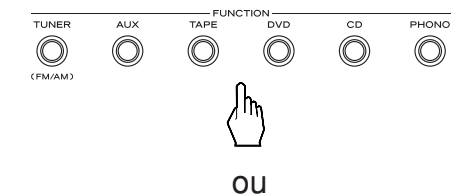

- Appuyez sur cette touche pour entrer en mode SUB ZONE.

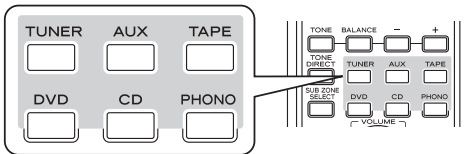

5. Démarrez la lecture sur l'appareil associé à la source SUB ZONE.

6. Réglez le volume SUB ZONE sur un niveau d'écoute confortable.

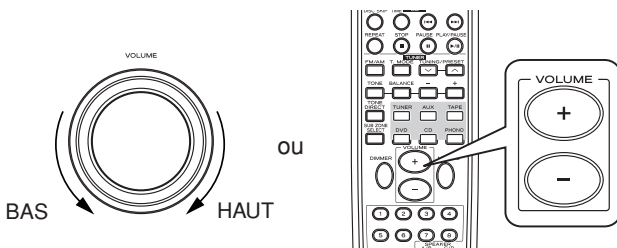

7. Pour couper le son.

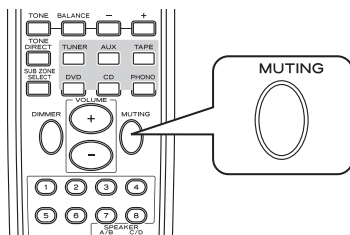

- Pendant que la fonction de sourdine pour SUB ZONE est en service, "R2" clignote.
- Pour rétablir le niveau sonore précédent, appuyez de nouveau sur cette touche.

Guide de dépannage

Si un problème se produit, consultez le tableau ci-dessous avant d'amener votre récepteur à réparer.

Si le problème persiste, essayez de le résoudre en mettant le récepteur hors tension puis de nouveau sous tension. Si cela ne résout pas non plus le problème, consultez votre revendeur. Sous aucune circonstance vous ne devez essayer de réparer le récepteur vous-même car cela annulerait la garantie.

PROBLÈME	CAUSE POSSIBLE	REMÈDE
Pas d'alimentation	<ul style="list-style-type: none"> Le cordon d'alimentation secteur est débranché. Le branchement au niveau de la prise secteur murale est insuffisant ou la prise ne fonctionne pas. 	<ul style="list-style-type: none"> Branchez le cordon solidement. Vérifiez la prise en utilisant une lampe ou un autre appareil.
Pas de son	<ul style="list-style-type: none"> Les cordons d'enceinte sont débranchés. Le volume est réglé trop bas. Vous avez appuyé sur la touche MUTING sur la télécommande. Les enceintes ne sont pas en service (ON). La source d'entrée n'est pas correctement sélectionnée. Branchement incorrect entre les appareils. 	<ul style="list-style-type: none"> Vérifiez le branchement des enceintes. Le volume est réglé trop bas. Appuyez sur la touche MUTING pour annuler la sourdine. Mettez les enceintes souhaitées en service. Sélectionnez la source d'entrée souhaitée correctement. Faites les branchements correctement.
Les stations ne peuvent pas être reçues.	<ul style="list-style-type: none"> Aucune antenne n'est branchée. La fréquence de la station souhaitée n'est pas syntonisée. La position de l'antenne n'est pas correcte. 	<ul style="list-style-type: none"> Branchez une antenne. Syntonisez la fréquence de la station souhaitée. Bougez l'antenne et essayez à nouveau.
Les stations pré-réglées ne peuvent pas être reçues.	<ul style="list-style-type: none"> Une fréquence de station incorrecte a été mémorisée. Les stations mémorisées ont été effacées. 	<ul style="list-style-type: none"> Mémorisez la fréquence de station correcte. Mémorisez de nouveau les stations.
Mauvaise réception FM	<ul style="list-style-type: none"> Aucune antenne n'est branchée. L'antenne n'est pas positionnée dans la position qui offre la meilleure réception. 	<ul style="list-style-type: none"> Branchez une antenne. Changez la position de l'antenne.
Sifflement continu pendant la réception FM et spécialement quand une émission FM stéréo est reçue.	<ul style="list-style-type: none"> Les signaux sont faibles. 	<ul style="list-style-type: none"> Changez la position de l'antenne. Installez une antenne extérieure.
Sifflement continu ou intermittent pendant la réception AM et spécialement la nuit.	<ul style="list-style-type: none"> Bruit causé par des moteurs, des lampes fluorescentes, des éclairages, etc. 	<ul style="list-style-type: none"> Tenez le récepteur à l'écart de ces sources de bruit. Installez une antenne AM extérieure.
Pas d'enregistrement	<ul style="list-style-type: none"> Sélection incorrecte entre les appareils. Utilisation incorrecte de chaque appareil pour la lecture et l'enregistrement. 	<ul style="list-style-type: none"> Faites les branchements correctement. Utilisez chaque appareil correctement.
La télécommande ne fonctionne pas.	<ul style="list-style-type: none"> Il n'y a pas de pile ou elles sont usées. Le capteur de télécommande est bloqué. 	<ul style="list-style-type: none"> Remplacez les piles. Retirez l'obstacle.

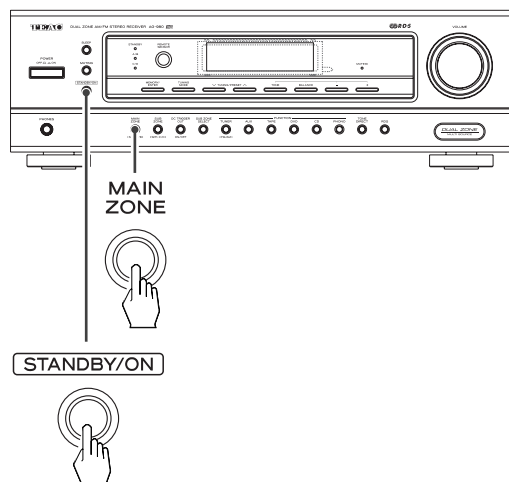

Restauration des réglages usine

Si vous avez fait beaucoup de modifications au système, et voulez repartir d'options connues, restaurez les réglages usine comme suit:

1. Mettez l'unité en veille avec la touche STANDBY/ON.
2. En maintenant enfoncée la touche MAIN ZONE, pressez la touche STANDBY/ON de l'appareil.

Toutes les mémoires sont effacées et l'appareil reprend ses réglages usine.

Spécifications

■ SECTION DE L'AMPLIFICATEUR

- Puissance de sortie, 4Ω, DHT 0,1 %, quand une seule paire d'enceintes est en charge 2 × 65 W
- Distorsion harmonique totale, 8Ω, @ -3dB, 20 Hz~20 kHz 0,05 %
- Sensibilité d'entrée, 47 kΩ
 - Phono (MM) 2,5 mV
 - Ligne (CD, DVD, TAPE, AUX) 220 mV
- Rapport signal sur bruit, IHF "A" pondéré
 - Phono (MM) 75 dB
 - Ligne (CD, DVD, TAPE, AUX) 78 dB
- Réponse en fréquence
 - Phono (MM), RIAA, 20 Hz~20 kHz ±0,3 dB
 - Line (CD, DVD, TAPE, AUX), 10 Hz~100 kHz ±3 dB
- Niveau de sortie
 - TAPE OUT, 2,2 kΩ 200 mV
- Commande des graves/aigus, 100 Hz/10 kHz ±10 dB

■ SECTION DU SYNTONISEUR FM

- Plage de fréquences de syntonisation 87,5~108 MHz
- Sensibilité utilisable, DHT 3%, S/N 26 dB 15 dBf
- Sensibilité utile, 46 dB, mono/stéréo 25,2/45,2 dBf
- Rapport signal sur bruit, 65 dBf, mono/stéréo 68/65 dB
- Distorsion harmonique totale, 65 dBf, 1 kHz, mono/stéréo 0,5/0,8%
- Réponse en fréquence, 20 Hz~14 kHz ±3 dB
- Séparation stéréo 1 kHz 30 dB
- Rapport de captage 4 dB
- Rapport de rejet IF 75 dB

■ SECTION DU SYNTONISEUR AM

- Plage de fréquences de syntonisation 522~1611 kHz
- Sensibilité utilisable, S/B 20 dB 55 dBμ/m
- Rapport signal sur bruit 50 dB
- Sélectivité 30 dB

■ GÉNÉRALITÉ

- Alimentation 230 V~ 50 Hz
- Consommation 330 W (en mode veille: 3 W ou moins)
- Dimensions (L × H × P, y compris les saillies) 440 × 141 × 330mm
- Poids (net) 8,4 kg

Note: La conception et les spécifications peuvent être modifiées sans avis préalable afin d'amélioration.

ÍNDICE

ÍNDICE	47
Conexiones	48
Panel frontal y mando a distancia	51
• RANGO DE OPERACIÓN DEL MANDO A DISTANCIA	53
• INSTALACIÓN DE LAS PILAS	53
Operaciones	54
• ESCUCHA UNA FUENTE DEL PROGRAMA	54
• ESCUCHA DE EMISIONES DE RADIO	58
• ESCUCHA DE EMISIONES DE RDS (FM SOLAMENTE)	61
Sintonizador RDS (Opción regional para algunos países en Europa, etc.)	
• GRABACIÓN	64
• OTRAS FUNCIONES	64
• REPRODUCCIÓN DE SUB ZONE	65
Guía de localización y solución de problemas	67
Especificaciones	68

PRECAUCIÓN

- No permita que ningún líquido se derrame o salpique este aparato.
- No coloque objetos que contengan líquidos, como jarrones, encima de este aparato.
- No instale este aparato confinado en un espacio reducido, como podría ser encastrado en una estantería o lugar similar.
- Este aparato recibe corriente nominal no operativa de la salida de corriente AC aun cuando su interruptor STAND-BY/ON esté en la posición STANDBY.
- El aparato debe estar colocado lo suficientemente cerca de la salida de corriente como para poder acceder al enchufe en cualquier momento.
- Conecte siempre los aparatos de clase I como este a salidas de corriente con toma de tierra.
- Las baterías (paquete de baterías o baterías instaladas) no se deben exponer al calor excesivo tal como sol, fuego o similares.
- Un exceso de presión de sonido desde los audífonos y auriculares puede originar pérdida auditiva.

Para deshacerse de su equipo usado

1. Si un producto lleva adherido el símbolo de un contenedor tachado significa que debe cumplir la directiva europea 2002/96/CE.
2. Todos los productos eléctricos y electrónicos deberán desecharse por un canal distinto del de los residuos urbanos, esto es, a través de los puntos de recogida especificados por la autoridad nacional o local.
3. La correcta eliminación de su equipo usado servirá para evitar un posible impacto negativo para el medio ambiente y la salud humana.
4. Si desea información más detallada sobre la forma de deshacerse de su equipo usado, póngase en contacto con su ayuntamiento, empresa de eliminación de residuos o establecimiento en el que adquirió el producto.



Conexiones

- No enchufe el cable de alimentación en la tomacorriente de CA hasta que complete todas las conexiones.
- Asegúrese de conectar los cables de clavija RCA blanca a las tomas L (canal izquierdo), y los cables de clavija RCA roja a las tomas R (canal derecho) cuando haga las conexiones de audio.
- Haga las conexiones firme y correctamente. De lo contrario, puede que ocurra la pérdida de sonido, ruido o daños del receptor.

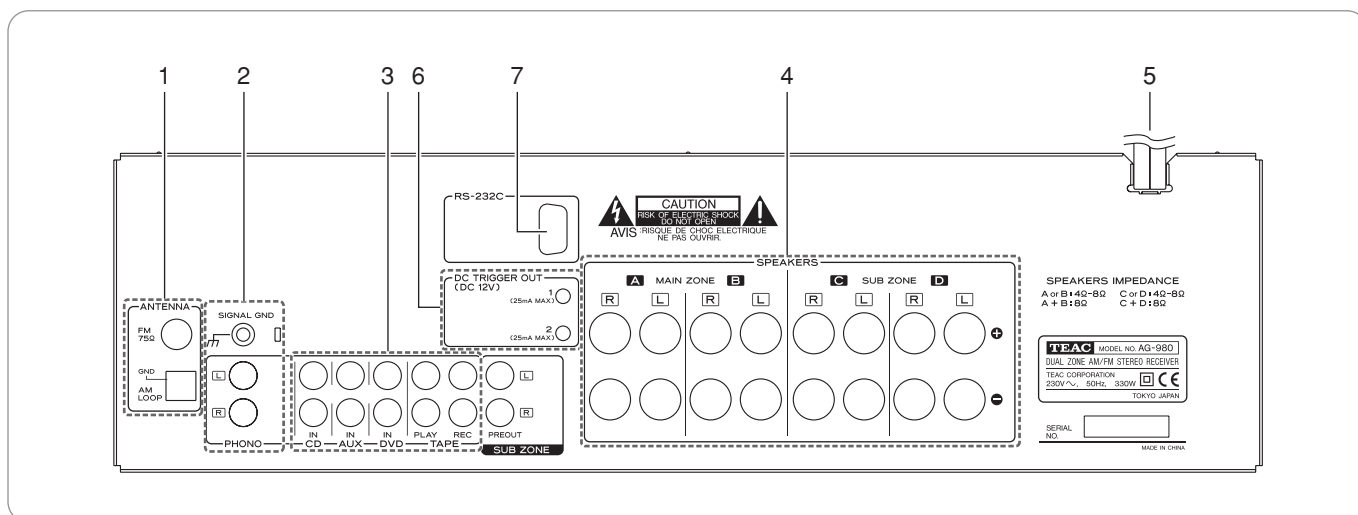

1. CONEXIÓN DE LAS ANTENAS

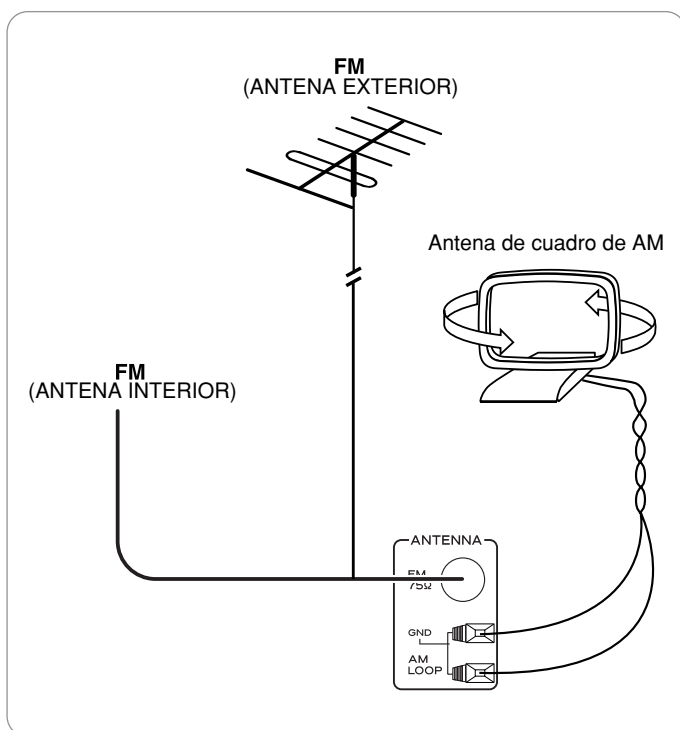

- Cambie la posición de la antena interior de FM hasta conseguir la mejor recepción de sus emisoras FM favoritas.
- Se puede utilizar una antena exterior de FM de 75Ω para mejorar aún más la recepción. Desconecte la antena interior antes de reemplazarla por la antena exterior.
- Coloque la antena de cuadro de AM lo más lejano posible del receptor, televisor, cables de altavoz y de el cable de alimentación, y oriéntela hacia la dirección de mejor recepción.
- Si la recepción de la antena está mala con la antena de cuadro de AM, se puede utilizar una antena AM exterior en lugar de la antena de cuadro de AM.

2. CONEXIONES DE TOCADISCOS

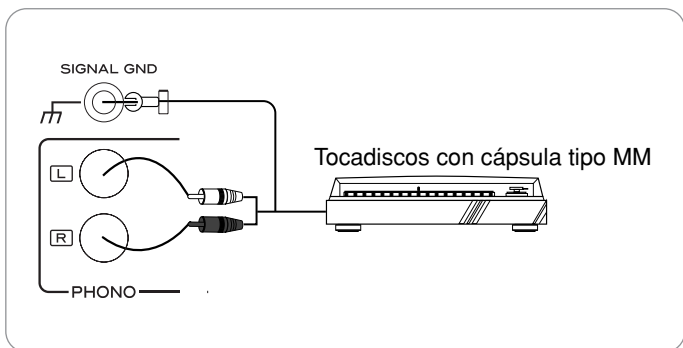

■ Nota

- No conecte un tocadiscos con cápsula tipo MC directamente. Si lo hace, utilice un preamplificador separado o un transformador elevador.

3. CONEXIÓN DE COMPONENTES DE AUDIO

- Las tomas AUX también pueden conectarse a un componente adicional.
- Se puede conectar las tomas DVD a las tomas AUDIO OUT de componentes de vídeo tales como un reproductor de DVD, televisor, etc.
- Se puede conectar las tomas TAPE PLAY/REC a equipos de grabación de audio tales como un reproductor de casetes, una grabadora de MD, etc.

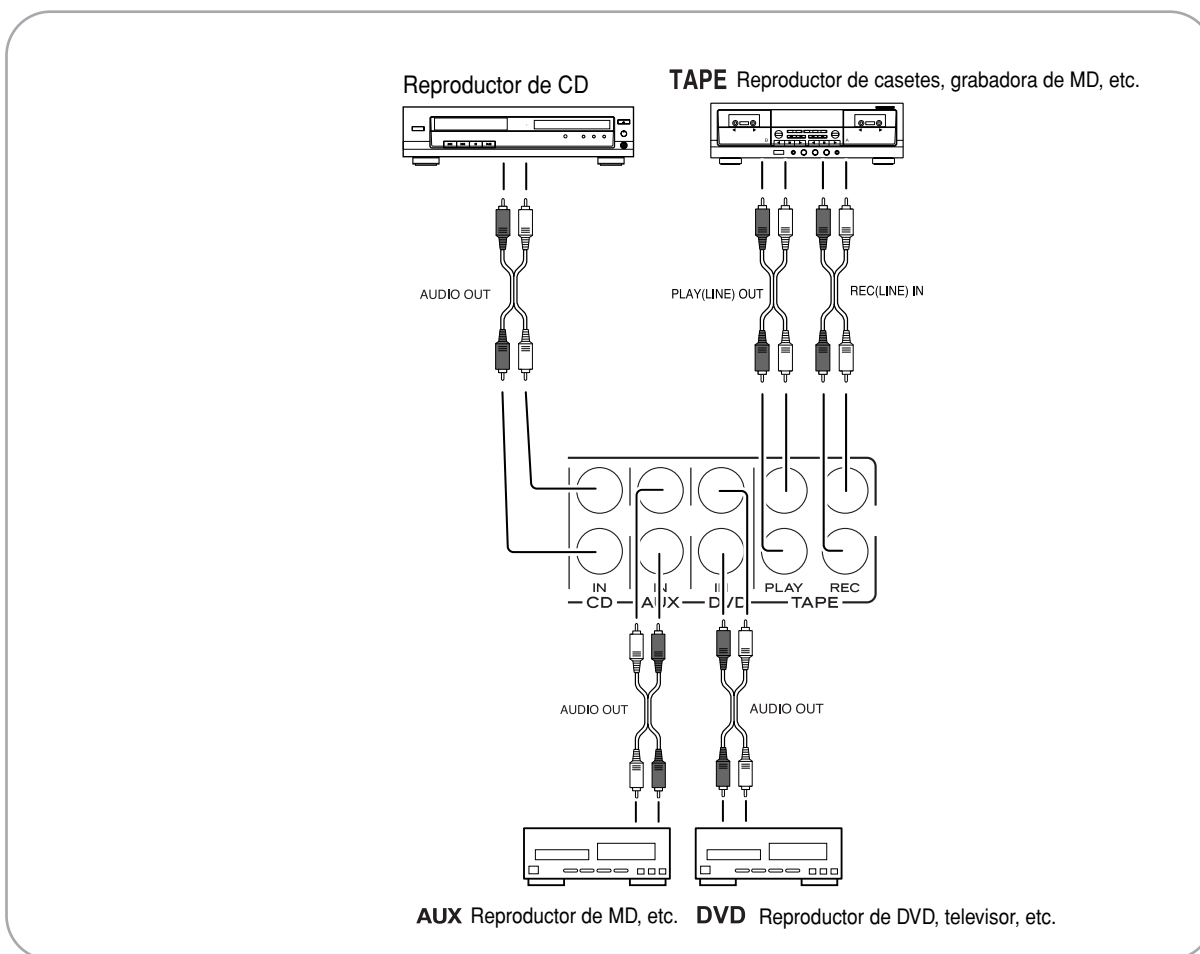

4. CONEXIÓN DE LOS ALTAVOCES

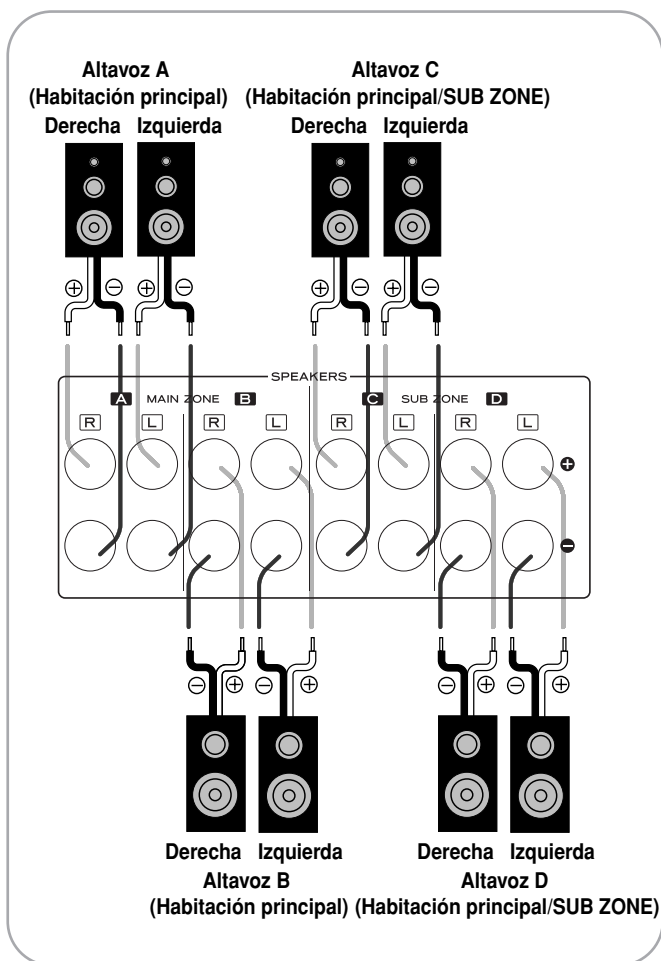

- Puede conectar hasta cuatro pares de altavoces a este receptor y seleccionar las varias combinaciones de altavoces de acuerdo con su preferencia.
- Se puede instalar los altavoces C y D en la habitación principal y los altavoces A y B en otra habitación para la reproducción SUB ZONE. (Para los detalles, consulte la sección "REPRODUCCIÓN DE SUB ZONE" en la página 65.)
- Asegúrese de conectar los altavoces firme y correctamente de acuerdo con los canales (izquierdo y derecho) y polaridades (+ y -).
- Si las conexiones están incorrectas, no se producirá ningún sonido de los altavoces, y si las polaridades de las conexiones de los altavoces están incorrectas, se producirá un sonido no natural y sin los tonos graves.

■ Notas:

- Para una operación segura del amplificador, utilice altavoces con una impedancia sobre 4Ω cuando conecte un par de los terminales SPEAKER A o B y un par de los terminales SPEAKER C o D, y utilice altavoces con una impedancia sobre 8Ω cuando conecte ambos los terminales SPEAKER A y B y/o ambos los terminales SPEAKER C y D.
- No deje que hilos de altavoz desnudos toquen uno al otro o cualquier parte metálica del receptor. Eso podría dañar el receptor y/o los altavoces.

5. CABLE DE ALIMENTACIÓN

- Enchufe el cable en una tomacorriente de CA.

6. DC TRIGGER OUT

- Cuando se pulsa el botón DC TRIGGER OUT, se visualiza "INPUT"-TRIG ON durante algunos minutos y, a continuación, se genera una salida de 12 V (25 mA máx.).
- Pulse de nuevo el botón DC TRIGGER OUT; se visualizará "INPUT"-TRIG OFF durante algunos minutos y, a continuación, se desactivará la salida.

7. RS-232C

- Se utiliza para un mando a distancia estándar de RS-232C con cable (opcional).

Panel frontal y mando a distancia

■PANEL FRONTAL

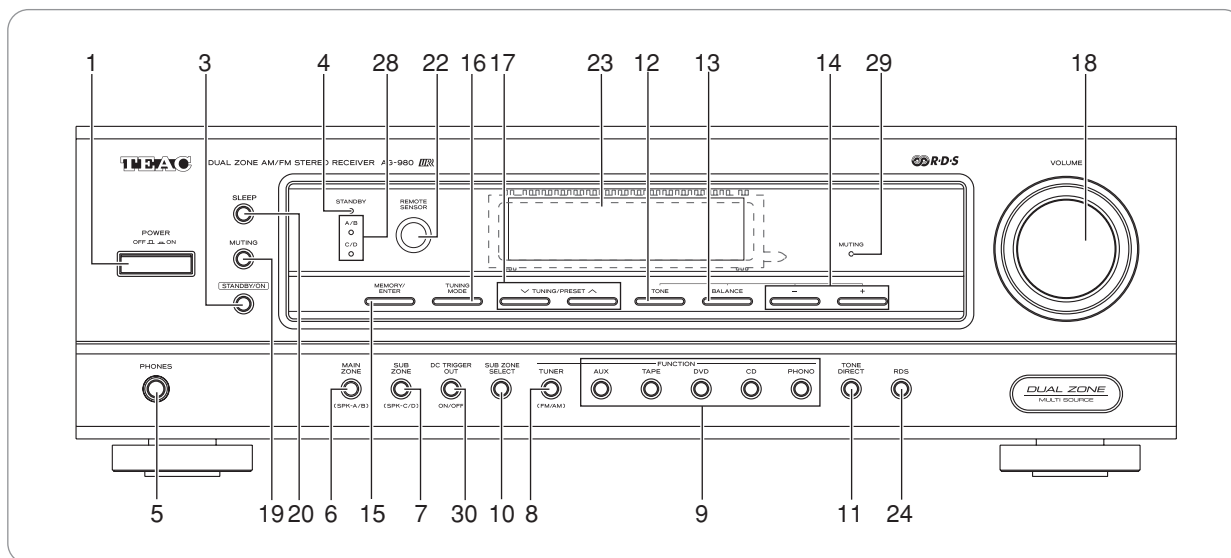

■MANDO A DISTANCIA

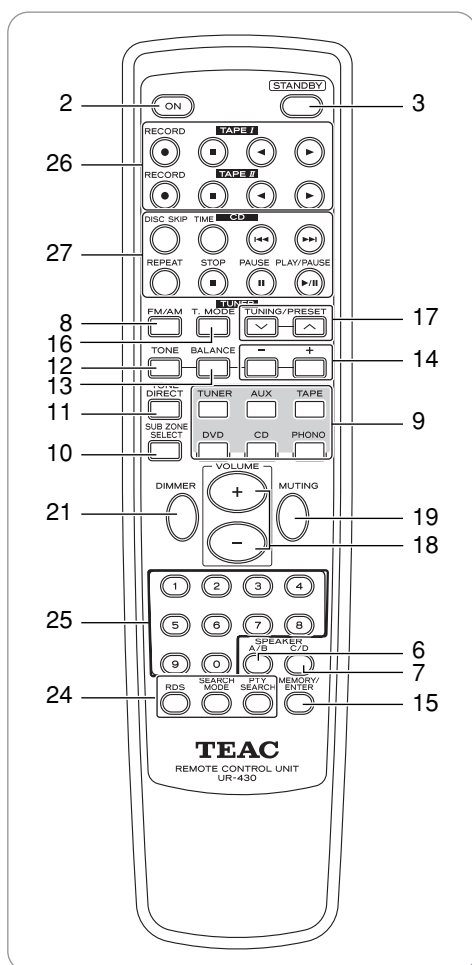

■PANTALLA FLUORESCENTE

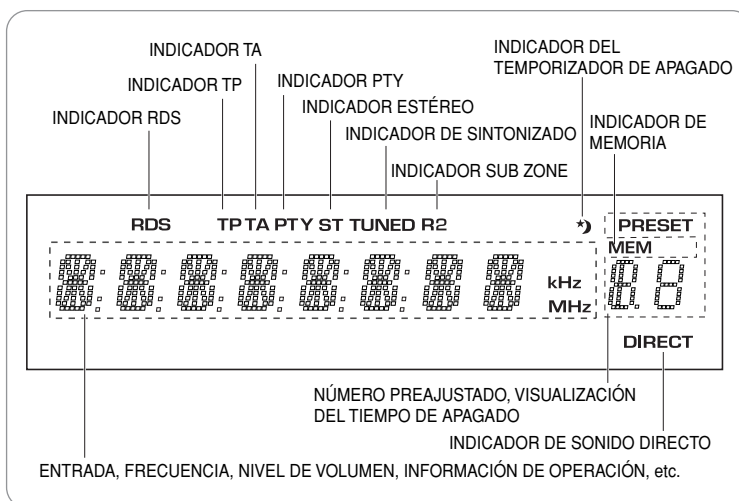

1. INTERRUPTOR POWER

Pulse este interruptor para entrar en el modo de espera. Para desconectar la alimentación, pulse de nuevo este interruptor.

2. BOTÓN POWER ON

En el modo de espera, pulse este botón para encender la unidad.

3. BOTÓN STANDBY

Cuando la unidad esté encendida, pulse este botón para apagarla (modo de espera).

4. INDICADOR DEL MODO DE ESPERA (STANDBY)

5. TOMA PARA AURICULARES (PHONE)

Se puede conectar auriculares estéreo con una clavija estándar de 1/4 pulg. a esta toma para una escucha privada.

6. BOTÓN SELECTOR DE MAIN ZONE SPEAKER (A/B)

Cada vez que se pulsa este botón, los altavoces se activan o se desactivan de la siguiente manera:

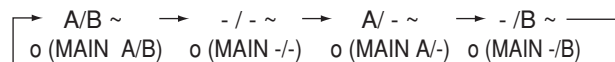

() : Cuando el modo SUB ZONE está activado.

7. BOTÓN SELECTOR DE SUB ZONE SPEAKER (C/D)

Cada vez que se pulsa este botón, los altavoces se activan o se desactivan de la siguiente manera:

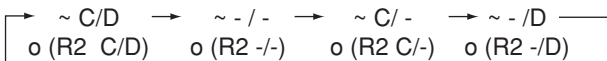

() : Cuando el modo SUB ZONE está activado.

8. BOTÓN FM/AM (TUNER)

Cada vez que se pulsa el botón FM/AM (TUNER), la banda cambia de la siguiente manera:

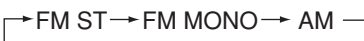

9. BOTONES SELECTORES (AUX, TAPE, DVD, CD, PHONO)

Pulse el botón correspondiente a la fuente de entrada que desee seleccionar.

10. BOTÓN SUB ZONE

Pulse este botón para seleccionar el modo SUB ZONE.

11. BOTÓN TONE DIRECT

Pulse este botón para escuchar una fuente de sonido sin los efectos de sonido.

12. BOTÓN TONE

Cuando ajuste el tono (graves y agudos), pulse este botón para seleccionar el modo de tono deseado.

- Cada vez que se pulsa este botón, el modo de tono cambia a graves o agudos.

13. BOTÓN BALANCE

Cuando ajuste el balance del volumen del sonido, pulse este botón para seleccionar el modo de balance.

14. BOTONES BALANCE, TREBLE/BASS ARRIBA/ABAJO

(^ / v)

En el modo de balance, ajuste el balance del volumen del sonido entre los altavoces izquierdo y derecho con estos botones.

En el modo de tono deseado, ajuste el tono como desee con estos botones.

15. BOTÓN MEMORY/ENTER

Pulse este botón para almacenar las emisoras preajustadas.

16. BOTÓN TUNING MODE

Pulse este botón para seleccionar el modo de sintonización o el modo de preajuste.

17. BOTONES TUNING/PRESET ARRIBA/ABAJO (^ / v)

Pulse estos botones para sintonizar las emisoras deseadas.

18. CONTROL VOLUME, BOTONES VOL ARRIBA/ABAJO

Ajuste el volumen a un nivel de escucha confortable con este control o con estos botones.

19. BOTÓN MUTING

Pulse este botón para silenciar el sonido temporalmente. Púselo nuevamente para restaurar el nivel de sonido anterior.

20. BOTÓN SLEEP

Pulse este botón para activar el temporizador de apagado para un período de tiempo específico.

- Cada vez que se pulsa este botón, el tiempo de apagado cambia de la siguiente manera:

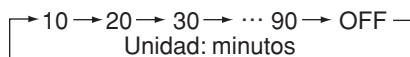

21. BOTÓN DIMMER (MANDO A DISTANCIA)

Pulse este botón para seleccionar el brillo que desee para la pantalla fluorescente.

- Cada vez que se pulsa este botón, el brillo de la pantalla fluorescente cambia de la siguiente manera:

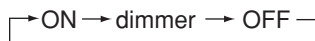

22. SENSOR REMOTO

Este sensor recibe las señales del mando a distancia.

23. PANTALLA FLUORESCENTE

Para los detalles, vea la página anterior.

24. BOTONES RDS (Opción regional para Europa, etc.)

Utilice los botones cuando escuche emisiones de RDS. Para más información, consulte las páginas 61 – 63.

25. BOTONES NUMÉRICOS

En el modo de sintonizador, use estos botones para seleccionar un canal presintonizado.

26. BOTONES OPERACIÓN DE REPRODUCTOR DE CASSETES (I/II)

27. BOTONES OPERACIÓN DE REPRODUCTOR DE CD

28. INDICADOR DE ALTA VOZ (A/B, C/D)

29. INDICADOR DE MUTING

30. BOTÓN DC TRIGGER OUT

RANGO DE OPERACIÓN DEL MANDO A DISTANCIA

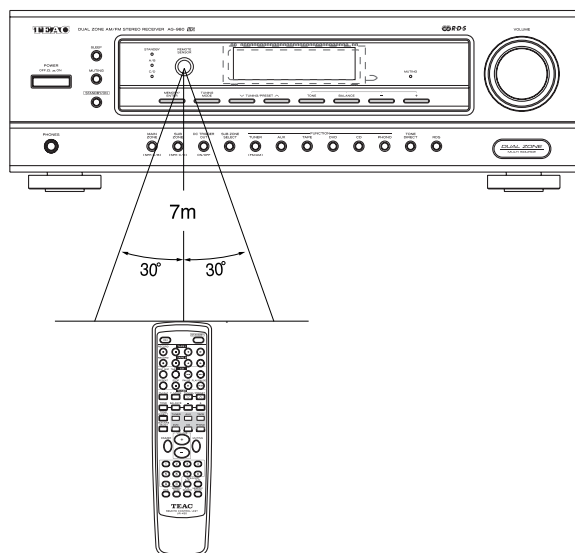

- Utilice el mando a distancia dentro de un rango de aproximadamente 7 metros y ángulos de hasta 30 grados, apuntándolo al sensor remoto.

INSTALACIÓN DE LAS PILAS

1. Quite la tapa.

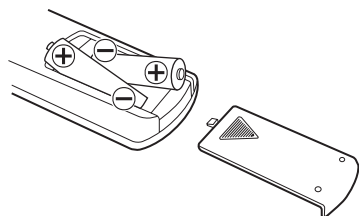

2. Coloque dos pilas con las polaridades correctas.

- Extraiga las pilas cuando no planea utilizar la unidad durante un largo período de tiempo.
- No utilice pilas recargables (tipo Ni-Cd)

Operaciones

ESCUCHA UNA FUENTE DEL PROGRAMA

Antes de operar

- Pulse el interruptor POWER.

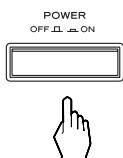

- La unidad entra en el modo de espera y el indicador STANDBY se enciende. Esto significa que el receptor no está desconectado de la red eléctrica de CA y una pequeña cantidad de corriente fluye para proveer la prontitud a la operación.
- Para desconectar la alimentación, pulse de nuevo este interruptor POWER. Luego, se corta la energía y se apaga el indicador STANDBY.

1. En el modo de espera, encienda la unidad.

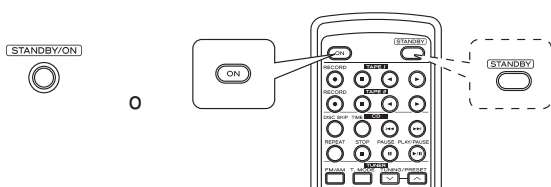

- Cada que se pulsa el botón STANDBY/ON en el panel frontal, el receptor se enciende para entrar en el modo de operación o se apaga para entrar en el modo de espera.
- En el mando a distancia, pulse el botón ON para entrar en el modo de operación o pulse el botón STANDBY para entrar en el modo de espera.

2. Active los altavoces que desee.

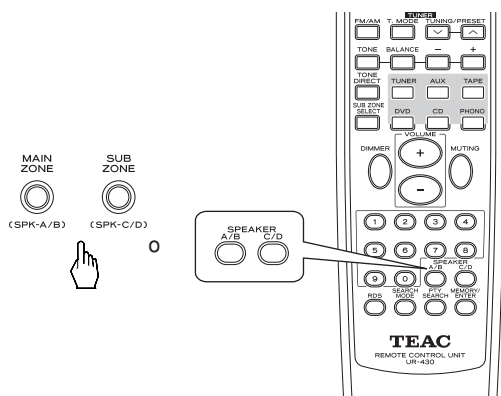

- Puede seleccionar varias combinaciones de altavoces dependiendo se los altavoces C y/o D están instalados.
- Cada vez que se pulsa el botón selector de MAIN ZONE SPEAKER (A/B), los altavoces se activan o se desactivan de la siguiente manera:

→ A/B ~ → - / - ~ → A / - ~ → - / B ~
 o (MAIN A/B) o (MAIN -/-) o (MAIN A/-) o (MAIN -/B)

() : Cuando el modo SUB ZONE está activado.

- Cada vez que se pulsa el botón selector de SUB ZONE SPEAKER (C/D), los altavoces se activan o se desactivan de la siguiente manera:

→ ~ C/D → ~ - / - → ~ C / - → ~ - / D
 o (R2 C/D) o (R2 -/-) o (R2 C/-) o (R2 -/D)

() : Cuando el modo SUB ZONE está activado.

- Cuando utilice los auriculares para una escucha privada, desactive todos los altavoces instalados en la habitación principal.

■Nota:

- Para utilizar la función SUB ZONE, debe instalar los altavoces C y/o D en otra habitación (SUB ZONE) y activar el modo SUB ZONE. (Para los detalles, consulte la sección "CONEXIÓN DE LOS ALTAVOCES" en la página 50 y la sección "REPRODUCCIÓN DE SUB ZONE" en la página 65.)

3. Seleccione la fuente de entrada deseada.

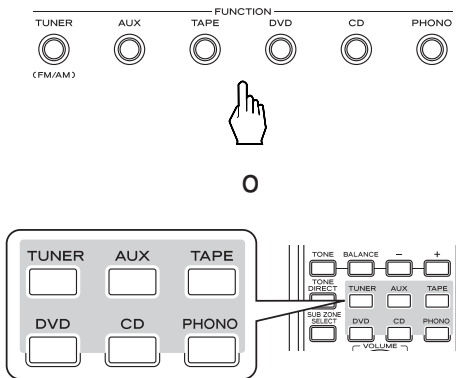

- Pulse el botón correspondiente a la fuente de entrada que desee seleccionar.

4. Opere el componente seleccionado para la reproducción.

5. Ajuste el volumen a un nivel de escucha confortable.

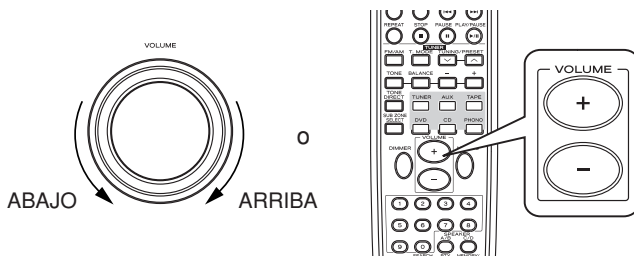

6. Para silenciar el sonido.

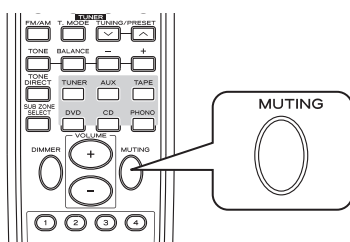

- "MUTE" parpadea. (Silenciamiento de la MAIN ZONE (ZONA PRINCIPAL))
- Para restaurar el nivel de sonido anterior, pulse de nuevo el botón.
- Cuando se ajusta el volumen, se cancela el efecto de silenciamiento.
- Pulse el botón SUB ZONE SELECT y, a continuación, pulse el botón MUTING.
- Mientras la función de silenciamiento está activada para SUB ZONE, "R2" parpadea en la pantalla.
- Para restaurar el nivel de sonido anterior, pulse de nuevo el botón.

7. Para escuchar con los auriculares.



- Asegúrese de desactivar todos los altavoces instalados en la habitación principal.

Ajuste del tono (graves y agudos)

8. Seleccione el modo de tono.

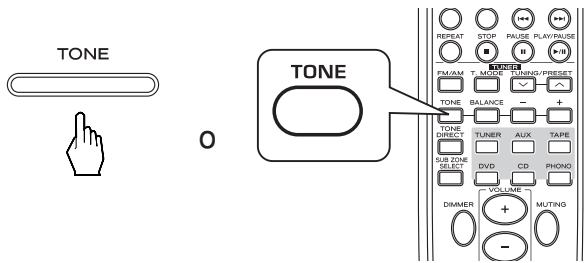

- Cada vez que se pulsa este botón, se selecciona y se visualiza durante 5 segundos el modo de tono correspondiente de la siguiente manera:

→ BASS → TRBL →

■Nota:

- Cuando la función de tono directo está activada, no se puede seleccionar el modo de tono y "TON DIR" parpadea durante 3 segundos.

9. En el modo de tono deseado, ajuste el tono como desee.

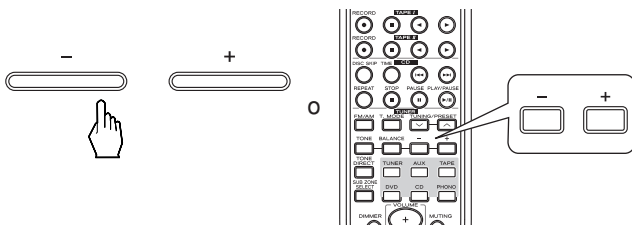

- Si la visualización de tono desaparece, comience de nuevo desde el paso 8.
- Se puede ajustar el tono (BASS y TRBL) dentro del rango de -10 ~ +10 dB.

■Notas:

- Ajustes extremos con un volumen alto pueden averiar sus altavoces.
- En general, se ajustan los niveles de graves y agudos a 0.

10. Para escuchar una fuente de sonido sin los efectos de sonido.

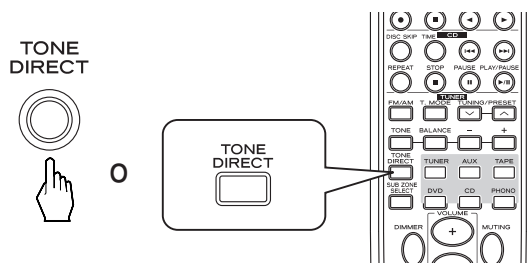

- Se visualiza "TON DIR", se enciende "DIRECT" y se oirá el sonido sin pasarlo por los circuitos de tono.
- Para cancelar la función de tono directo, pulse de nuevo este botón para visualizar "TON CTRL" y apagar "DIRECT".

Ajuste del balance del volumen del sonido

11. Seleccione el modo de balance.

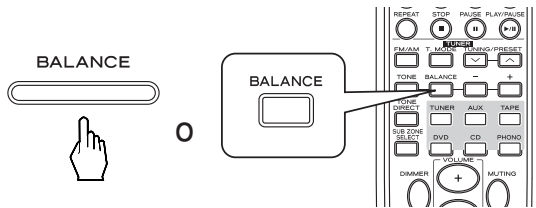

- “BAL” y el nivel de balance se visualizan durante 5 segundos.

12. Ajuste el balance del volumen del sonido entre los altavoces izquierdos y derechos.

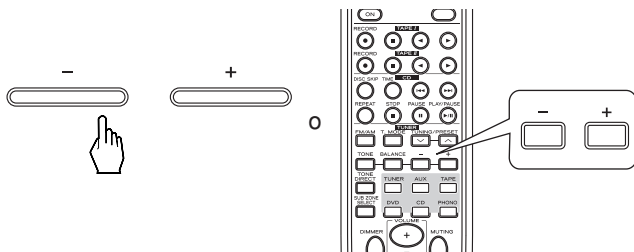

- Si la visualización de balance desaparece, comience de nuevo desde el paso 11.
 - Se puede ajustar el nivel del balance dentro del rango de L10 ~ R10.
- Nota:
- En general, se ajusta el nivel del balance a 0.

ESCUCHA DE EMISIONES DE RADIO

Sintonización automática

1. Seleccione el sintonizador y, a continuación, la banda deseada.

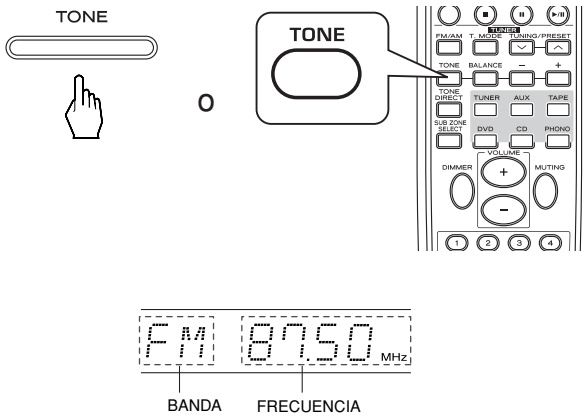

• Cada vez que se pulsa este botón, el sintonizador se selecciona automáticamente y la banda cambia de la siguiente manera:

→ FM ST → FM MONO → AM

• Cuando se sintoniza una emisora FM estéreo, el modo de FM cambia de la siguiente manera:

→ Modo estéreo: "ST" se enciende. →
 ← Modo mono: "ST" se enciende. ←

• Cuando las emisiones de FM estéreo están malas debido a la debilidad de las señales de emisión, seleccione el modo de FM mono ("ST" se apaga) para reducir el ruido, y las emisiones de FM se reproducirán en sonido monofónico.

2. Seleccione el modo de sintonización.

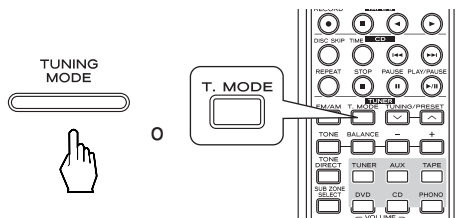

• Cada vez que se pulsa este botón, el modo cambia de la siguiente manera:

→ Modo de sintonización: "PRESET" se apaga. →
 ← Modo de preajuste: "PRESET" se enciende. ←

3. Pulse el botón TUNING/PRESET ARRIBA (∧) o ABAJO (∨) por más de 0,5 segundo.

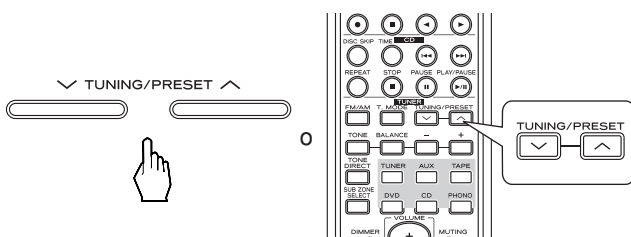

• Ahora el sintonizador buscará una emisora hasta que encuentre una con señales suficientemente fuertes. La pantalla muestra la frecuencia sintonizada y "TUNED".

• Si la emisora encontrada no es la deseada, simplemente repita la operación.

• As emisoras débiles se saltan durante la sintonización automática.

Sintonización manual

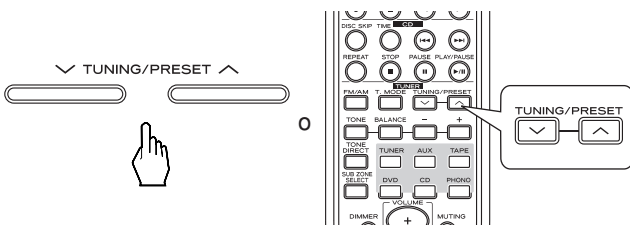

• La sintonización manual es útil cuando se sabe la frecuencia de la emisora deseada.

• Realice los pasos 1 y 2 del procedimiento "Sintonización automática" en la página 58 y pulse el botón TUNING/PRESET ARRIBA (∧) o ABAJO (∨) repetidamente hasta que alcance la frecuencia deseada.

Preajuste automático

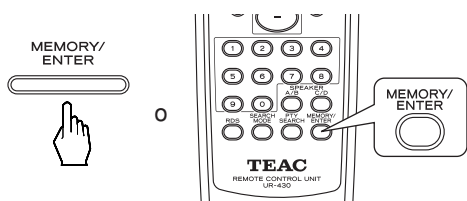

- La función de preajuste automático busca automáticamente las emisoras FM solamente y las almacena en la memoria.
- Mientras escucha emisiones de radio, pulse el botón MEMORY/ENTER por más de 2 segundos.
- Luego, se visualizará "AUTO MEM" y el receptor iniciará el preajuste automático.
- Hasta 30 emisoras de FM pueden almacenarse.

■Notas:

- Las emisoras FM de señal débil no pueden memorizarse.
- Para memorizar emisoras AM o emisoras de señal débil, realice el procedimiento de "Preajuste manual" utilizando la operación de "Sintonización manual".

Preajuste manual

- Puede almacenar hasta 30 emisoras preferidas en la memoria.

1. Sintonice la emisora deseada con la sintonización automática o manual.

2. Pulse el botón MEMORY/ENTER.

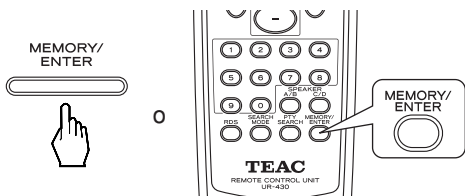

- "MEM" parpadea durante 5 segundos.

3. Pulse el botón TUNING/PRESET ARRIBA (^) o ABAJO (v) para seleccionar el número de preajuste deseado y pulse el botón MEMORY/ENTER.

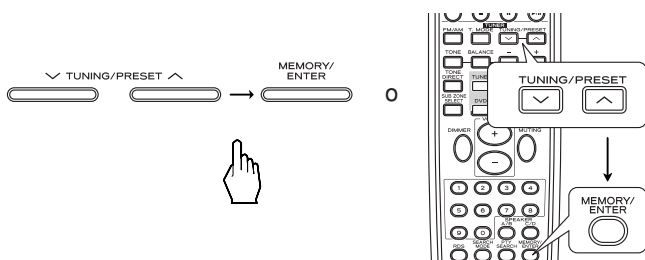

- Ahora la emisora ha sido almacenada en la memoria.
- Una frecuencia almacenada se borra de la memoria mediante el almacenamiento de otra frecuencia en su lugar.
- Si "MEM" se apaga, comience de nuevo desde el paso 2 precedente.

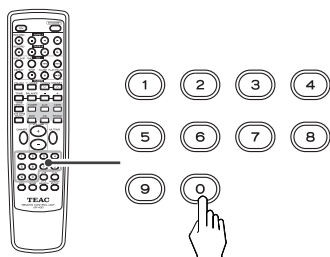

También puede seleccionar un canal predefinido con los botones numéricos.

Por ejemplo, para seleccionar el canal nº16, pulse "1" y "6" antes de 2 segundos.

Para seleccionar el canal nº 1, 2 o 3, pulse el "0" y después el número correspondiente. Para seleccionar el canal nº 3, por ejemplo, pulse "0" y "3". (También puede pulsar sólo el número "3" y esperar unos segundos.)

Ejemplo:

Para seleccionar el canal nº 3: 0 → 3

Para seleccionar el canal nº 6: 6

Para seleccionar el canal nº 16: 1 → 6

4. Repita los pasos de 1 a 3 anteriores para memorizar otras emisoras.

■ FUNCIÓN DE RESPALDO DE LA MEMORIA

Los siguientes ítems, ajustados antes del apagado del receptor, se memorizan.

- Configuraciones del botón FUNCTION
- Emisoras preajustadas, etc.
- Configuraciones de SUB ZONE
- Si el suministro eléctrico se interrumpe durante más de tres días, se borrarán todos los ajustes almacenados en la memoria (como las presintonías y los ajustes del temporizador).

Sintonización de emisoras preajustadas

1. Después de seleccionar el sintonizador como la fuente de entrada, seleccione el modo de preajuste.

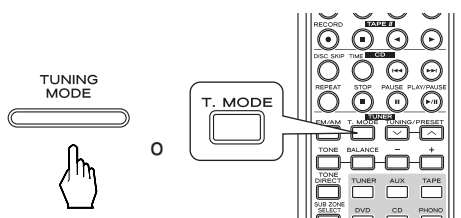

- “PRESET” se enciende.

2. Seleccione el número de preajuste deseado.

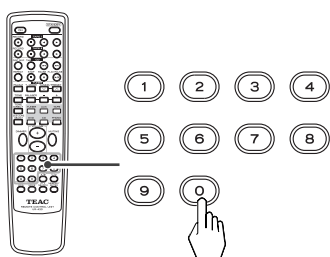
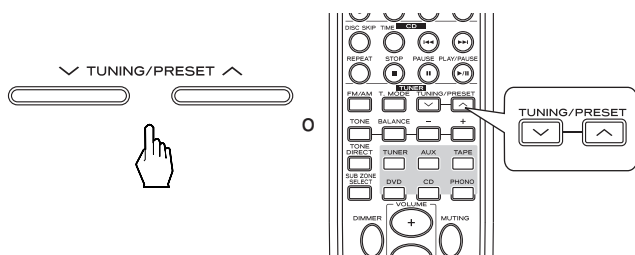

- También puede seleccionar un canal predefinido con los botones numéricos.

Sintonizador RDS (Opción regional para algunos países en Europa, etc.)

ESCUCHA DE EMISIONES DE RDS (FM SOLAMENTE)

RDS (Radio Data System (Sistema de Datos de Radio) es el método para enviar señales de información junto con las señales del transmisor. Su sintonizador es capaz de traducir estas señales e poner la información en la pantalla. Estos códigos contienen la siguiente información. Nombre de servicio del programa (PS), lista de los tipos de programas (PTY), anuncio de tráfico (TA), hora del reloj (CT), texto de radio (RT).

■Nota:

- En otros países, puede que la función de sintonizador RDS no esté disponible.

Búsqueda de RDS

- Utilice esta función para buscar y recibir automáticamente las emisoras que ofrecen servicios RDS.

1. En el modo de FM, seleccione el modo de búsqueda de RDS.

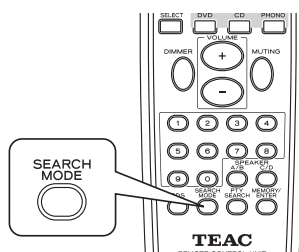

- Cada vez que se pulsa este botón, el modo de búsqueda cambia de la siguiente manera:

→ RDS SRCH → TP SRCH → PTY SRCH → desactivado

2. Cuando se visualice “RDS SRCH”, pulse el botón TUNING/PRESET ARRIBA (^) o ABAJO (v).

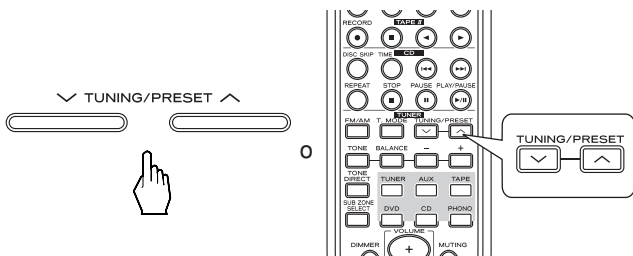

- “RDS” parpadea y el sintonizador busca automáticamente las emisoras que ofrecen los servicios RDS, visualizando el nombre de las emisoras.
- Si no se encuentra ninguna emisora RDS, se visualiza “NO RDS”.
- Cuando no se visualiza “RDS SRCH”, repita el procedimiento desde el paso 1 precedente.

Búsqueda de TP

- Utilice esta función para buscar y recibir automáticamente las emisoras que ofrecen programas de tráfico.

1. En el modo de FM, pulse el botón SEARCH MODE dos veces.

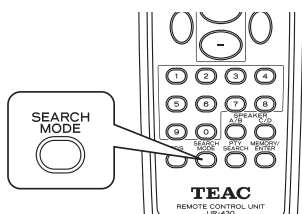

- “TP SRCH” aparece.

2. Cuando se visualice “TP SRCH”, pulse el botón TUNING/PRESET ARRIBA (∧) o ABAJO (∨) para buscar la emisora.

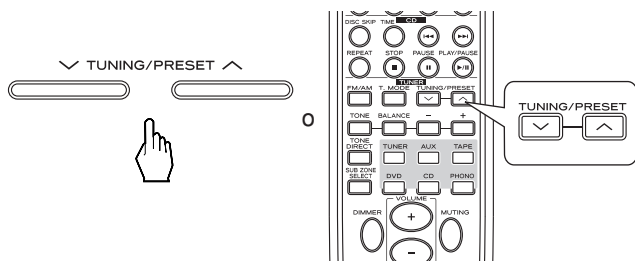

- “TP” parpadea y el sintonizador busca automáticamente las emisoras que están transmitiendo un programa de tráfico.
- Se visualiza “NO TRAFF” no la señal está muy débil o si no hay otras emisoras que estén transmitiendo un programa de tráfico.
- Cuando no se visualiza “TP SRCH”, repita el procedimiento desde el paso 1 precedente.

Búsqueda de PTY

- Utilice esta función para buscar y recibir automáticamente las emisoras que estén transmitiendo el tipo de programa deseado.

1. En el modo de FM, pulse el botón SEARCH MODE tres veces.

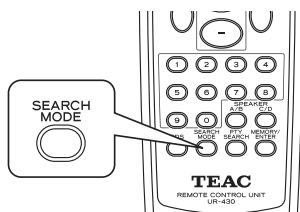

- “PTY SRCH” aparece.

2. Cuando se visualice “PTY SRCH”, pulse el botón PTY SEARCH para seleccionar el tipo de programa deseado.

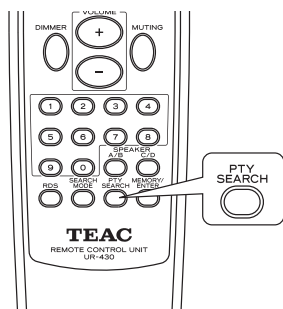

- Cada vez que se pulsa el botón, se selecciona uno de los 29 tipos diferentes de programas. (NEWS, AFFAIRS, INFO, SPORT, EDUCATE, DRAMA, CULTURE, SCIENCE, VARIED, POP M, ROCK M, EASY M, LIGHT M, CLASSICS, OTHER M, WEATHER, FINANCE, CHILDREN, SOCIAL, RELIGION, PHONE IN, TRAVEL, LEISURE, JAZZ, COUNTRY, NATION M, OLDIES, FOLK M, DOCUMENT)
- Cuando no se visualiza “PTY SRCH”, repita el procedimiento desde el paso 1 precedente.

3. Cuando se visualice el tipo de programa seleccionado, pulse el botón TUNING/PRESET ARRIBA (∧) o ABAJO (∨) para buscar la emisora.

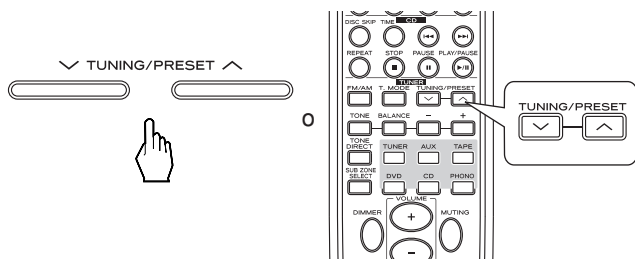

- “PTY” parpadea y el sintonizador busca automáticamente las emisoras que ofrecen los servicios PTY.
- Si no se encuentra ninguna emisora, se visualiza “NO PROG”.

DISPLAY

En el modo de FM

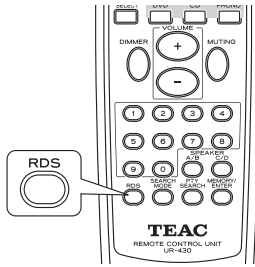

- Cada vez que se pulsa este botón, el modo de visualización cambia de la siguiente manera:

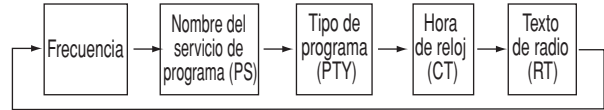

- Si las señales están muy débiles o si no hay servicio RDS disponible, se visualizará “NO NAME”, “NO PTY”, “NO TIME” o “NO TEXT”.

GRABACIÓN

- Las configuraciones del volumen, tono (graves, agudos) y balance no tienen efecto sobre las señales de grabación.
- Se puede grabar en el reproductor de casetes (TAPE) seleccionando TUNER, CD, DVD, AUX o PHONO como la fuente de grabación.
- No se puede grabar la fuente de entrada SUB ZONE en el reproductor de casetes (TAPE).

Grabación con TAPE

1. Seleccione la entrada deseada como la fuente de grabación, excepto TAPE.

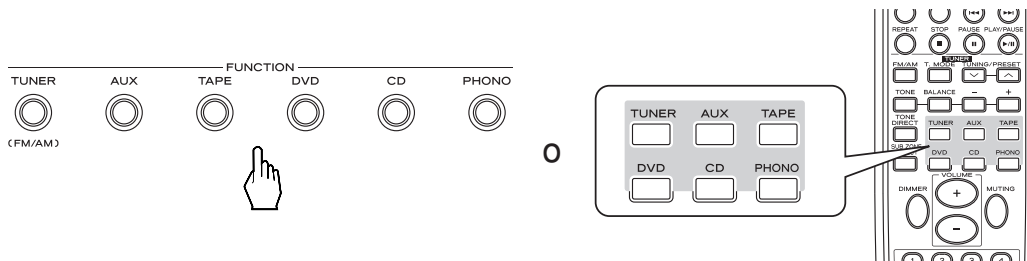

2. Inicie la grabación en el componente TAPE.

3. Inicie la reproducción en la fuente de entrada deseada.

OTRAS FUNCIONES

Operación del temporizador de apagado



- El temporizador de apagado permite al sistema continuar funcionando durante un período de tiempo específico antes de apagarse automáticamente.
- Cada vez que se pulsa este botón, el tiempo de apagado cambia de la siguiente manera:

→ 10 → 20 → 30 → ... 90 → OFF
Unidad: minutos

- Durante el temporizador de apagado está en uso, se enciende "★".
 - Cuando se selecciona el tiempo de apagado, pantalla fluorescente se enciende débilmente.
- Cuando la función SUB ZONE está en uso, no se desactivará por el temporizador de apagado.

Ajuste del brillo de la pantalla fluorescente

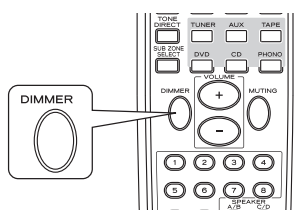

- Cada vez que se pulsa este botón, el brillo de la pantalla fluorescente cambia de la siguiente manera:

→ ON → dimmer → OFF

- En el modo de visualización OFF (Desactivado), pulsar cualquier botón restaurará el modo de visualización ON (Activado).

REPRODUCCIÓN DE SUB ZONE

- Esta función le permite disfrutar de una fuente en la habitación principal y reproducir otra fuente en una habitación diferente al mismo tiempo.
- Aunque el receptor entre en el modo de espera, si "R2" está encendido débilmente, significando que solamente el circuito SUB ZONE está activado, se puede reproducir la fuente SUB ZONE independientemente. Por lo tanto, cuando no utilice la función SUB ZONE, desactive la función SUB ZONE para ahorrar electricidad.
- Para disfrutar de la fuente SUB ZONE, active la función SUB ZONE y ajuste las configuraciones SUB ZONE como se describe a continuación.

1. Seleccione el modo SUB ZONE.

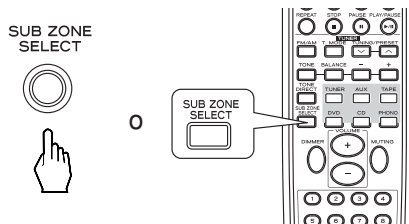

- "R2 > ~" aparece durante varios segundos.
- Cada vez que se pulsa el botón, el modo cambia al modo SUB ZONE ("R2 > ~") o al modo principal (visualización de entrada principal).
- Cuando no se visualiza "R2 > ~", pulse de nuevo este botón.

■Nota:

- Solamente mientras se visualice el modo SUB ZONE se puede configurar el modo SUB ZONE.

2. Active el modo SUB ZONE.

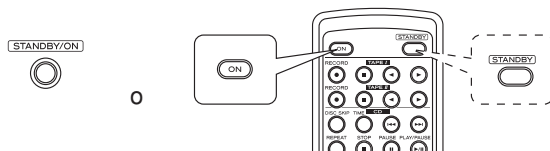

- Cada vez que se pulsa el botón ON/STANDBY en el panel frontal, el modo SUB ZONE cambia de la siguiente manera:

R2 > OFF: Modo SUB ZONE desactivado ("R2" se apaga)

R2 > visualización de entrada: Modo SUB ZONE activado ("R2" se enciende)

- En el mando a distancia, pulse el botón ON para activar el modo SUB ZONE o pulse el botón STANDBY para desactivarlo.

■Nota:

- Solamente mientras se visualice el modo SUB ZONE se puede ajustar las configuraciones de SUB ZONE.

3. Seleccione los altavoces SUB ZONE deseados.

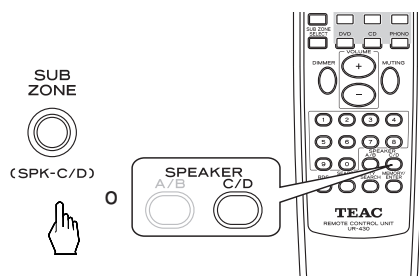

- Pulse el botón correspondiente a la fuente de entrada que desee seleccionar.

■Nota:

- Solamente cuando el modo SUB ZONE está activado se puede utilizar los altavoces C y/o D como los altavoces SUB ZONE.

4. Seleccione la entrada SUB ZONE deseada.

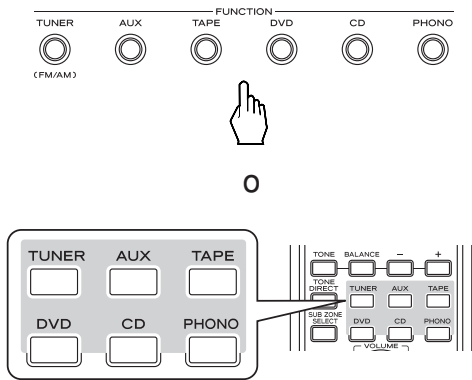

- Pulse este botón para seleccionar el modo SUB ZONE.

5. Inicie la reproducción en el componente asociado a la fuente SUB ZONE.

6. Ajuste el volumen de SUB ZONE a un nivel de escucha confortable.

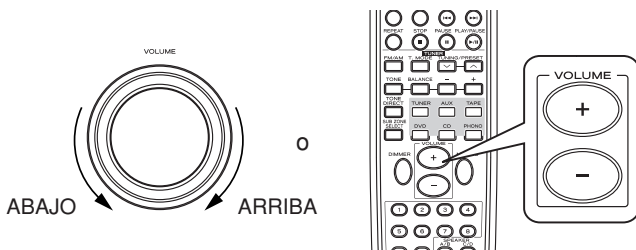

7. Para silenciar el sonido.

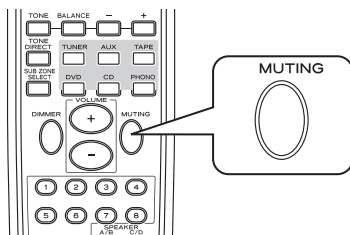

- Mientras la función de silenciamiento está activada para SUB ZONE, "R2" parpadea en la pantalla.
- Para restaurar el nivel de sonido anterior, pulse de nuevo el botón.

Guía de localización y solución de problemas

Si ocurre un problema, lea la tabla a continuación antes de llevar su receptor para reparación.

Si el problema persiste, intente solucionarlo apagando y encendiendo el receptor. Si esto no soluciona la situación, consulte su revendedor. En ninguna circunstancia intente reparar el receptor Usted mismo, ya que esto invalidará la garantía.

PROBLEMA	CAUSA POSIBLE	SOLUCIÓN
No se suministra energía	<ul style="list-style-type: none"> • El cable de alimentación está desconectado. • Mala conexión a la tomacorriente de CA o la tomacorriente está inactiva. 	<ul style="list-style-type: none"> • Conecte el cable firmemente. • Compruebe la tomacorriente utilizando una lámpara u otro aparato.
No hay sonido	<ul style="list-style-type: none"> • Los cables de altavoz están desconectados. • El volumen está ajustado a un nivel muy bajo. • El botón MUTING en mando a distancia está activado (ON). • Los altavoces no están activados. • Selección incorrecta de la fuente de entrada. • Conexiones incorrectas entre los componentes. 	<ul style="list-style-type: none"> • Verifique las conexiones de los altavoces. • Ajuste el volumen. • Pulse el botón MUTING para cancelar el efecto de silenciamiento. • Active los altavoces que desee. • Seleccione la fuente de entrada deseada correctamente. • Haga las conexiones correctamente.
Las emisoras no pueden recibirse	<ul style="list-style-type: none"> • No hay una antena conectada. • La frecuencia de la emisora deseada no está sintonizada. • La antena está en la posición errada. 	<ul style="list-style-type: none"> • Conecte una antena. • Sintonice la frecuencia de la emisora deseada. • Mueva la antena y vuelva a intentarlo.
Las emisoras preajustadas no pueden recibirse	<ul style="list-style-type: none"> • Se ha memorizado una frecuencia de emisora incorrecta. • Se han borrado las emisoras memorizadas. 	<ul style="list-style-type: none"> • Memorice la frecuencia correcta de la emisora. • Memorice de nuevo las emisoras.
Mala recepción de FM	<ul style="list-style-type: none"> • No hay una antena conectada. • La antena no está posicionada para la mejor recepción. 	<ul style="list-style-type: none"> • Conecte una antena. • Cambie la posición de la antena.
Ruido continuo durante la recepción de FM, especialmente cuando se recibe una emisión estéreo.	<ul style="list-style-type: none"> • Señales débiles 	<ul style="list-style-type: none"> • Cambie la posición de la antena. • Instale una antena exterior.
Ruido continuo o intermitente durante la recepción de AM, especialmente durante la noche.	<ul style="list-style-type: none"> • Ruido causado por motores, lámparas fluorescentes, etc. 	<ul style="list-style-type: none"> • Mantenga el receptor alejado de las fuentes de ruido. • Instale una antena AM exterior.
No se puede grabar	<ul style="list-style-type: none"> • Selección incorrecta entre los componentes. • Operación incorrecta de cada componente para reproducción y grabación. 	<ul style="list-style-type: none"> • Haga las conexiones correctamente. • Opere cada componente correctamente.
El mando a distancia no funciona.	<ul style="list-style-type: none"> • Las pilas no están instaladas o están agotadas. • El sensor remoto está obstruido. 	<ul style="list-style-type: none"> • Reemplace las pilas. • Elimine el obstáculo.

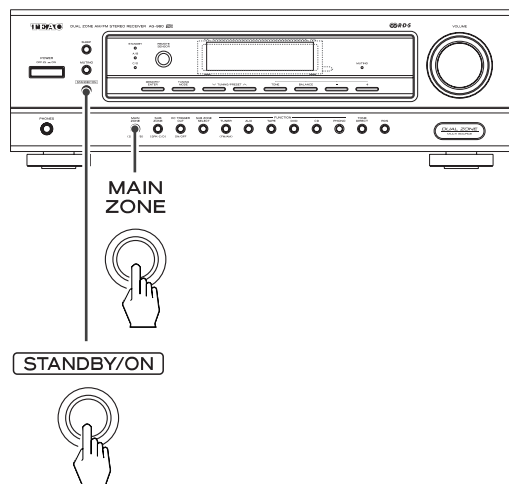

Recuperación de los ajustes originales de fábrica

Si ha realizado muchos cambios en la configuración y desea reiniciar la unidad, puede recuperar los ajustes de fábrica siguiendo estos pasos:

1. Apague la unidad (modo de espera) con el botón STANDBY/ON.
2. Mientras mantiene pulsado el botón MAIN ZONE, pulse STANDBY/ON en la unidad principal.

Se borrará todo el contenido de la memoria, y la unidad restablecerá sus ajustes de fábrica.

Especificaciones

■ SECCIÓN DEL AMPLIFICADOR

- Potencia de salida, 4 Ω , THD 0,1%, solamente un par de altavoces accionado 2 \times 65 W
- Distorsión armónica total, 8 Ω , @ -3 dB, 20 Hz ~ 20 kHz 0.05 %
- Sensibilidad de entrada, 47 k Ω
 - Tocadiscos (MM) 2,5 mV
 - Línea (CD, DVD, TAPE, AUX) 220 mV
- Relación señal-ruido, IHF "A" ponderado
 - Tocadiscos (MM) 75 dB
 - Línea (CD, DVD, TAPE, AUX) 98 dB
- Respuesta de frecuencia
 - Tocadiscos (MM), RIAA, 20 Hz ~ 20 kHz \pm 0,3 dB
 - Línea (CD, DVD, TAPE, AUX), 10 Hz ~ 100 kHz \pm 3 dB
- Nivel de salida
 - TAPE OUT, 2,2 k Ω 200 mV
- Control de graves/agudos, 100 Hz/10 kHz \pm 10 dB

■ SECCIÓN DEL SINTONIZADOR DE FM

- Rango de frecuencia de sintonización 87,5 ~ 108 MHz
- Sensibilidad utilizable, THD 3%, S/N 26 dB 15 dBf
- Sensibilidad de silenciamiento a 46 dB, mono/estéreo 25,2/45,2 dBf
- Relación señal-ruido, 65 dBf, mono/estéreo 68/65 dB
- Distorsión armónica total, 65 dBf, 1 kHz, mono/estéreo 0.5/0.8%
- Respuesta de frecuencia, 20 Hz ~ 14 kHz \pm 3 dB
- Separación estéreo, 1 kHz 30 dB
- Razón de captura 4 dB
- Factor de supresión de IF 75 dB

■ SECCIÓN DEL SINTONIZADOR DE AM

- Rango de frecuencia de sintonización 522 ~ 1611 kHz
- Sensibilidad utilizable, S/N 20 dB 55 dB μ /m
- Relación señal-ruido 50 dB
- Selectividad 30 dB

■ GENERALIDADES

- Suministro de energía 230 V ~ 50 Hz
- Consumo de energía 330 W (en mode de espera: 3 W o menos)
- Dimensiones (An. \times Al. \times Pr., incluyendo las partes salientes) 440 \times 141 \times 330 mm
- Peso (Líquido) 8,4 kg

Nota: El diseño y las especificaciones están sujetos a cambios sin previo aviso debido a las mejoras.

Inhaltsverzeichnis

Inhaltsverzeichnis	69
Systemanschlüsse	70
Frontplatte und Fernbedienung	73
• BETRIEBBEREICH DER FERNBEDIENUNG	75
• EINSETZEN DER BATTERIEN	75
Betrieb	76
• WIEDERGABE EINER PROGRAMMQUELLE	76
• RADIO HÖREN	80
• WIEDERGABE VON RDS-SENDUNGEN (NUR UKW)	83
RDS-Tuner (Regionale Option für einige Länder in Europa usw.)	
• AUFNAHME	86
• WEITERE FUNKTIONEN	86
• SUB ZONE-WIEDERGABE	87
Fehlersuche	89
Technische Daten	90

ACHTUNG

- Vermeiden Sie Aufstellungsorte, an denen diese Komponente Tropf- oder Spritzwasser ausgesetzt ist.
- Platzieren Sie keine mit Flüssigkeiten gefüllten Objekte, wie etwa Vasen, auf der Komponente.
- Installieren Sie diese Komponente nicht in geschlossenen Möbeln, wie etwa einem Bücherschrank oder einem geschlossenen Regalsystem.
- Auch im Bereitschaftsmodus - der STANDBY/ONSchalter befindet sich in der Stellung „Standby“ - bezieht diese Komponente einen geringen Ruhestrom aus dem Stromnetz.
- Platzieren Sie diese Komponente so, dass die Wandsteckdose, an der Sie das Gerät angeschlossen haben, jederzeit leicht zugänglich ist.
- Achten Sie darauf, dass die Wandsteckdose, an der Sie die Komponente anschließen, geerdet ist (Schutzkontaktsteckdose).
- Die Batterien (das Akkupack oder die eingesetzten Batterien) dürfen nicht übermäßiger Hitze ausgesetzt sein, etwa im prallen Sonnenschein, in einem Feuer und dergleichen.
- Ein zu hoher Schalldruck vom Ohr- oder Kopfhörer kann zu Hörverlust führen.

Entsorgung ihrer alten elektrischen oder elektronischen Geräte

1. Sofern ein Gerät mit dem Symbol einer durchgekreuzten Abfalltonne gekennzeichnet ist, bedeutet dies, dass dessen Entsorgung gemäß der „RICHTLINIE 2002/96/EG DES EUROPÄISCHEN PARLAMENTS UND DES RATES vom 27. Januar 2003 über Elektro- und Elektronik-Altgeräte“ geregelt ist.
2. Sämtliche elektrischen und elektronischen Geräte müssen demgemäß, getrennt vom Restmüll, den von der jeweils zuständigen städtischen, Landesoder Bundesbehörde dazu bestimmten, gesonderten Wertstoffsammlungen zugeführt werden.
3. Eine korrekte Entsorgung ihrer alten elektrischen oder elektronischen Geräte trägt in hohem Maß der Vermeidung möglicher negativer Konsequenzen für die Umwelt und damit auch für ihre eigene sowie die Gesundheit Anderer bei.
4. Weiterführende Informationen bezüglich der Entsorgung ihrer alten elektrischen oder elektronischen Geräte erhalten Sie auf Anfrage bei ihrem zuständigen Stadtbüro, der Abfallentsorgungsgesellschaft oder dem Händler, bei dem Sie das Gerät ursprünglich erworben haben.



Systemanschlüsse

- Führen Sie den Netzstecker erst in Wandsteckdose ein, nachdem Sie alle Anschlüsse durchgeführt haben.
- Achten Sie darauf, die weißen Cinch-Stecker an die linke Cinch-Buchse (L) und die roten RCA-Stecker an die rechte Cinch-Buchse (R) anzuschließen.
- Führen Sie die Anschlüsse fest und richtig durch. Anderenfalls kann es zu Tonverlust, Rauschen oder einer Beschädigung des Receivers kommen.

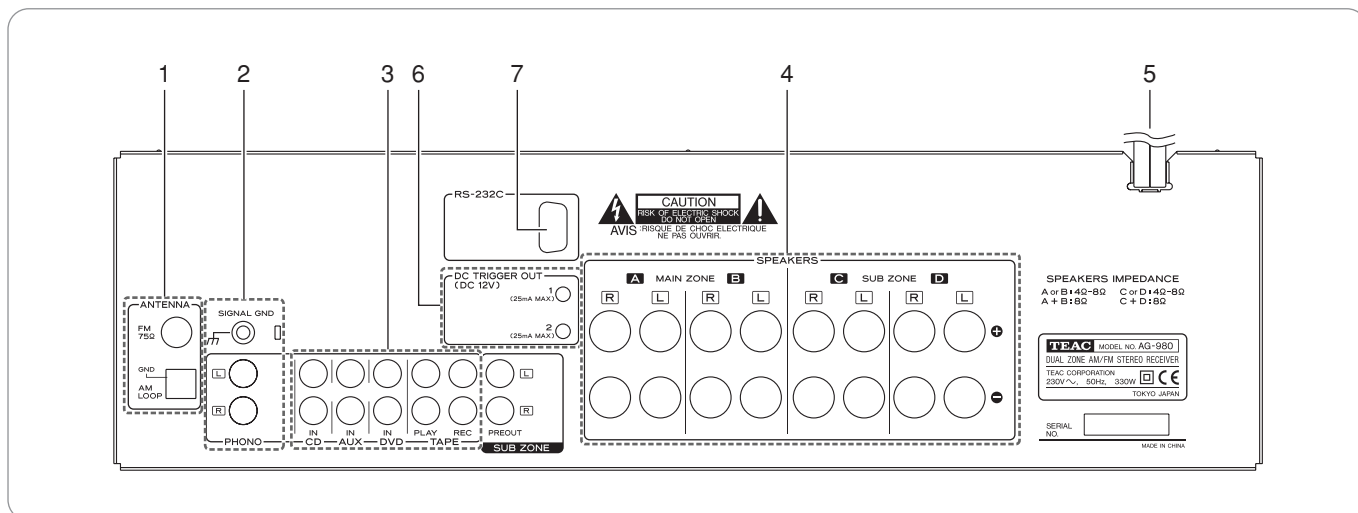

1. ANSCHLIESSEN DER ANTENNEN

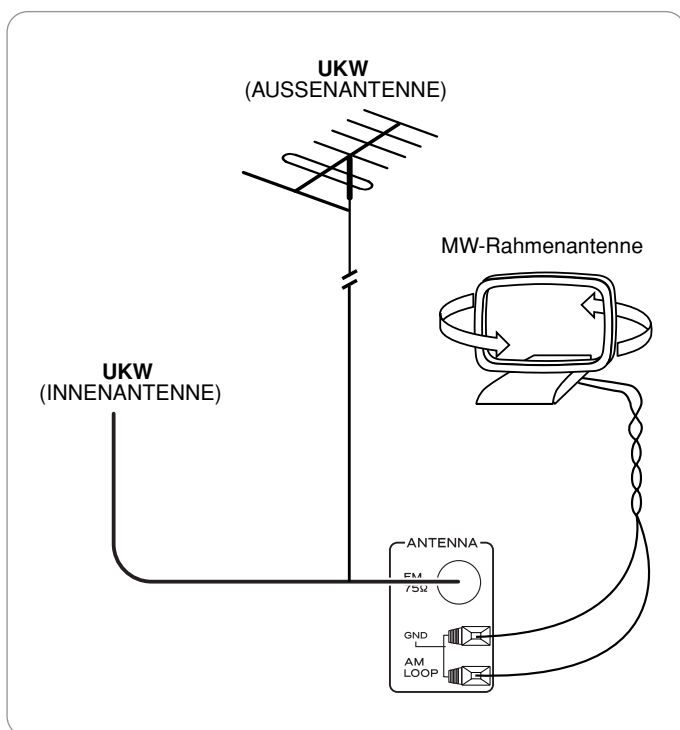

- Ändern Sie die Position der UKW-Innenantenne, bis Sie den besten Empfang für Ihre UKW-Lieblingssender erhalten.
- Außerdem können Sie eine 75 Ω UKW-Außenantenne verwenden, um den Empfang noch weiter zu verbessern. Trennen Sie die Innenantenne bei Verwendung einer Außenantenne ab.
- Stellen Sie die MW-Rahmenantenne so weit wie möglich vom Receiver, Fernseher, den Lautsprecherkabeln und dem Netzkabel entfernt auf, und drehen Sie sie in Richtung des besten Empfangs.
- Falls der Empfang mit der MW-Rahmenantenne schlecht ist, können Sie statt der Rahmenantenne eine MW-Außenantenne verwenden.

2. PHONO-ANSCHLUSS

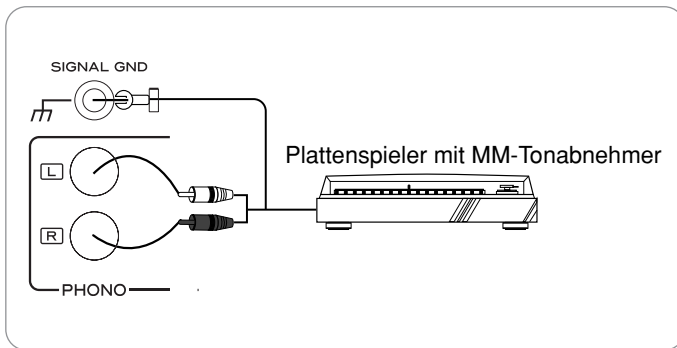

■ Hinweis

- Schließen Sie keinen Plattenspieler mit MC-Tonabnehmer direkt an. Falls Sie einen derartigen Plattenspieler anschließen möchten, verwenden Sie einen getrennten Vorverstärker oder Aufwärtstransformator.

3. ANSCHLIESSEN DER AUDIOKOMPONENTEN

- Die AUX-Buchsen dienen auch zum Anschluss von zusätzlichen Komponenten.
- Die DVD-Buchsen können mit den Buchsen AUDIO OUT von Videokomponenten, wie DVD-Spieler, Fernseher usw., verbunden werden.
- Die Buchse TAPE PLAY/REC können mit Tonaufnahmegeräten, wie Kassettendeck, MD-Rekorder usw., verbunden werden.

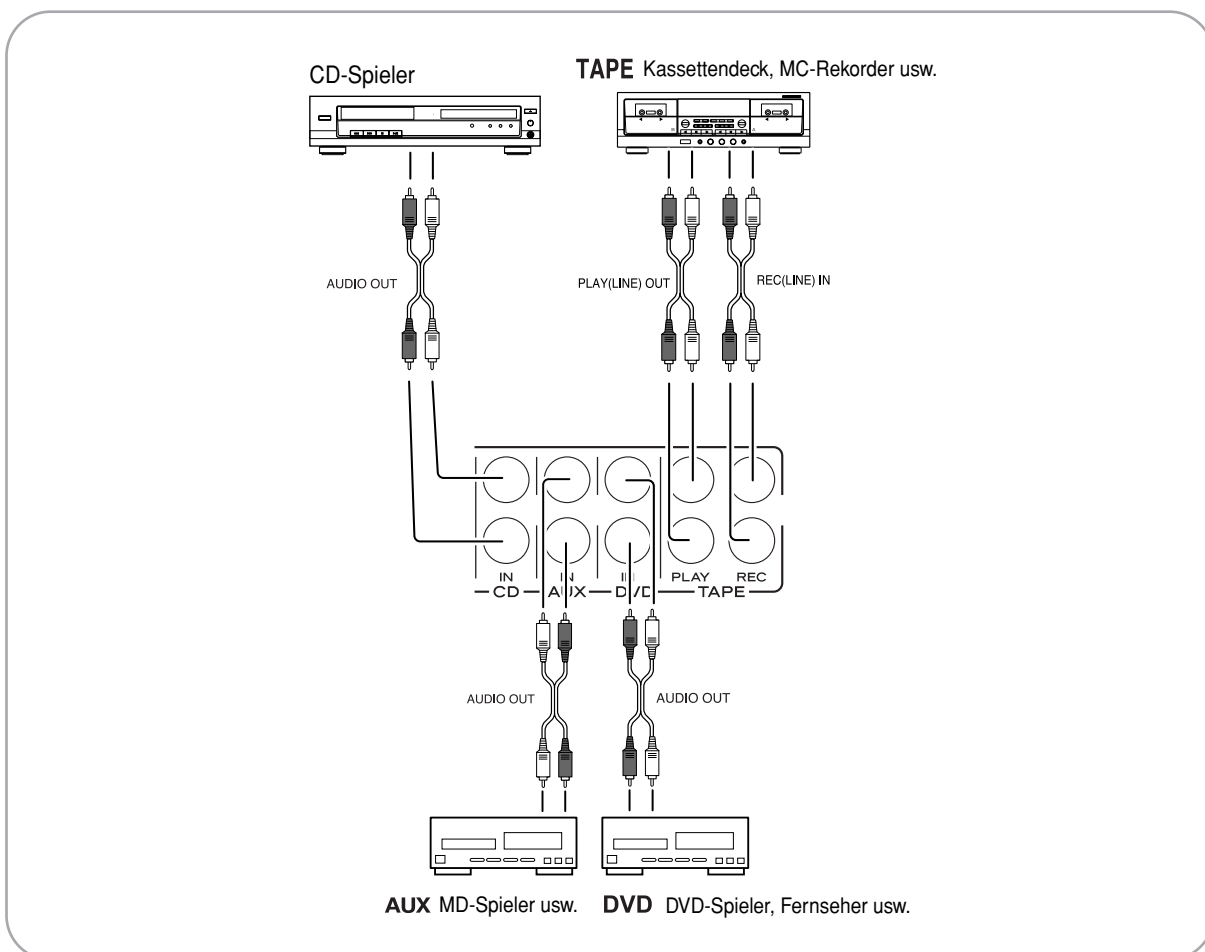

4. ANSCHLIESSEN DER LAUTSPRECHER

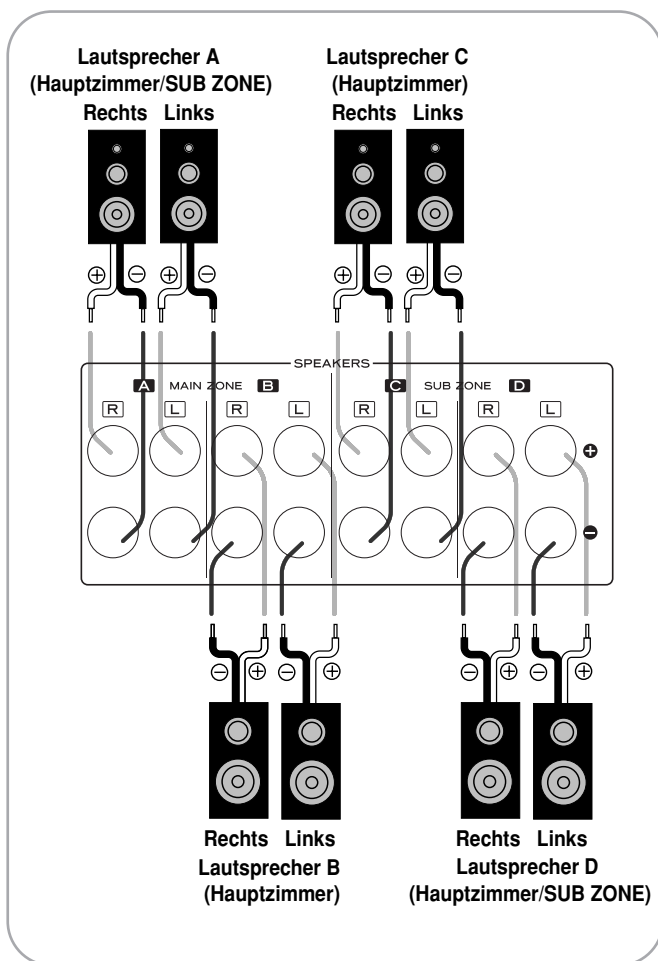

- Sie können bis zu vier Lautsprecherpaare an diesen Receiver anschließen und die verschiedenen Lautsprecherkombinationen nach Wunsch wählen.
- Die Lautsprecher C und D können im Hauptzimmer installiert werden, genauso wie die Lautsprecher A und B, oder Sie können in einem anderen Zimmer für die SUB ZONE-Wiedergabe verwendet werden. Einzelheiten finden Sie unter „SUB ZONE-WIEDERGABE“ auf Seite 87.
- Schließen Sie die Lautsprecher fest und richtig an, indem Sie die richtigen Kanalausrichtung (links und rechts) und die korrekte Polarität (+ und -) achten.
- Falls die Anschlüsse fehlerhaft sind, erfolgt keine Tonwiedergabe von den Lautsprechern, und falls die Polarität der Lautsprecheranschlüsse verkehrt ist, klingt der Ton unnatürlich und enthält zu wenig Bass.

■Hinweise:

- Für sicheren Verstärkerbetrieb sollten Sie Lautsprecher mit einer Impedanz von mehr als 4 Ω für den Anschluss eines einzigen Lautsprecherpaars an die Buchsen SPEAKER A oder B und die Buchsen SPEAKER C oder D verwenden, bzw. von mehr als 8 Ω für den gleichzeitigen Anschluss je eines Lautsprecherpaars an die Buchsen SPEAKER A und B und/oder die Buchsen SPEAKER C und D.
- Achten Sie darauf, dass die blanken Lautsprecherdrähte weder einander noch andere Metallteile dieses Receivers berühren. Anderenfalls könnten dieser Receiver und/oder die Lautsprecher beschädigt werden.

5. NETZKABEL

- Schließen Sie das Netzkabel an eine Wandsteckdose an.

6. Taste DC TRIGGER OUT

- Wenn Sie die Taste DR TRIGGER OUT drücken, wird „INPUT“-TRIG ON einige Minuten lang angezeigt, und dann wird ein Strom mit einer Spannung von 12 V (max. 25 mA) ausgegeben. Drücken Sie die Taste DR TRIGGER OUT erneut. „INPUT“-TRIG OFF wird einige Minuten lang angezeigt, und dann wird der Stromausgang deaktiviert.

7. RS-232C

- Wird für eine standardmäßige verdrahtete Fernbedienung mit einer RS-232C-Schnittstelle (Sonderzubehör) verwendet.

Frontplatte und Fernbedienung

FRONTPLATTE

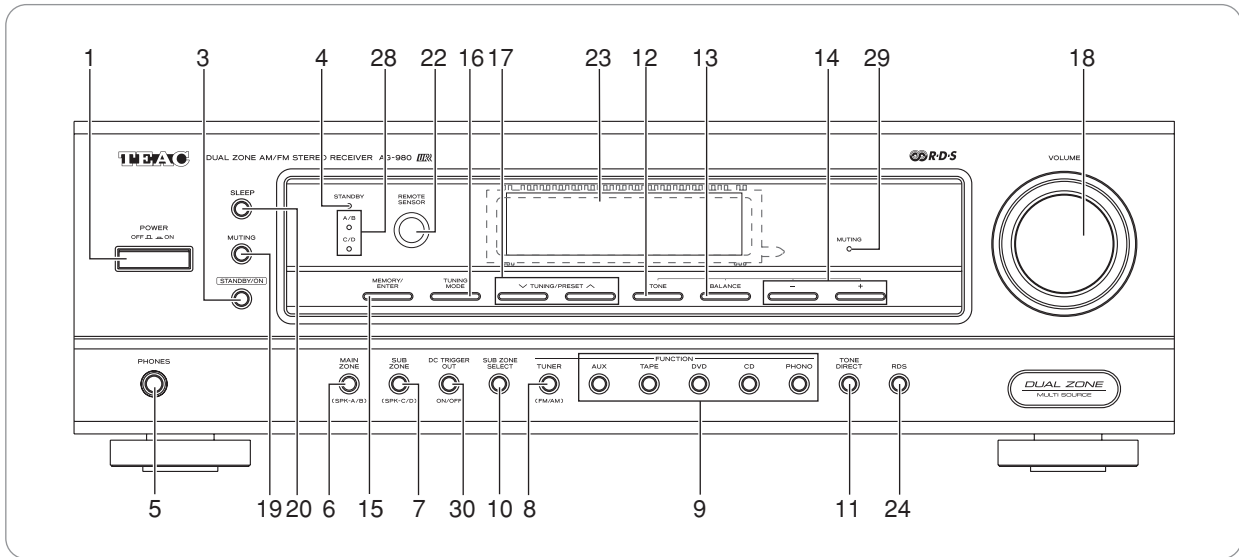

FERNBEDIENUNG

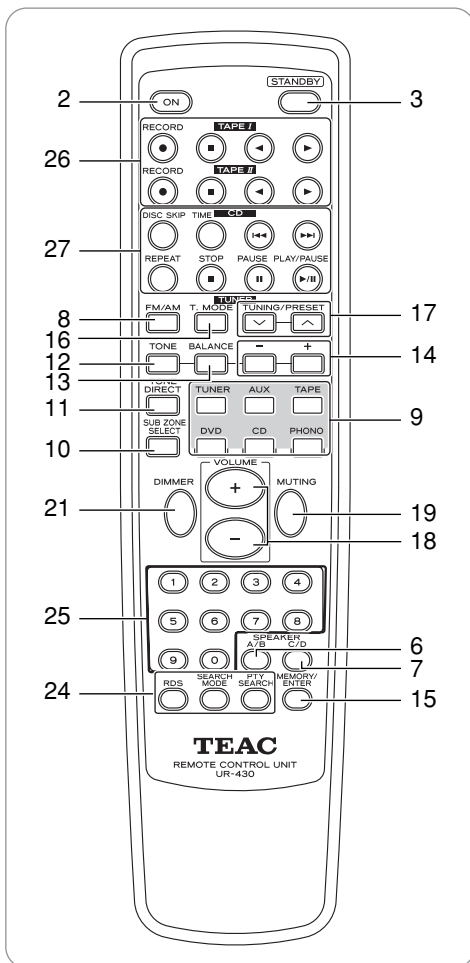

FLUORESCENZANZEIGE

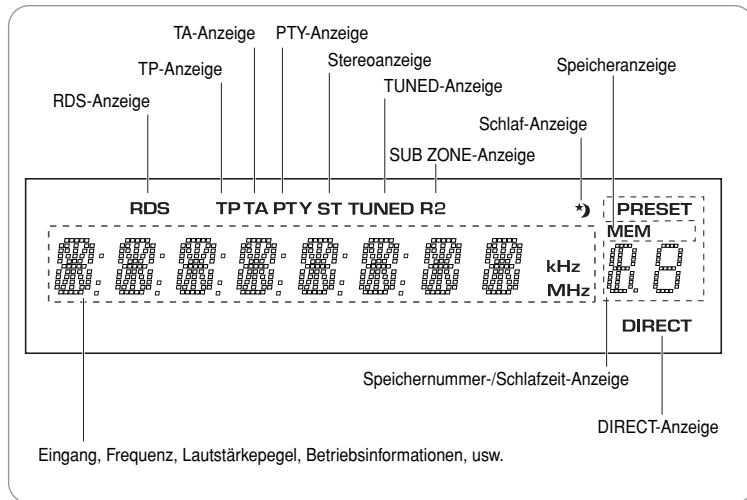

1. Stromschalter POWER

Drücken Sie diesen Schalter, um auf den Bereitschaftsmodus umzuschalten.
Um das Gerät auszuschalten, drücken Sie den Schalter erneut.

2. Taste POWER ON

Wenn Sie diese Taste im Bereitschaftsmodus drücken, schaltet sich das Gerät ein.

3. Taste STANDBY

Wenn Sie diese Taste im Betriebsmodus drücken, schaltet das Gerät auf den Bereitschaftsmodus um.

4. Anzeige STANDBY

5. Kopfhörerbuchse (PHONES)

Ein standardmäßiger Stereokopfhörer mit einem 1/4-Zoll-Stecker kann in diese Buchse eingesteckt werden, damit die Wiedergabe über den Kopfhörer erfolgt.

6. Taste zur Wahl des MAIN ZONE SPEAKER (A/B)

Mit jedem Drücken dieser Taste werden die Lautsprecher wie folgt ein- oder ausgeschaltet:

→ A/B ~ → - / - ~ → A / - ~ → - / B ~
oder (MAIN A/B) oder (MAIN -/-) oder (MAIN A/-) oder (MAIN -/B)

() : Wenn der SUB ZONE-Modus eingestellt ist.

7. Taste zur Wahl des SUB ZONE SPEAKER (C/D)

Mit jedem Drücken dieser Taste werden die Lautsprecher wie folgt ein- oder ausgeschaltet:

→ ~ C/D → ~ - / - → ~ C / - → ~ - / D
oder (R2 C/D) oder (R2 -/-) oder (R2 C/-) oder (R2 -/D)

() : Wenn der SUB ZONE-Modus eingestellt ist.

8. Taste FM (UKW)/AM (TUNER)

Mit jedem Drücken dieser Taste ändert sich das Frequenzband wie folgt:

→ FM ST → FM MONO → AM

9. Eingangswahltasten (AUX, TAPE, DVD, CD, PHONO)

Drücken Sie die Taste für die gewünschte Eingangsquelle.

10. Taste SUB ZONE

Drücken Sie diese Taste, um den SUB ZONE-Modus zu aktivieren.

11. Taste TONE DIRECT

Drücken Sie diese Taste, um sich eine Programmquelle ohne den Klangeffekt anzuhören.

12. Taste TONE

Drücken Sie diese Taste, um den gewünschten Klangmodus (Bass oder Höhen) zu wählen.
• Mit jedem Drücken dieser Taste wechselt der Klangmodus auf Bass oder Höhen.

13. Taste BALANCE

Drücken Sie diese Taste bei der Einstellung der Lautstärke-Balance, um den Balance-Modus zu aktivieren.

14. Tasten BALANCE, TREBLE/BASS (∧/∨)

Stellen Sie die Lautstärke-Balance zwischen dem rechten und linken Lautsprecher im Balance-Modus mit diesen Tasten ein.

Stellen Sie den Klang wie gewünscht mit diesen Tasten ein.

15. Taste MEMORY/ENTER

Drücken Sie diese Taste, um Sender zu speichern.

16. Taste TUNING MODE

Drücken Sie diese Taste, um den Abstimmungsmodus oder den Speichermodus zu wählen.

17. Taste TUNING/PRESET (∧/∨)

Mit diesen Tasten können Sie den gewünschten Sender abstimmen.

18. Lautstärkeregler, Tasten VOLUME (∧/∨)

Zum Einstellen des gewünschten Lautstärkepegels.

19. Taste MUTING

Drücken Sie diese Taste für die vorübergehende Stummschaltung der Tonwiedergabe.
Durch erneutes Drücken erfolgt die Tonwiedergabe erneut mit dem vorherigen Lautstärkepegel.

20. Taste SLEEP

Drücken Sie diese Taste, um den Schlaf-Timer für einen festgelegten Zeitraum zu aktivieren.

• Mit jedem Drücken dieser Taste ändert sich die eingestellte Zeit wie folgt:

→ 10 → 20 → 30 → ... 90 → OFF
Einheit: Minuten

21. Taste DIMMER (FERNBEDIENUNG)

Drücken Sie diese Taste, um die gewünschte Helligkeit der Fluoreszenzanzeige zu wählen.

• Mit jedem Drücken dieser Taste ändert sich die Helligkeit der Fluoreszenzanzeige wie folgt:

→ ON → dimmer → OFF

22. Fernbedienungssensor

Empfängt die Signale von der Fernbedienung.

23. FLUORESZENZANZEIGE

Einzelheiten finden Sie auf der vorherigen Seite.

24. RDS-Tasten (Regionale Option für Europa usw.)

Verwenden Sie diese Tasten bei der Wiedergabe einer RDS-Sendung.

Weitere Informationen finden Sie auf den Seiten 83 bis 85.

25. NUMERISCHE TASTATUR

In der Tuner-Betriebsart können Sie über diese Tasten ein Preset auswählen.

26. KASSETTENDECK (I/II)-BETRIEB TASTEN

27. CD-PLAYER-BETRIEB TASTEN

28. Anzeige SPEAKER (A/B, C/D)

29. Anzeige MUTING

30. Taste DC TRIGGER OUT

BETRIEBBEREICH DER FERNBEDIENUNG

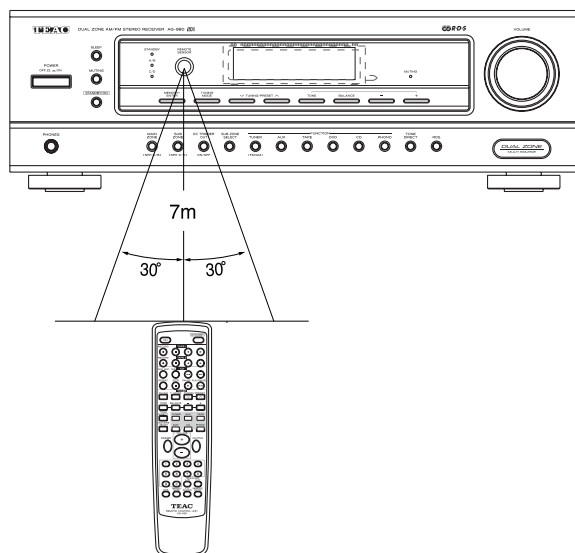

- Verwenden Sie die Fernbedienung innerhalb eines Abstands von 7 Metern und einem Winkel von bis zu 30 Grad vom Fernbedienungssensor.

EINSETZEN DER BATTERIEN

1. Entfernen Sie den Deckel.

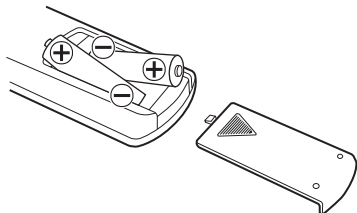

2. Setzen Sie zwei Batterien polaritätsrichtig ein.

- Entnehmen Sie die Batterien, falls Sie die Fernbedienung für längere Zeit nicht verwenden möchten.
- Verwenden Sie keine Akkubatterien (Ni-Cd-Batterien).

Betrieb

WIEDERGABE EINER PROGRAMMQUELLE

Vor dem Betrieb

- Drücken Sie den Stromschalter POWER.

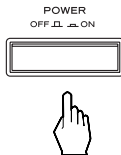

- Das Gerät schaltet auf den Bereitschaftsmodus um, und die Anzeige STANDBY leuchtet. Dies bedeutet, dass der Receiver nicht vom Stromnetz abgetrennt ist und eine kleine Menge Strom aufgenommen wird, um den Bereitschaftszustand aufrechtzuerhalten.
- Um das Gerät auszuschalten, drücken Sie den Stromschalter POWER erneut. Die Stromversorgung wird ausgeschaltet, und die Anzeige STANDBY erlischt.

1. Schalten Sie das Gerät ein, falls es sich im Bereitschaftsmodus befindet.

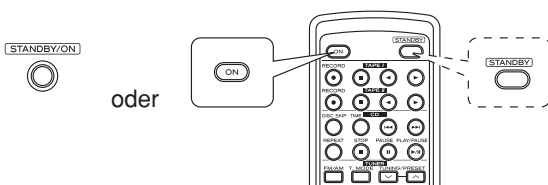

- Mit jedem Drücken der Taste STANDBY/ON an der Frontplatte wird der Receiver eingeschaltet bzw. in den Bereitschaftsbetrieb ausgeschaltet.
- Auf der Fernbedienung drücken Sie die Taste ON, um den Receiver einzuschalten bzw. in den Bereitschaftsbetrieb auszuschalten.

2. Schalten Sie die gewünschten Lautsprecher ein.

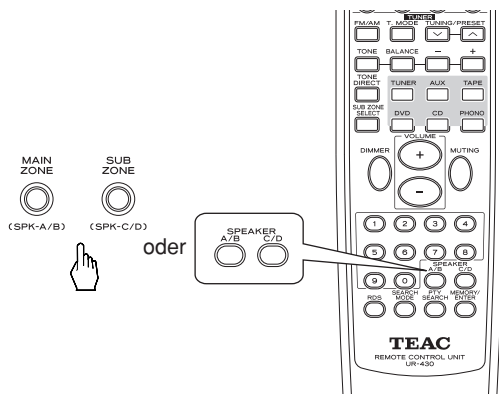

- Sie können verschiedene Kombinationen von Lautsprechern wählen, je nachdem, wo die Lautsprecher C und/oder D aufgestellt werden sollen.
- Mit jedem Drücken der Taste zur Wahl der MAIN ZONE SPEAKER (A/B) werden die Lautsprecher wie folgt ein- oder ausgeschaltet:

→ A/B ~ → - / - ~ → A / - ~ → - / B ~
 oder (MAIN A/B) oder (MAIN -/-) oder (MAIN A/-) oder (MAIN -/B)

() : Wenn der SUB ZONE-Modus eingestellt ist.

- Mit jedem Drücken der Taste zur Wahl der Lautsprecher SUB ZONE SPEAKER (C/D) werden die Lautsprecher wie folgt ein- oder ausgeschaltet:

→ ~ C/D → ~ - / - → ~ C / - → ~ - / D
 oder (R2 C/D) oder (R2 -/-) oder (R2 C/-) oder (R2 -/D)

() : Wenn der SUB ZONE-Modus eingestellt ist.

- Bei Verwendung des Kopfhörers für die Wiedergabe schalten Sie alle Lautsprecher im Hauptzimmer aus.

■ Hinweis:

- Um die SUB ZONE-Funktion zu verwenden, sollten Sie die Lautsprecher C und/oder D in einem anderen Zimmer aufstellen (SUB ZONE) und den SUB ZONE-Modus einschalten. Einzelheiten hierzu finden Sie unter „ANSCHLIESSEN DER LAUTSPRECHER“ auf Seite 72 und „SUB ZONE-WIEDERGABE“ auf Seite 87.

3. Wählen Sie die gewünschte Eingangsquelle.

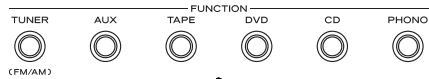

oder

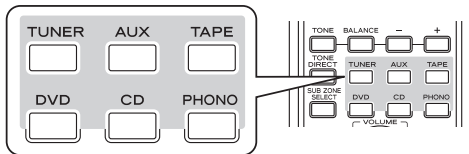

- Drücken Sie die Taste für die gewünschte Eingangsquelle.

4. Bedienen Sie die gewählte Komponente, um mit der Wiedergabe zu beginnen.

5. Stellen Sie die Lautstärke auf einen angenehmen Hörpegel ein.

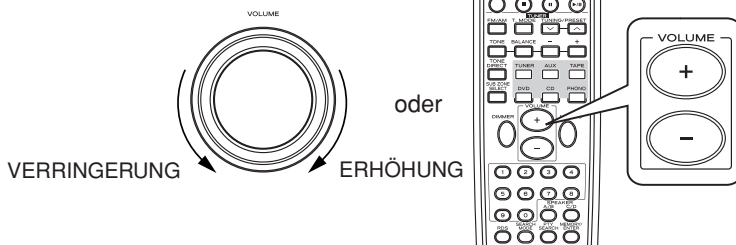

6. Um die Tonwiedergabe stummzuschalten.

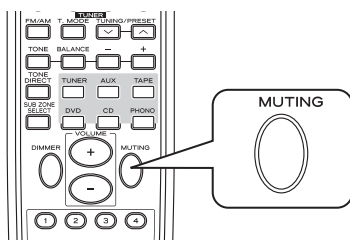

- Die Anzeige „MUTE“ blinkt. (Stummschalten der Hauptzone)
- Um die Wiedergabe mit dem vorherigen Lautstärkepegel fortzusetzen, drücken Sie diese Taste erneut.
- Beim Einstellen der Lautstärke wird die Stummschaltung aufgehoben.
- Drücken Sie die Taste SUB ZONE und dann die Taste MUTING.
- Während die Stummschaltungsfunktino für die Nebenzone aktiviert ist, blinkt die Anzeige „R2“.
- Um die Wiedergabe mit dem vorherigen Lautstärkepegel fortzusetzen, drücken Sie diese Taste erneut.

7. Wiedergabe über den Kopfhörer.



- Schalten Sie alle im Hauptzimmer installierten Lautsprecher aus.

Einstellen des Klanges (Bass und Höhen)

8. Aktivieren Sie den Klangmodus.

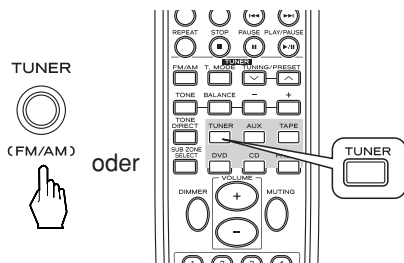

- Mit jedem Drücken der Taste wird der entsprechende Klangmodus gewählt und ca. 5 Sekunden lang angezeigt, wie folgt:

→ BASS → TRBL →

- Hinweis:
 - Wenn die Klangdirektwahl-Funktion aktiviert ist, kann der Klangmodus nicht aktiviert werden und „TON DIR“ blinkt 3 Sekunden lang.

9. Stellen Sie den Klang im Klangmodus wie gewünscht ein.

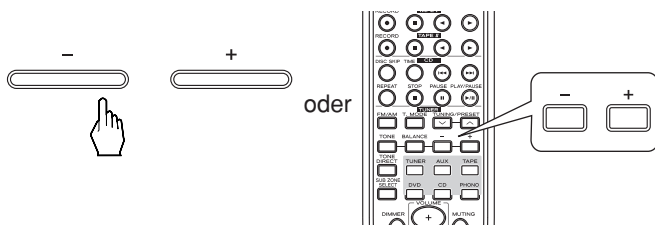

- Falls die Klang-Anzeige erlischt, beginnen Sie den Vorgang erneut ab Schritt 8.
- Der Klang (BASS und TRBL) kann im Bereich von -10 bis +10 dB eingestellt werden.

- Hinweis:
 - Extreme Einstellungen bei hoher Lautstärke können Ihre Lautsprecher beschädigen.
 - Im Allgemeinen sollten die Bass- und Höhenpegel auf 0 eingestellt werden.

10. Um sich eine Programmquelle ohne den Klangeffekt anzuhören.

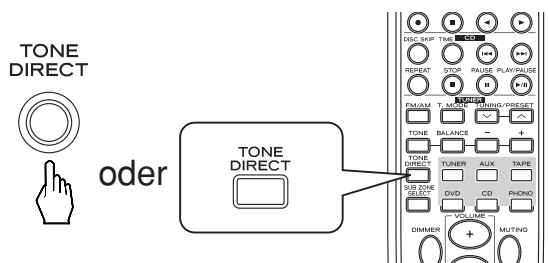

- „TON DIR“ wird angezeigt, die Anzeige „DIRECT“ leuchtet auf, und der Klang wird unter Umgehung des Klang-Schaltkreises wiedergegeben.
- Um die Klangdirektwahl-Funktion aufzuheben, drücken Sie die Taste erneut, damit „Ton CTRL“ angezeigt wird. Daraufhin erlischt die Anzeige „DIRECT“.

Einstellen Sie die Lautstärke-Balance

11. Aktivieren Sie den Balance-Modus.

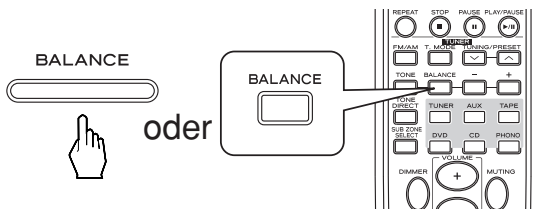

- „BAL“ und der Balance-Pegel werden 5 Sekunden lang angezeigt.

12. Stellen Sie die Lautstärke-Balance zwischen dem rechten und linken Lautsprecher ein.

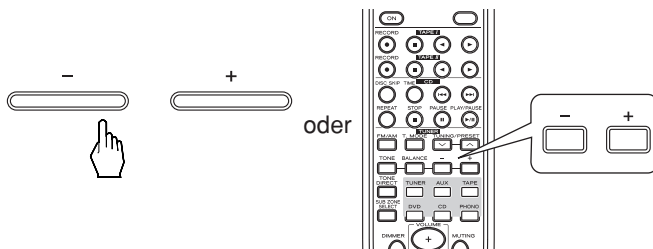

- Falls die Balance-Anzeige erlischt, beginnen Sie den Vorgang erneut ab Schritt 11.
- Der Balance-Pegel kann im Bereich von L10 bis R10 eingestellt werden.
- Hinweis:
 - Im Allgemeinen sollte der Balance-Pegel auf 0 eingestellt werden.

RADIO HÖREN

Automatische Abstimmung

1. Wählen Sie den Tuner und dann das gewünschte Frequenzband.

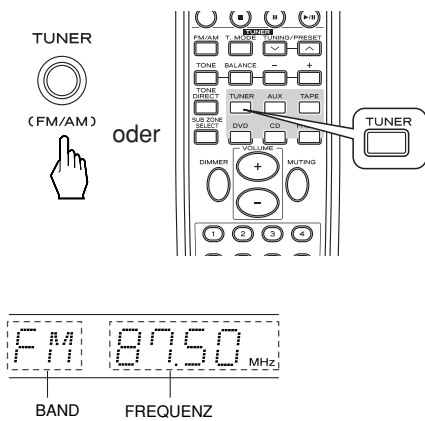

• Mit jedem Drücken dieser Taste wird der Tuner automatisch gewählt, und das Frequenzband wechselt wie folgt:

→ FM ST → FM MONO → AM →

• Wenn ein UKW-Stereoprogramm empfangen wird, wechselt der UKW-Modus wie folgt:

→ Stereo-Modus: Die Anzeige „ST“ leuchtet auf. →
 Mono-Modus: Die Anzeige „ST“ erlischt. ←

• Wenn die Qualität des UKW-Stereosignals schlecht ist, wählen Sie den UKW-Mono-Modus („ST“ erlischt), um das Rauschen zu reduzieren. Die Wiedergabe erfolgt dann aber in Mono.

2. Wählen Sie den Abstimmungsmodus.

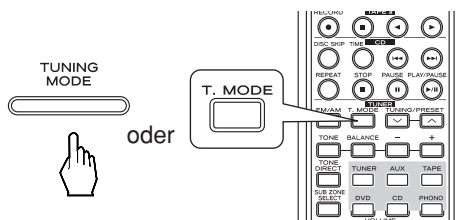

• Mit jedem Drücken dieser Taste ändert sich der Abstimmungsmodus wie folgt:

→ Abstimmungsmodus: Die Anzeige „PRESET“ erlischt. →
 Speichermodus: Die Anzeige „PRESET“ leuchtet auf. ←

3. Drücken Sie die Taste TUNING/PRESET (^) oder (v) länger als 0,5 Sekunden.

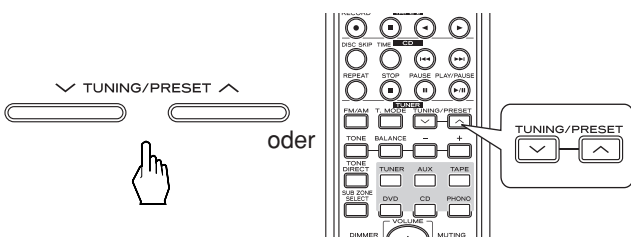

• Der Tuner beginnt mit dem Suchlauf, bis ein Sendersignal mit ausreichender Stärke empfangen wird. Auf dem Anzeigenfeld wird die abgestimmte Frequenz und die Anzeige „TUNED“ angezeigt.

• Falls der gefundene Sender nicht der gewünschte Sender ist, wiederholen Sie dieses Verfahren einfach.

• Sender mit schwachen Signalen während bei der automatischen Abstimmung übersprungen.

Manuelle Abstimmung

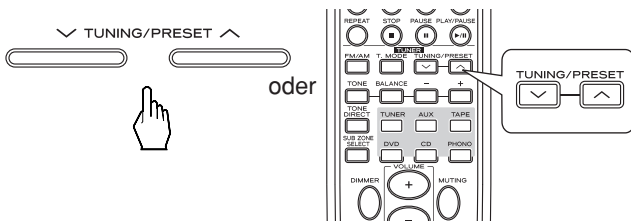

• Die manuelle Abstimmung ist praktisch, wenn Sie die Frequenz des gewünschten Senders bereits kennen.

• Führen Sie die Schritte 1 und 2 des Verfahrens für die „Automatische Abstimmung“ auf Seite 80 durch, und drücken Sie dann die Taste TUNING/PRESET (^) oder (v) wiederholt, bis die richtige Frequenz erreicht ist.

Automatische Senderspeicherung

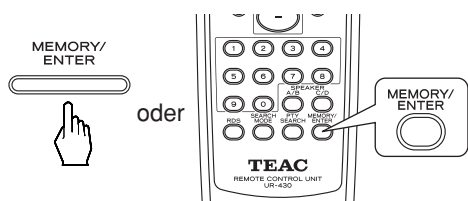

- Die automatische Speicherfunktion führt automatisch einen Suchlauf nach UKW-Sendern durch und speichert die gefundenen Sender.
- Drücken Sie, während Sie Radio hören, die Taste MEMORY/ENTER länger als 2 Sekunden.
- Dann erscheint die Anzeige „AUTO MEM“, und dieser Receiver beginnt mit der automatischen Senderspeicherung.
- Sie können bis zu 30 UKW-Sender speichern.

■Hinweise:

- UKW-Sender mit schwachen Signalen können nicht gespeichert werden.
- Um MW-Sender oder Sender mit schwachen Signalen zu speichern, führen Sie die „Manuelle Speicherung“ unter Verwendung des Verfahrens für die „Manuelle Abstimmung“ durch.

Manuelle Senderspeicherung

- Sie können bis zu 30 gewünschte Sender speichern.

1. Stimmen Sie den gewünschten Sender mit der Methode für die automatische oder manuelle Abstimmung ab.

2. Drücken Sie die Taste MEMORY/ENTER.

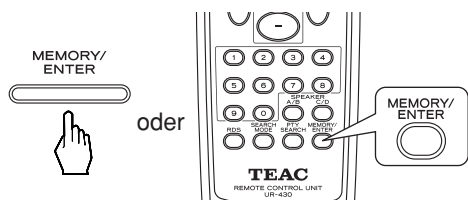

- Die Anzeige „MEM“ blinkt 5 Sekunden lang.

3. Drücken Sie die Taste TUNING/PRESET (∧) oder (∨), um die gewünschte Speichernummer zu wählen, und drücken Sie dann die Taste MEMORY/ENTER.

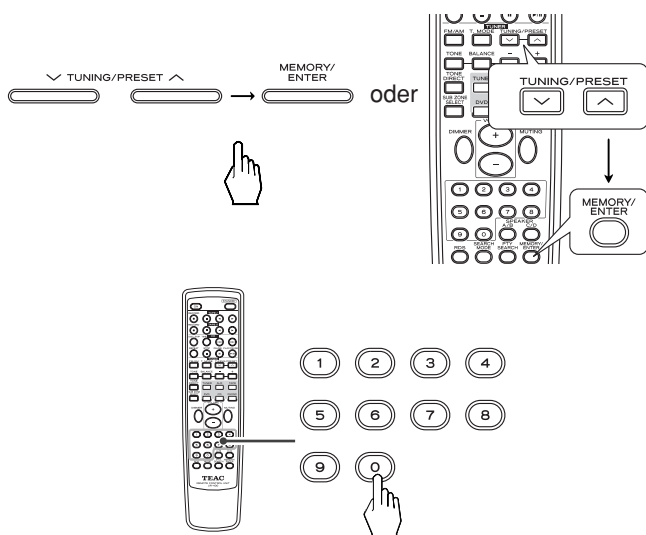

- Der Sender ist nun gespeichert.
- Eine gespeicherte Frequenz wird aus dem Speicher gelöscht, indem Sie durch eine andere Frequenz überschrieben wird.
- Falls die Anzeige „MEM“ erlischt, wiederholen Sie das Verfahren erneut ab Schritt 2 oben.

Sie können ein Sender-Preset ebenfalls unter Verwendung der numerischen Taste auswählen.

Zur Auswahl von Kanal-Nr. 16 betätigen Sie bitte die Taste „1“ und innerhalb von zwei Sekunden die Taste „6“. Zur Eingabe von Nummern, die kleiner als „4“ sind, betätigen Sie bitte zuerst die Zifferntaste „0“ und danach die der gewünschten Nummer (1 bis 3). Zur Auswahl von Kanal-Nr. 3, betätigen Sie zuerst die Zifferntaste „0“ und dann die „3“. (Alternativ hierzu können sie auch lediglich die Zifferntaste „3“ betätigen und danach einige Sekunden warten.)

Beispiel:

Zur Auswahl von Kanal-Nr. 3: 0 → 3

Zur Auswahl von Kanal-Nr. 6: 6

Zur Auswahl von Kanal-Nr. 16: 1 → 6

Bei Verwendung der numerischen Tasten auf der Fernbedienung wird die Empfangsfrequenz eines Senders automatisch gespeichert, ohne dass Sie zusätzlich die MEMORY/ENTER-Taste betätigen müssen.

4. Wiederholen Sie die Schritte 1 bis 3, um weitere Sender zu speichern.

■ SPEICHERSICHERUNGSFUNKTION

Die folgenden Posten, die vor dem Ausschalten des Receivers eingestellt wurden, werden gespeichert.

- Einstellungen der Eingangswahltasten
- Gespeicherte Sender usw.
- Einstellungen der SUB ZONE
- Wenn die Stromversorgung 3 Tage oder länger unterbrochen wird, gehen alle Speicherinhalte (wie zum Beispiel Senderspeicherplätze und Timereinstellungen) verloren.

Abstimmen von gespeicherten Sendern

1. Nachdem Sie den Tuner als Eingangsquelle gewählt haben, wählen Sie den Speichermodus.

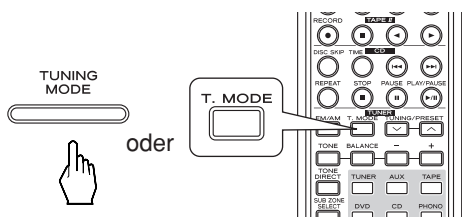

- Dann leuchtet die Anzeige „PRESET“ auf.

2. Wählen Sie die gewünschte Speichernummer.

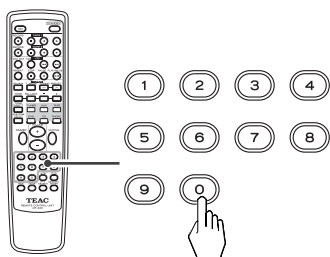
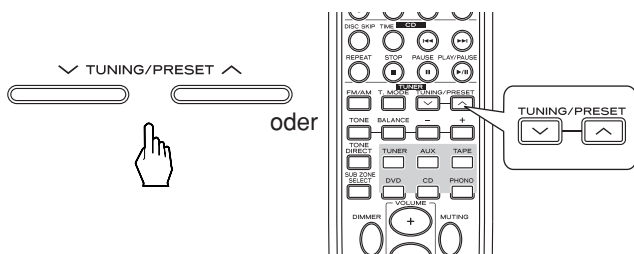

- Sie können ein Sender-Preset ebenfalls unter Verwendung der numerischen Taste auswählen.

RDS-Tuner (Regionale Option für einige Länder in Europa usw.)

WIEDERGABE VON RDS-SENDUNGEN (NUR UKW)

RDS (Radiodatensystem) ist eine Methode zur Übertragung von Informationssignalen zusammen mit den normalen Sendersignalen. Ihr Tuner kann diese Signale übersetzen und die enthaltenen Informationen auf dem Anzeigenfeld einblenden.

Diese Codes enthalten die folgenden Informationen. Programmnamen (PS), Liste der Programmtypen (PTY), Verkehrsmeldungen (TA), Uhrzeit (CT), Radiotext (RT).

■ Hinweis:

- In anderen Ländern ist die RDS-Funktion nicht verfügbar.

RDS-Suche

- Verwenden Sie diese Funktion, um automatisch Sender mit RDS-Angeboten zu suchen und zu empfangen.

1. Wählen Sie den RDS-Suchmodus im UKW-Modus.

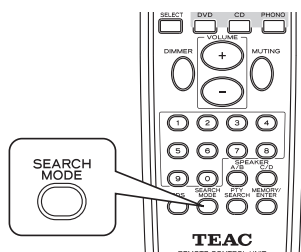

- Mit jedem Drücken dieser Taste ändert sich der Suchmodus wie folgt:

→ RDS SRCH → TP SRCH → PTY SRCH → aus

2. Wenn „RDS SRCH“ angezeigt wird, drücken Sie die Taste TUNING/PRESET (^) oder (v).

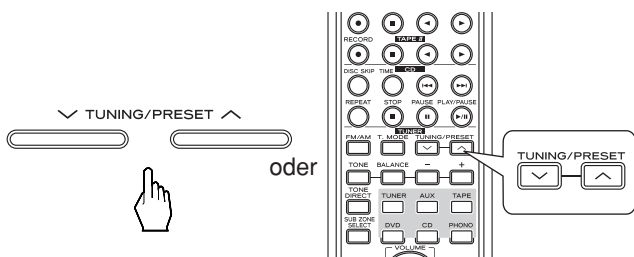

- „RDS“ blinkt, und der Tuner sucht automatisch nach Sender mit RDS-Angeboten. Wird ein derartiger Sender gefunden, so wird der Sendername angezeigt.
- Falls kein RDS-Sender gefunden wird, wird „NO RDS“ angezeigt.
- Wenn „RDS SRCH“ nicht angezeigt wird, wiederholen Sie den Vorgang erneut ab dem obigen Schritt 1.

TP-Suche

- Verwenden Sie diese Funktion, um automatisch Sender mit Verkehrsnachrichten zu suchen und zu empfangen.

1. Drücken Sie die Taste SEARCH MODE zweimal im UKW-Modus.

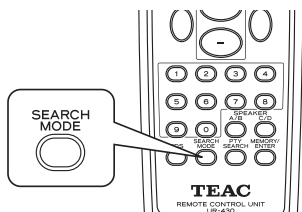

- „TP SRCH“ wird angezeigt.

2. Wenn „TP SRCH“ angezeigt wird, drücken Sie die Taste TUNING/PRESET (∧) oder (∨).

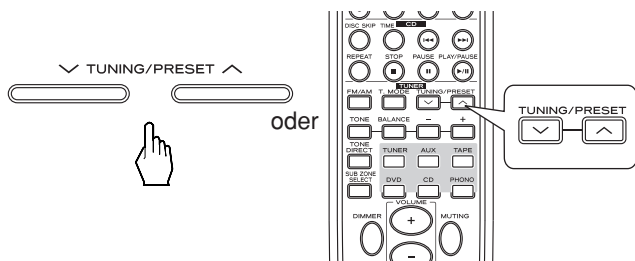

- „TP“ blinkt, und der Tuner sucht automatisch Sender zu suchen, die Verkehrsnachrichten übertragen.
- „NO TRAFF“ wird angezeigt, wenn das Signal zu schwach ist oder keine Sender empfangen werden, die Verkehrsnachrichten übertragen.
- Wenn „TP SRCH“ nicht angezeigt wird, wiederholen Sie den Vorgang erneut ab dem obigen Schritt 1.

PTY-Suche

- Verwenden Sie diese Funktion, um automatisch Sender, die den gewünschten Programmtyp übertragen, zu suchen und zu empfangen.

1. Drücken Sie die Taste SEARCH MODE dreimal im UKW-Modus.

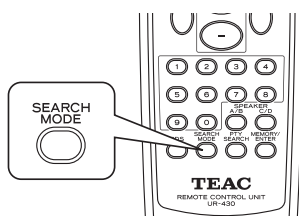

- „PTY SRCH“ wird angezeigt.

2. Wenn „PTY SRCH“ angezeigt wird, drücken Sie die Taste PTY SEARCH, um den gewünschten Programmtyp zu wählen.

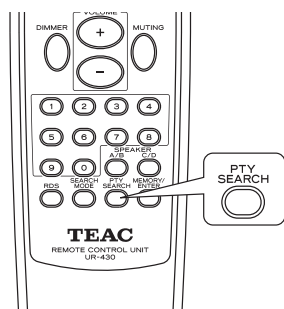

- Mit jedem Drücken der Taste wird einer von 29 verschiedenen Programmtypen gewählt.
(NEWS, AFFAIRS, INFO, SPORT, EDUCATE, DRAMA, CULTURE, SCIENCE, VARIED, POP M, ROCK M, EASY M, LIGHT M, CLASSICS, OTHER M, WEATHER, FINANCE, CHILDREN, SOCIAL, RELIGION, PHONE IN, TRAVEL, LEISURE, JAZZ, COUNTRY, NATION M, OLDIES, FOLK M, DOCUMENT)
- Wenn „PTY SRCH“ nicht angezeigt wird, wiederholen Sie den Vorgang erneut ab dem obigen Schritt 1.

3. Wenn der gewünschte Programmtyp angezeigt wird, drücken Sie die Taste TUNING/PRESET (∧) oder (∨).

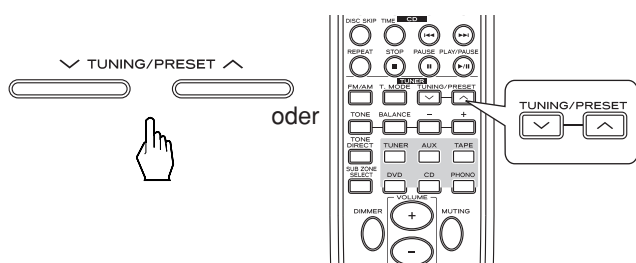

- „PTY“ blinkt, und der Tuner sucht automatisch nach Sendern mit PTY-Angeboten.
- Falls kein Sender gefunden wird, wird „NO PROG“ angezeigt.

ANZEIGE

Im UKW-Modus

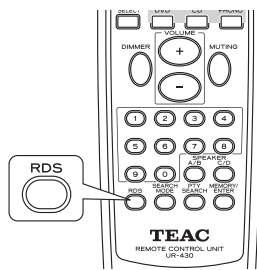

Mit jedem Drücken dieser Taste ändert sich der Anzeigemodus wie folgt:

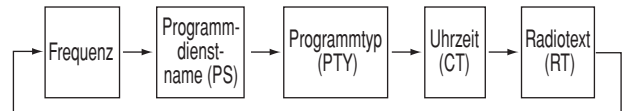

- Falls die Signale zu schwach sind oder kein RDS-Dienst vorhanden ist, wird „NO NAME“, „NO PTY“, „NO TIME“ oder „NO TEXT“ angezeigt.

AUFNAHME

- Die Lautstärke-, Klangregelungs- und Balance-Einstellungen haben keinen Einfluss auf die Aufnahmesignale.
- Wenn Sie den Tuner, CD, DVD, AUX oder PHONO als Aufnahmequelle wählen, kann die Aufnahme auf dem Kassettendeck (TAPE) erfolgen.
- Die SUB ZONE-Eingangsource kann nicht auf Kassette (TAPE) aufgenommen werden.

Aufnahme auf Kassette (TAPE)

1. Wählen Sie die gewünschte Signalquelle (außer TAPE) als Aufnahmequelle.

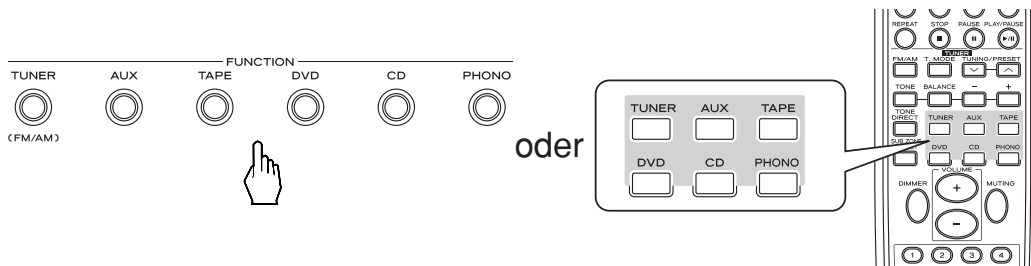

2. Beginnen Sie mit der Aufnahme auf der Kassette.

3. Beginnen Sie mit der Wiedergabe der gewünschten Eingangsquelle.

WEITERE FUNKTIONEN

Betrieb des Schlaf-Timers



- Der Schlaf-Timer ermöglicht es Ihnen, das Gerät für eine festgelegte Zeit weiter zu benutzen, bevor es sich automatisch ausschaltet.
- Mit jedem Drücken dieser Taste ändert sich die eingestellte Zeit wie folgt:

→ 10 → 20 → 30 → ... 90 → OFF
Einheit: Minuten

- Während der Schlaf-Timer aktiviert ist, leuchtet die Anzeige „“ auf.
 - Wenn der Schlaf-Timer gewählt ist, ist die Fluoreszenzanzeige schwach beleuchtet.
- Wenn die SUB ZONE-Funktion aktiviert ist, wird sie nicht mit dem Schlaf-Timer ausgeschaltet.

Einstellen der Helligkeit der Fluoreszenzanzeige

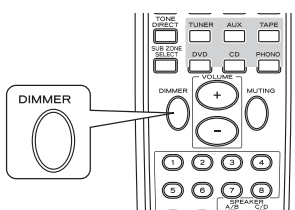

- Mit jedem Drücken dieser Taste ändert sich die Helligkeit der Fluoreszenzanzeige wie folgt:

→ ON → dimmer → OFF

- Falls die Anzeige ausgeschaltet (OFF) ist, kann sie durch Drücken einer beliebigen Taste eingeschaltet (ON) werden.

SUB ZONE-WIEDERGABE

- Diese Funktion ermöglicht Ihnen die gleichzeitige Wiedergabe einer Tonquelle im Hauptzimmer und einer anderen Tonquelle im Nebenzimmer.
- Selbst wenn dieser Receiver auf den Bereitschaftsmodus umschaltet, in dem die Anzeige „R2“ dann matt leuchtet, um darauf hinzuweisen, dass nur die SUB ZONE-Schaltung funktioniert, kann die SUB ZONE-Tonquelle getrennt wiedergegeben werden. Wenn Sie daher die SUB ZONE-Funktion nicht verwenden, schalten Sie sie aus, um Strom zu sparen.
- Um die SUB ZONE-Tonquelle wiederzugeben, schalten Sie die SUB ZONE-Funktion ein, und führen Sie die SUB ZONE-Einstellung wie folgt durch.

1. Aktivieren Sie den SUB ZONE-Modus.

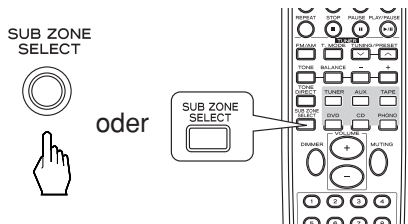

- „R2 > ~“ wird mehrere Sekunden lang angezeigt.
 - Mit jedem Drücken dieser Taste wechselt der Modus zwischen SUB ZONE-Modus („R2 > ~“) und Hauptmodus (Haupteingangsanzeige).
 - Wenn „R2 > ~“ nicht angezeigt wird, drücken Sie die Taste erneut.
- Hinweis:
- Nur wenn der SUB ZONE-Modus angezeigt wird, können Sie Einstellungen darin vornehmen.

2. Schalten Sie den SUB ZONE-Modus ein.

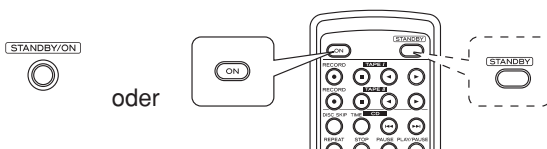

- Mit jedem Drücken der Taste „ON/STANDBY“ an der Frontplatte ändert sich der SUB ZONE-Modus wie folgt:
- R2 > OFF: Der SUB ZONE-Modus ist ausgeschaltet („R2 erlischt“).
- ↑
- R2 > Eingangsanzeige: Der SUB ZONE-Modus ist eingeschaltet (die Anzeige „R2“ leuchtet).
- Auf der Fernbedienung drücken Sie die Taste ON, um den SUB ZONE-Modus einzuschalten, bzw. die Taste STANDBY, um diesen Modus auszuschalten.
- Hinweis :
- Nur wenn der SUB ZONE-Modus angezeigt wird, können Sie Einstellungen darin vornehmen.

3. Wählen Sie die gewünschten SUB ZONE-Lautsprecher.

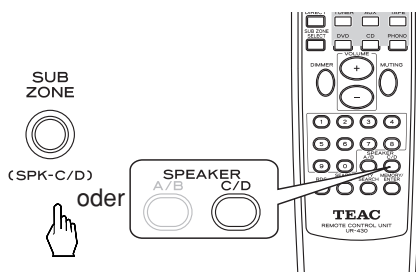

- Drücken Sie die Taste für die gewünschte Eingangsquelle.
- Hinweis
- Nur wenn der SUB ZONE-Modus aktiviert ist, können die Lautsprecher C und/oder D als SUB ZONE-Lautsprecher verwendet werden.

4. Wählen Sie die gewünschte SUB ZONE-Eingangswelle.

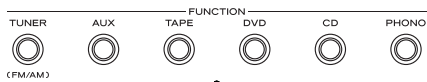

oder

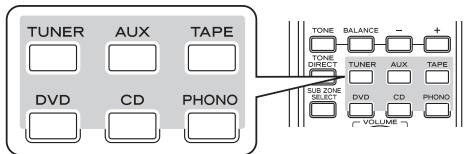

- Drücken Sie diese Taste, um den SUB ZONE-Modus zu aktivieren.

5. Starten Sie die Wiedergabe auf der Komponente, die als SUB ZONE-Eingangswelle verwendet werden soll.

6. Stellen Sie die SUB ZONE-Lautstärke auf einen angenehmen Hörpegel ein.

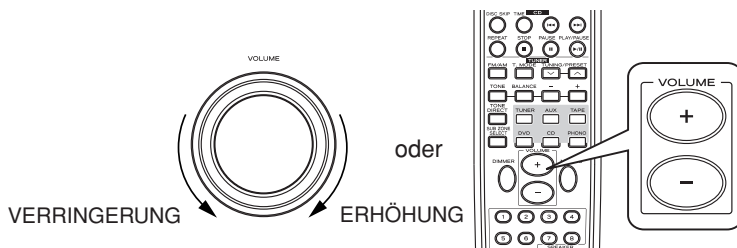

7. Um die Tonwiedergabe stummzuschalten:

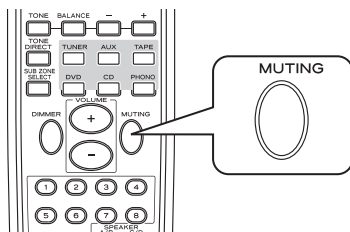

- Während die Stummschaltungsfunktion für die SUB ZONE aktiviert ist, blinkt die Anzeige „R2“.
- Um die Wiedergabe mit dem vorherigen Lautstärkepegel fortzusetzen, drücken Sie diese Taste erneut.

Fehlersuche

Falls ein Fehler auftritt, sehen Sie in der unten stehenden Tabelle nach, bevor Sie sich zwecks Reparatur an den Kundendienst wenden.

Falls der Fehler weiterhin auftritt, versuchen Sie, ihn durch Ein- und Ausschalten des Receivers zu beheben. Falls das Problem dadurch nicht gelöst werden kann, wenden Sie sich an Ihren Fachhändler. Unter keinen Umständen sollten Sie versuchen, die Reparatur selbst durchzuführen, da dadurch die Garantie außer Kraft gesetzt wird.

PROBLEM	MÖGLICHE URSACHE	ABHILFE
Kein Strom	<ul style="list-style-type: none"> • Das Netzkabel ist abgetrennt. • Schlechter Anschluss an die Wandsteckdose, oder die Wandsteckdose ist nicht Strom führend. 	<ul style="list-style-type: none"> • Schließen Sie das Kabel sicher an. • Überprüfen Sie die Steckdose mit einer Lampe oder einem anderen Gerät.
Kein Ton	<ul style="list-style-type: none"> • Die Lautsprecherkabel sind abgetrennt. • Der Lautstärkepegel ist zu niedrig. • Die Taste MUTING auf der Fernbedienung ist auf die Position ON eingestellt. • Die Lautsprecher sind nicht eingeschaltet. • Falsche Wahl der Eingangsquelle. • Fehlerhafter Anschlüsse zwischen den Komponenten. 	<ul style="list-style-type: none"> • Überprüfen Sie die Lautsprecheranschlüsse. • Stellen Sie die Lautstärke ein. • Drücken Sie die Taste MUTING, um die Stummschaltung aufzuheben. • Schalten Sie die gewünschten Lautsprecher ein. • Wählen Sie die richtige gewünschte Eingangsquelle. • Führen Sie die Anschlüsse richtig durch.
Die Sender können nicht empfangen werden.	<ul style="list-style-type: none"> • Es ist keine Antenne angeschlossen. • Die gewünschte Senderfrequenz ist nicht abgestimmt. • Die Antenne ist falsch ausgerichtet. 	<ul style="list-style-type: none"> • Schließen Sie eine Antenne an. • Stimmen Sie die gewünschte Senderfrequenz ab. • Bewegen Sie die Antennen, und versuchen Sie es erneut mit der Abstimmung.
Die gespeicherten Sender können nicht empfangen werden.	<ul style="list-style-type: none"> • Eine falsche Senderfrequenz wurde gespeichert. • Die gespeicherten Sender werden gelöscht. 	<ul style="list-style-type: none"> • Speichern Sie die richtige Senderfrequenz. • Speichern Sie die Sender erneut.
Schlechter UKW-Empfang	<ul style="list-style-type: none"> • Es ist keine Antenne angeschlossen. • Die Antenne ist nicht für besten Empfang ausgerichtet. 	<ul style="list-style-type: none"> • Schließen Sie eine Antenne an. • Ändern Sie die Position der Antenne.
Kontinuierliches Zischen während der UKW-Empfangs, insbesondere bei Empfang eines Stereoprogramms.	<ul style="list-style-type: none"> • Schwache Signale. 	<ul style="list-style-type: none"> • Ändern Sie die Position der Antenne. • Schließen Sie eine Außenantenne an.
Kontinuierliches oder intermittierendes Zischen während des MW-Empfangs, besonders nachts.	<ul style="list-style-type: none"> • Rauschen, das von Motoren, Leuchtstofflampen usw. verursacht wird. 	<ul style="list-style-type: none"> • Halten Sie den Receiver von Rauschquellen fern. • Schließen Sie eine MW-Außenantenne an.
Keine Aufnahme	<ul style="list-style-type: none"> • Fehlerhafte Wahl zwischen den Komponenten. • Fehlerhafte Bedienung der einzelnen Komponenten für die Wiedergabe und Aufnahme. 	<ul style="list-style-type: none"> • Führen Sie die Anschlüsse richtig durch. • Bedienen Sie jede Komponente richtig.
Die Fernbedienung funktioniert nicht.	<ul style="list-style-type: none"> • Die Batterien sind nicht eingelegt bzw. sie sind erschöpft. • Es gibt ein Hindernis auf dem Übertragungsweg zum Fernbedienungssensor. 	<ul style="list-style-type: none"> • Ersetzen Sie die Batterien. • Entfernen Sie das Hindernis.

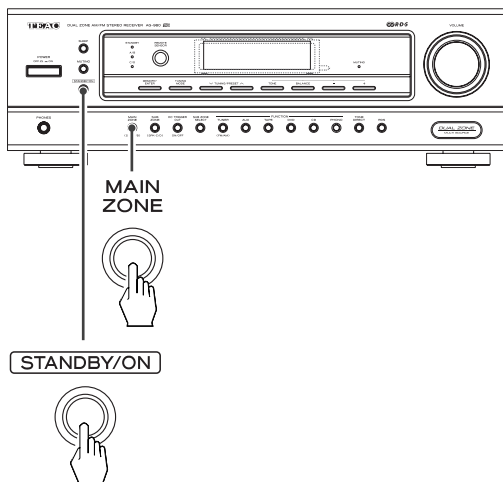

Wiederherstellen der werkseitigen Voreinstellungen

Falls Sie mit einheitlichen Einstellungen neu beginnen möchten, nachdem Sie zuvor eine Vielzahl an Änderungen vorgenommen hatten, können Sie den AG-D8850 auf die werkseitig voreingestellten Werte zurücksetzen. Gehen Sie hierbei bitte folgendermaßen vor:

1. Versetzen Sie den AG-980 mittels STANDBY/ON-Taste in den Bereitschaftsmodus (Standby).
2. Betätigen Sie die STANDBY/ON-Taste der Hauptkomponente während Sie die MAIN ZONE-Taste nieder gedrückt halten.

Die Inhalte aller internen Speicher werden gelöscht, und die werkseitig voreingestellten Werte werden wieder hergestellt.

Technische Daten

■ VERSTÄRKER-TEIL

- Ausgangsleistung, 4 Ω , Gesamtklirrfaktor 0,1 %, nur ein Paar Lautsprecher angetrieben 2 \times 65 W
- Gesamtklirrfaktor, 8 Ω , bei -3 dB, 20 Hz bis 20 kHz 0,05 %
- Eingangsempfindlichkeit, 47 k Ω
 - Phono (MM) 2,5 mV
 - Line (CD, DVD, TAPE, AUX) 220 mV
- Rauschabstand, IHF „A“-Gewichtung
 - Phono (MM) 75 dB
 - Line (CD, DVD, TAPE, AUX) 98 dB
- Frequenzgang
 - Phone (MM), RIAA, 20 Hz bis 20 kHz $\pm 0,3$ dB
 - Line (CD, DVD, TAPE, AUX), 10 Hz bis 100 kHz ± 3 dB
- Ausgangspegel
 - TAPE OUT, 2,2 k Ω 200 mV
- Bass-/Höherregelung, 100 Hz/10 kHz ± 10 dB

■ UKW-TUNERTEIL

- Abstimmungsfrequenzbereich 87,5 bis 108 MHz
- Verwendbare Empfindlichkeit, Gesamtklirrfaktor 3 %, Rauschabstand 26 dB 15 dBf
- 46 dB Geräuschdämpfungsempfindlichkeit, mono/stereo 25,2/45,2 dBf
- Rauschabstand, 65 dBf, mono/stereo 68/65 dB
- Gesamtklirrfaktor, 65 dBf, 1 kHz, mono/stereo 0,5/0,8 %
- Frequenzgang, 20 Hz bis 14 kHz ± 3 dB
- Stereotrennung, 1 kHz 30 dB
- Einfangrate 4 dB
- ZF-Durchschlagfestigkeit 75 dB

■ MW-TUNERTEIL

- Abstimmungsfrequenzbereich 522 bis 1611 kHz
- Verwendbare Empfindlichkeit, Rauschabstand 20 dB 55 dB μ /m
- Rauschabstand 50 dB
- Trennschärfe 30 dB

■ ALLGEMEIN

- Spannungsversorgung 230 V, 50 Hz
- Leistungsaufnahme 330 W (STANDBY: 3 W oder weniger)
- Abmessungen (B \times H \times T, einschließlich der Vorsprünge) 440 \times 141 \times 330 mm
- Gewicht (Netto) 8,4 kg

Hinweis: Änderungen des Designs und der technischen Daten zwecks Verbesserungen jederzeit ohne vorherige Ankündigung vorbehalten.

INDICE

INDICE	91
Collegamenti di sistema	92
Pannello frontale e telecomando	95
• PORTATA UTILE DEL TELECOMANDO	97
• INSERIMENTO DELLE BATTERIE	97
Uso dell'apparecchio	98
• ASCOLTO DI UNA SORGENTE	98
• ASCOLTO DELLE STAZIONI RADIO	102
• ASCOLTO DI DIFFUSIONI RDS (solo FM)	105
Sintonizzatore RDS (opzione regionale per alcuni Paesi europei e altri Paesi)	
• REGISTRAZIONE	108
• ALTRE FUNZIONI	108
• RIPRODUZIONE NELL'AMBIENTE SUB ZONE	109
Guida alla risoluzione dei problemi	111
Caratteristiche tecniche	112

ATTENZIONE

- Non esporre questo apparecchio a schizzi nè permettere che vi entrino acqua o altri liquidi.
- Non mettere vasi o altri contenitori di liquidi sopra l'apparecchio.
- Utilizzare questo apparecchio solo in spazi aperti. Non metterlo in funzione se si trova all'interno di mobili chiusi ove non possa circolare liberamente l'aria.
- L'apparecchio assorbe una minima tensione di alimentazione anche con l'interruttore STANDBY/ON in posizione di standby.
- L'apparecchio deve essere posizionato nei pressi della presa di corrente in modo che Vi sia sempre facile raggiungere il cavo di alimentazione.
- Apparecchi appartenenti alla Classe I devono essere sempre collegati a prese di corrente dotate di messa a terra.
- Le batterie (pacchetto di batterie o batterie installate) non dovrebbero essere esposte a calore eccessivo come luce solare, fuoco ecc.
- Una pressione sonora eccessiva proveniente da cuffie e auricolari può provocare danni all'udito.

Smaltimento di apparecchi usati

1. Quando questo simbolo con il bidone della spazzatura attraversato da una croce viene apposto su un prodotto significa che questo è conforme alle direttive Europee 2002/96/EC.
2. Tutti i prodotti elettrici ed elettronici devono essere smaltiti separatamente dagli altri tramite canali specifici indicati dalle autorità Comunali locali.
3. Per ottenere le necessarie informazioni relative allo smaltimento dei Vostri apparecchi elettrici usati Vi invitiamo a contattare gli uffici Comunali a ciò preposti od il Rivenditore ove avete appena acquistato questo prodotto.



Collegamenti di sistema

- Si raccomanda di non collegare il cavo di alimentazione alla presa di rete CA prima di avere completato tutti i collegamenti.
- Durante i collegamenti audio, i cavetti RCA con spina bianca devono essere collegati alla presa L (sinistra) e quelli RCA con spina rossa alla presa R (destra).
- I collegamenti devono essere eseguiti correttamente ed essere inoltre molto saldi. In caso contrario si potrebbe verificare un'attenuazione del suono o la produzione di rumore, oppure il danneggiamento del ricevitore.

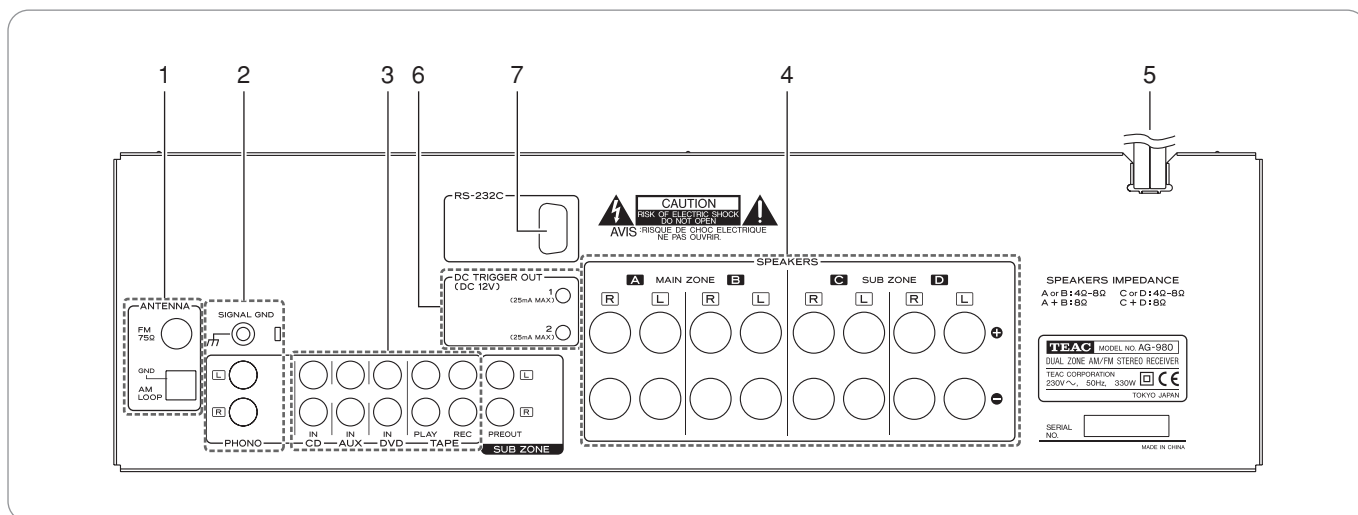

1. COLLEGAMENTO DELLE ANTENNE

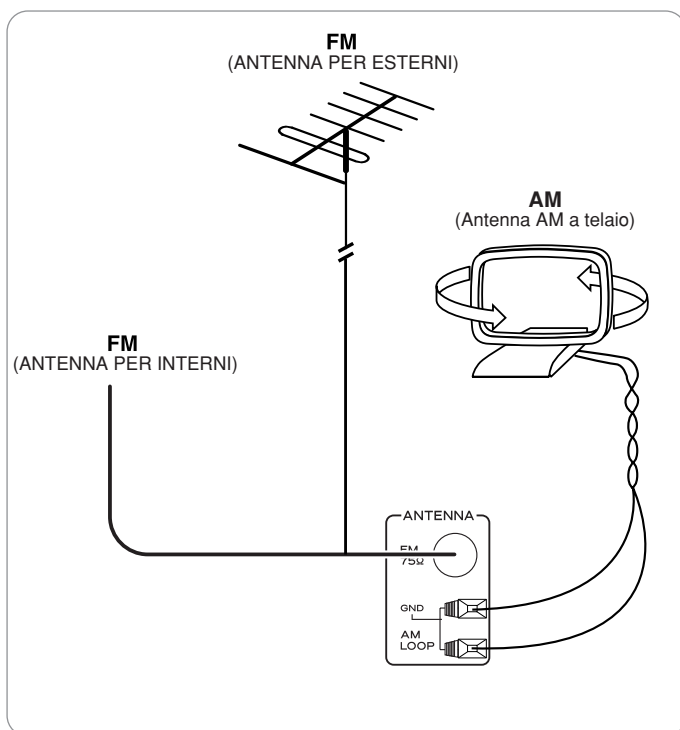

- Si deve ricercare la posizione ideale dell'antenna FM per interni in modo da ottenere la miglior ricezione possibile delle stazioni FM.
- Per migliorare ulteriormente la ricezione si suggerisce l'uso di un'antenna FM per esterni da 75Ω. Prima di collegare l'antenna per esterni si raccomanda tuttavia di scollegare quella per interni.
- L'antenna AM a telaio deve essere collocata quanto più possibile lontana dal ricevitore, dal televisore, dai cavi dei diffusori e dal cavo di alimentazione, e deve essere inoltre opportunamente orientata per ottenere la miglior ricezione possibile.
- Se con l'antenna AM a telaio la ricezione è debole si suggerisce di usare un'antenna AM per esterni.

2. COLLEGAMENTO ALLA PRESA PHONO

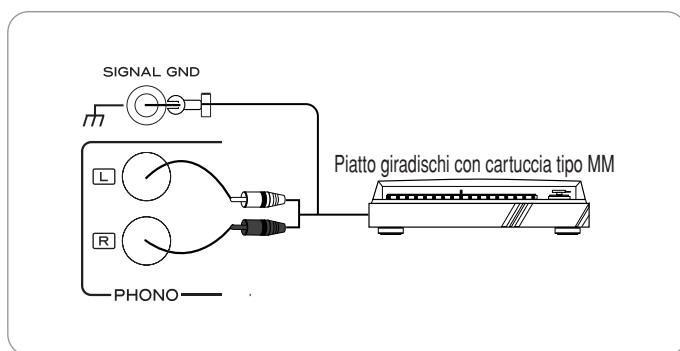

■ Nota

- Non vi si deve collegare direttamente un piatto giradischi provvisto di cartuccia tipo MC. Per il collegamento è necessario usare un amplificatore separato oppure un trasformatore a elevazione di tensione.

3. COLLEGAMENTO DEI COMPONENTI AUDIO

- Alle prese AUX è possibile collegare un componente aggiuntivo.
- Alle prese DVD si possono collegare le spine AUDIO OUT di componenti video quali, ad esempio, un lettore DVD o un televisore.
- Alle prese TAPE PLAY/REC è possibile collegare un apparecchio di registrazione audio quale, ad esempio, una piastra di registrazione o un registratore MD.

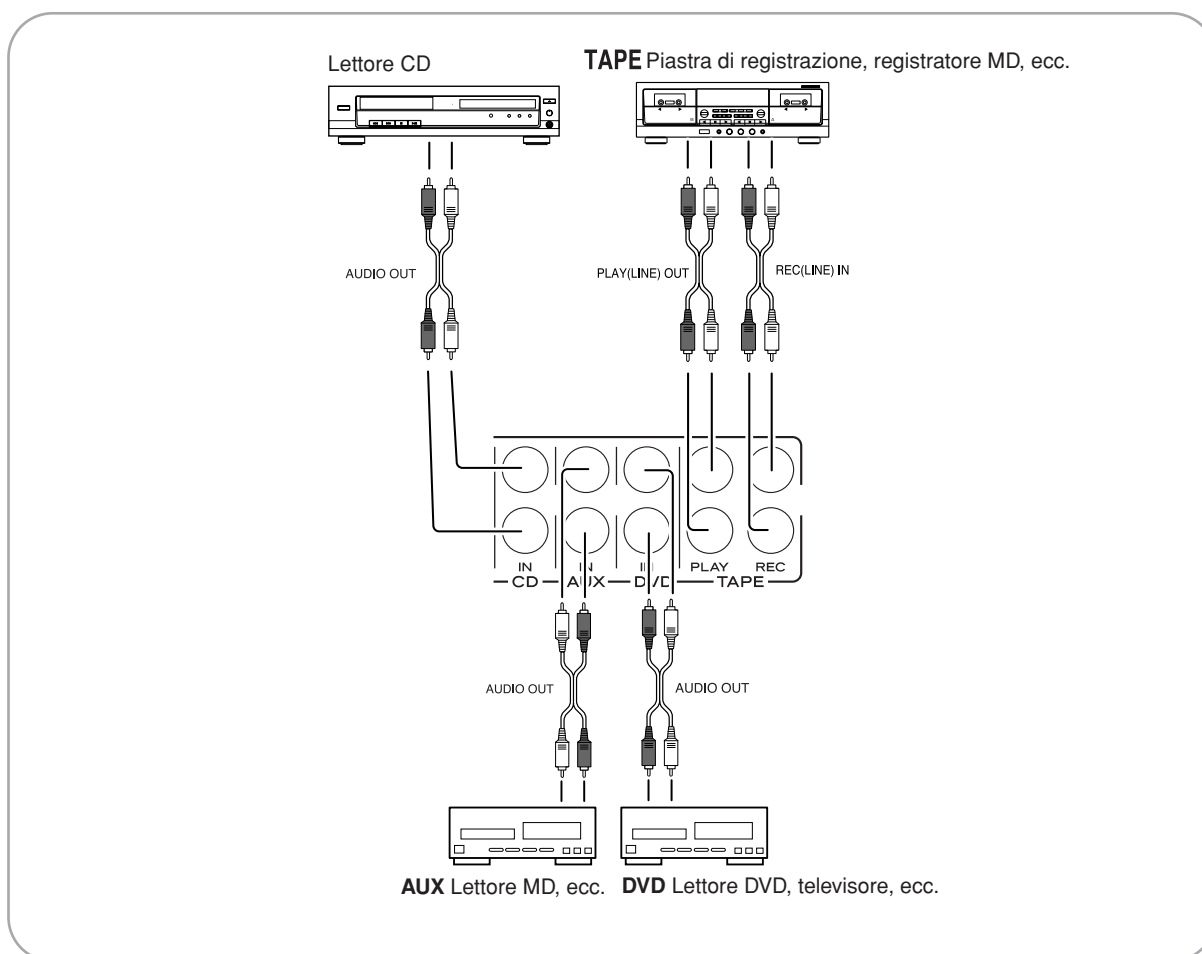

4. COLLEGAMENTO DEI DIFFUSORI

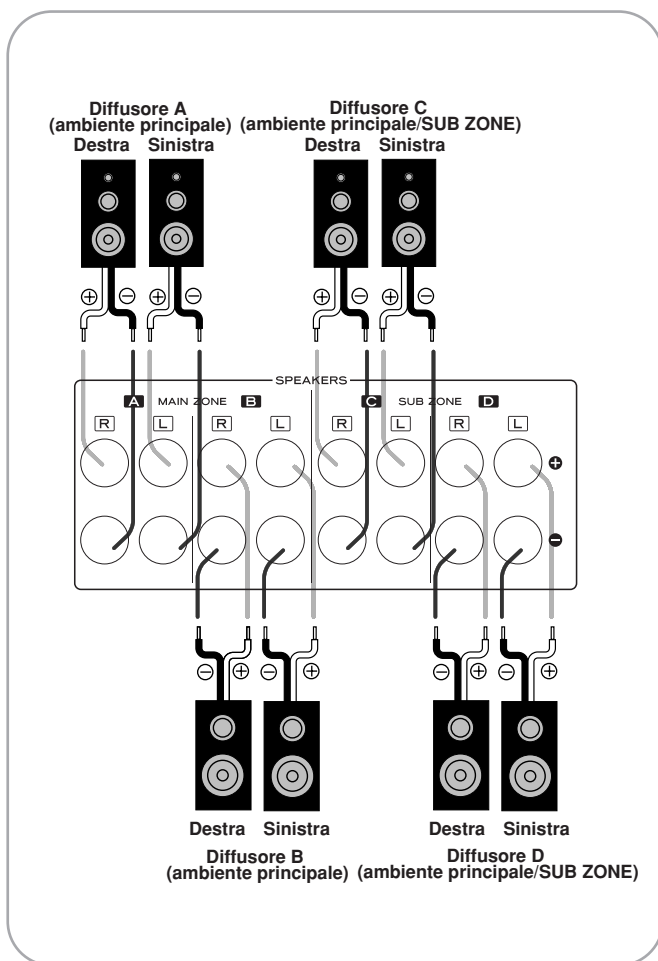

- Al ricevitore è possibile collegare sino a quattro coppie di diffusori e selezionarne quindi le possibili combinazioni per ottenere il tipo di suono desiderato.
- I diffusori C e D possono essere installati nell'ambiente di ascolto principale insieme ai diffusori A e B, oppure in un altro ambiente (denominato SUB ZONE, o ambiente secondario) per ottenere la riproduzione in quest'ultimo (per informazioni al riguardo si prega di leggere la sezione "RIPRODUZIONE NELL'AMBIENTE SUB ZONE" a pagina 109).
- Ci si deve accertare che i diffusori siano collegati correttamente e saldamente, rispettando i canali (destro e sinistro) e le polarità (+ e -).
- In caso di errato collegamento i diffusori non emettono alcun suono e, qualora se ne invertano le polarità, esso non sarebbe né naturale né dotato di bassi.

■ Note:

- Per garantire la sicurezza dell'amplificatore, quando si collegano i diffusori a una coppia di terminali SPEAKERS A o B e a una coppia di terminali SPEAKERS C o D si raccomanda di usarli di tipo con impedenza superiore a 4Ω, oppure da 8Ω in caso di collegamento di entrambi i terminali SPEAKERS A e B e/o C e D.
- Do not let the bare speaker wires touch each other or any metal part of this receiver. This could damage this receiver and/or the speakers.

5. CAVO DI ALIMENTAZIONE CA

- Il cavo di alimentazione del ricevitore deve essere collegato alla presa CA.

6. DC TRIGGER OUT

- Quando si preme il tasto DC TRIGGER OUT appare per qualche minuto "INPUT"-TRIG ON e quindi viene posta in uscita alimentazione a 12 V (massimo 25mA).
- Premendo nuovamente DC TRIGGER OUT appare per qualche minuto "INPUT"-TRIG OFF e l'alimentazione in uscita s'interrompe.

7. RS-232C

- Questa interfaccia è usata per il telecomando a filo RS-232C standard (opzione).

Pannello frontale e telecomando

■ PANNELLO FRONTALE

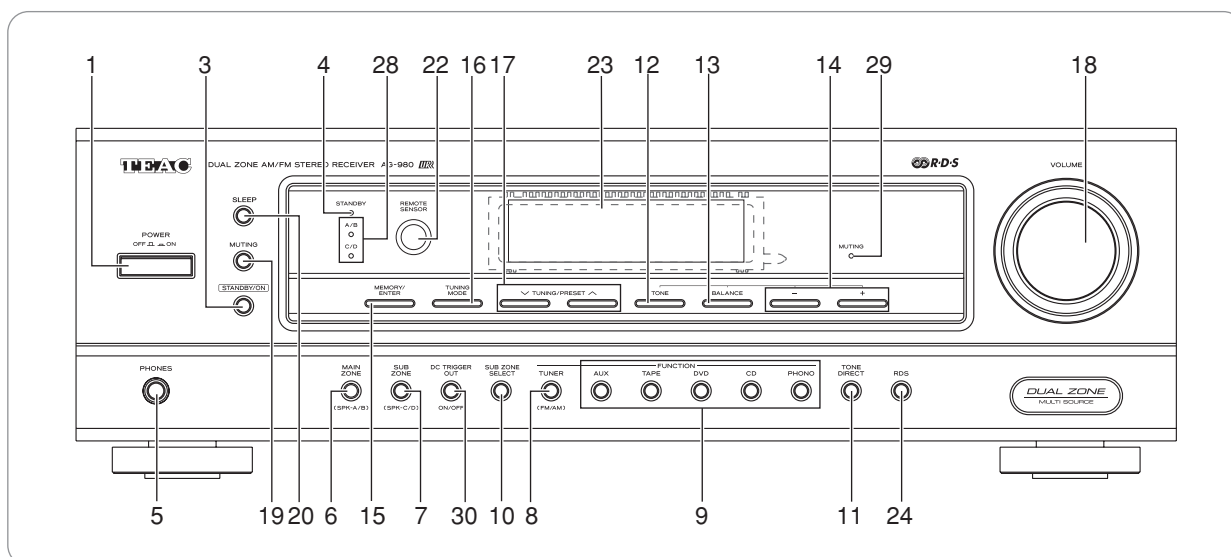

■ TELECOMANDO

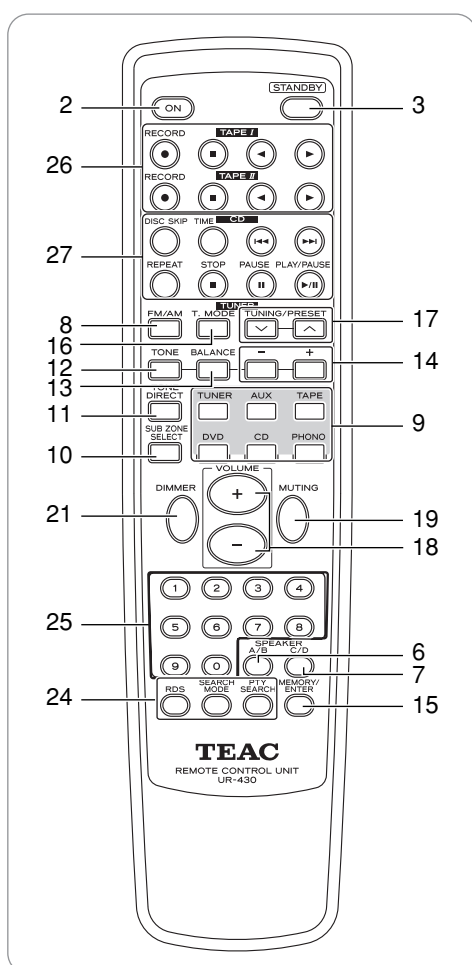

■ DISPLAY FLUORESCENTE

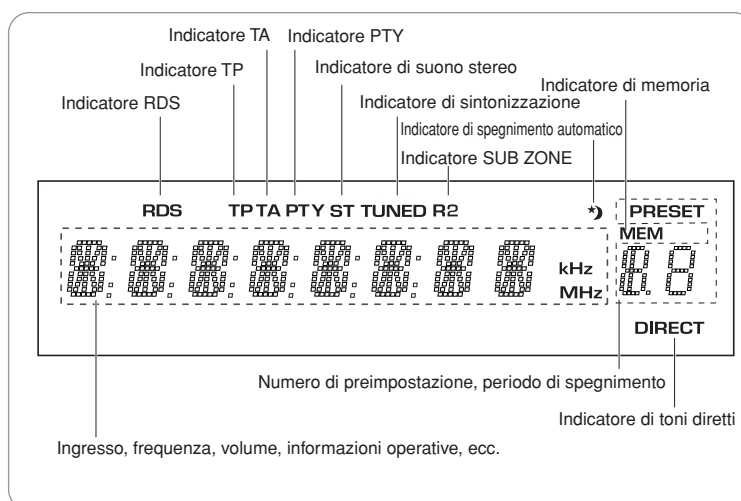

1. Tasto POWER (alimentazione)

Da premere per passare allo stato di standby.
Per spegnere l'apparecchio è necessario premerlo una seconda volta.

2. Tasto di accensione (POWER ON)

Quando il ricevitore è in standby, premendo questo tasto lo si accende predisponendolo all'uso.

3. Tasto STANDBY

Quando il ricevitore è acceso nella normale modalità d'uso, premendo questo tasto lo si porta in standby.

4. Indicatore STANDBY

5. Presa PHONES

A questa presa si collegano cuffie stereo con spinotto standard da 1/4" per l'ascolto senza uscita del suono ai diffusori.

6. Tasto di selezione diffusori MAIN ZONE SPEAKER (A/B)

Ad ogni pressione di questo tasto si selezionano i diffusori nel seguente modo:

→ A/B ~ → - / - ~ → A / - ~ → - / B ~
o (MAIN A/B) o (MAIN -/-) o (MAIN A/-) o (MAIN -/B)

() : quando la funzione SUB ZONE è attiva.

7. Tasto di selezione diffusori SUB ZONE SPEAKER (C/D)

Ad ogni pressione di questo tasto si selezionano i diffusori nel seguente modo:

→ ~ C/D → ~ - / - → ~ C / - → ~ - / D
o (R2 C/D) o (R2 -/-) o (R2 C/-) o (R2 -/D)

() : quando la funzione SUB ZONE è attiva.

8. Tasto FM/AM (sintonizzatore)

Ad ogni pressione del tasto FM/AM (del sintonizzatore) si selezionano le bande radio nel seguente ordine:

→ FM ST → FM MONO → AM

9. Tasti SELECTOR (AUX, TAPE, DVD, CD, PHONO)

Premendo questi tasti si seleziona la sorgente d'ingresso desiderata.

10. Tasto SUB ZONE

Premendo questo tasto si accede alla modalità SUB ZONE (ambiente d'ascolto secondario).

11. Tasto TONE DIRECT

Premendo questo tasto si ascolta la sorgente desiderata senza applicare alcun effetto ai toni del suono.

12. Tasto TONE

Premendo questo tasto si attiva la modalità di regolazione dei toni del suono (bassi e alti).

• Ad ogni pressione del tasto si seleziona la modalità di regolazione dei toni alti o dei toni bassi.

13. Tasto BALANCE

Premendo questo tasto si accede alla modalità di bilanciamento del suono.

14. Tasti di bilanciamento del suono e di regolazione dei toni (alti e bassi) (^/∨)

Nella modalità di bilanciamento del suono con questi tasti lo si regola tra i diffusori di destra e quelli di sinistra.

Nella modalità di regolazione dei toni con questi stessi tasti si regolano i toni alti o i toni bassi.

15. Tasto MEMORY/ENTER

Con questo tasto si memorizzano le stazioni desiderate.

16. Tasto TUNING MODE

Con questo tasto si seleziona la modalità di sintonizzazione oppure la modalità di preimpostazione.

17. Tasti TUNING/PRESET (^/∨)

Con questi tasti si sintonizzano le stazioni radio.

18. Manopola VOLUME, tasti (^/∨)

Con la manopola o con i tasti si regola il volume al livello desiderato.

19. Tasto MUTING

Premendo questo tasto si attenua temporaneamente il suono.

Premendolo nuovamente lo si ripristina al livello precedentemente regolato.

20. Tasto SLEEP

Con questo tasto si attiva il timer di spegnimento automatico in base all'intervallo di tempo specificato.

• Ad ogni pressione del tasto la regolazione del timer cambia nel seguente ordine:

→ 10 → 20 → 30 → ... 90 → OFF
Unità: minuti

21. Tasto DIMMER (Telecomando)

Con questo tasto si seleziona la luminosità del display fluorescente.

• Ad ogni pressione del tasto la regolazione della luminosità cambia nel seguente ordine:

→ ON → dimmer → OFF

22. REMOTE SENSOR

Questo è il sensore che riceve i segnali del telecomando.

23. Display fluorescente

Per maggiori informazioni al riguardo si prega di vedere la pagina precedente.

24. Tasti RDS (opzione regionale per l'Europa ed altre aree)

Questi tasti permettono di ascoltare le diffusioni RDS.

Per maggiori informazioni al riguardo si prega di vedere le pagine 105~107.

25. Tasti NUMERICI

Quando è attivo il sintonizzatore, permettono di accedere alle emittenti preselezionate.

26. Tasti DI FUNZIONAMENTO DELLA PIASTRA DI REGISTRAZIONE (I/II)

27. Tasti DI FUNZIONAMENTO DEL LETTORE CD

28. Indicatore MUTING (MAIN ZONE)

29. Indicatore SPEAKER (A/B, C/D)

30. Tasto DC TRIGGER OUT

PORTATA UTILE DEL TELECOMANDO

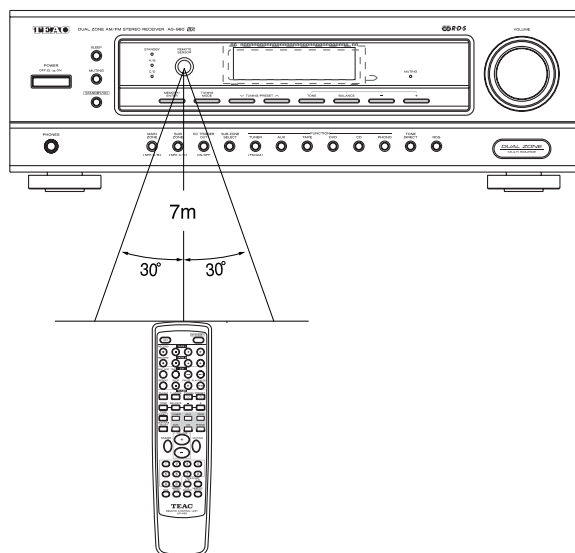

- Il telecomando deve essere usato a una distanza massima di circa 7 metri dal sensore del ricevitore ed entro un angolo di $\pm 30^\circ$ rispetto allo stesso.

INSERIMENTO DELLE BATTERIE

1. Rimuovete il coperchio.

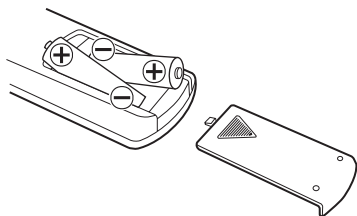

2. Inserite due batterie rispettando il corretto orientamento delle polarità.

- Qualora non s'intenda usare il telecomando per lungo tempo si raccomanda di rimuovere le batterie.
- Non si devono usare batterie ricaricabili (tipo Ni-Cd).

Uso dell'apparecchio

ASCOLTO DI UNA SORGENTE

Prima dell'uso

- Premete il tasto POWER di accensione:

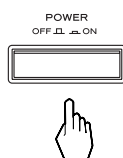

- Il ricevitore si porta in standby e l'indicatore STANDBY si accende. Ciò significa che l'apparecchio rimane alimentato dalla presa CA e che solo una piccola quantità di energia fluisce per mantenerlo pronto all'uso.
- Per spegnere l'apparecchio è necessario premere una seconda volta il tasto POWER di accensione. In tal modo il ricevitore si disalimenta totalmente e l'indicatore STANDBY si spegne.

1. Mentre si trova in standby accendete l'apparecchio.

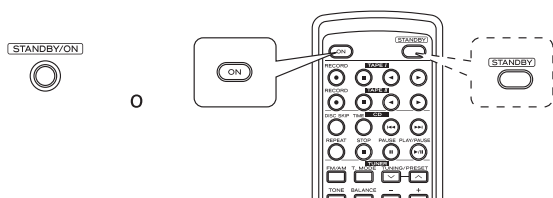

- Ad ogni pressione del tasto STANDBY/ON del pannello frontale il ricevitore si accende predisponendosi all'uso, oppure si spegne portandosi in standby.
- Premendo il tasto ON del telecomando il ricevitore si predispose all'uso, mentre premendo il tasto STANDBY si porta in standby.

2. Attivate i diffusori d'interesse.

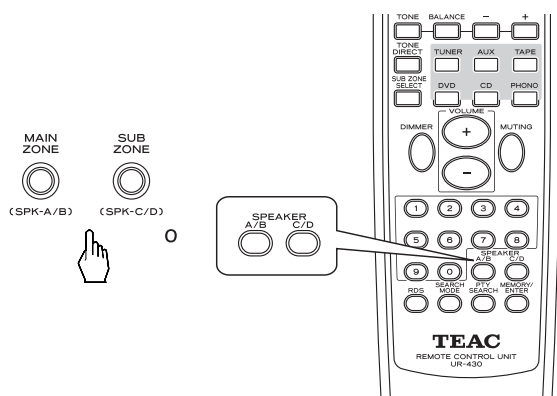

- A seconda del luogo in cui i diffusori C e/o D sono installati è possibile selezionare una delle possibili combinazioni.
- Ad ogni pressione del tasto di selezione dei diffusori MAIN ZONE SPEAKER (A/B) l'attivazione avviene nel seguente ordine:

→ A/B ~ → - / - ~ → A / - ~ → - / B ~
 o (MAIN A/B) o (MAIN -/-) o (MAIN A/-) o (MAIN -/B)

() : quando la funzione SUB ZONE è attiva.

- Ad ogni pressione del tasto di selezione dei diffusori SUB ZONE SPEAKER (C/D) l'attivazione avviene nel seguente ordine:

→ ~ C/D → ~ - / - → ~ C / - → ~ - / D
 o (R2 C/D) o (R2 -/-) o (R2 C/-) o (R2 -/D)

() : quando la funzione SUB ZONE è attiva.

- Per ascoltare il suono esclusivamente in cuffia è necessario disattivare tutti i diffusori installati nell'ambiente principale.

■Nota:

- Per usare la funzione SUB ZONE è necessario che in un altro ambiente (definito, appunto, SUB ZONE o ambiente secondario) siano installati i diffusori C e/o D e che la funzione SUB ZONE stessa sia attivata (per informazioni al riguardo si prega di vedere le sezioni "COLLEGAMENTO DEI DIFFUSORI" a pagina 94 e "RIPRODUZIONE NELL'AMBIENTE SUB ZONE" a pagina 109).

3. Selezionate la sorgente d'interesse.

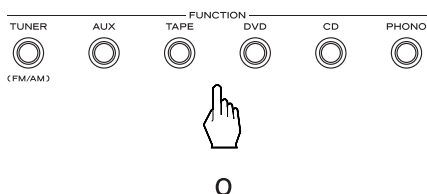

- Premendo questi tasti si seleziona la sorgente d'ingresso desiderata.

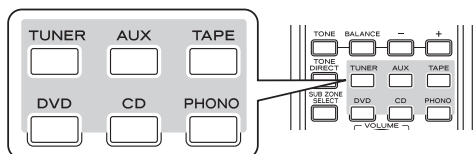

4. Regolate il componente dal quale eseguire la riproduzione.

5. Regolate il volume al livello d'ascolto desiderato.

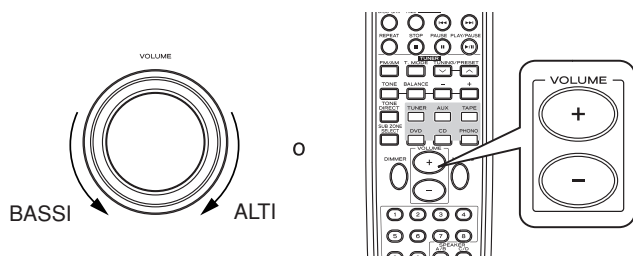

6. Per attenuare il suono.

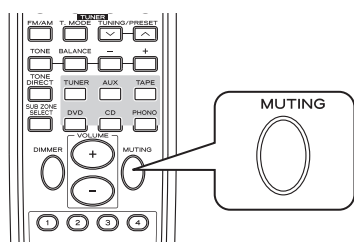

- L'indicatore "MUTE" lampeggia. (Attenuazione nell'ambiente principale)
- Per ripristinare il volume al livello precedentemente regolato è sufficiente premere nuovamente questo tasto.
- L'attenuazione del suono si annulla altresì quando si ruota la manopola del volume.
- Premere il tasto SUB ZONE SELECT e quindi il tasto MUTE.
- Mentre la sorgente SUB ZONE è attenuata sul display lampeggia l'indicatore "R2".
- Per ripristinare il volume al livello precedentemente regolato è sufficiente premere nuovamente questo tasto.

7. Per ascoltare il suono in cuffia.



- Prima di collegare le cuffie si raccomanda di disattivare tutti i diffusori installati nell'ambiente principale.

Regolazione dei toni (alti e bassi)

8. Accedete alla modalità di regolazione dei toni.

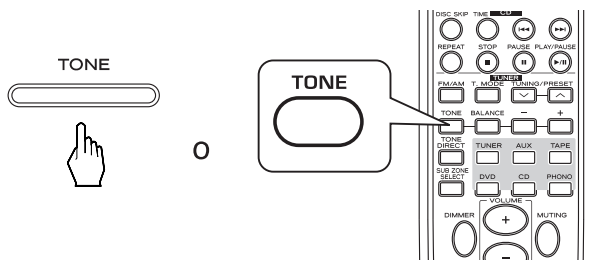

- Ad ogni pressione di questo tasto si seleziona nell'ordine di seguito mostrato la corrispondente modalità di regolazione dei toni, la quale rimane visualizzata per 5 secondi:

→ BASS → TRBL →

- Nota:
 - Quando la funzione toni diretti è attivata non è possibile accedere alla modalità di regolazione dei toni e sul display lampeggia per 3 secondi l'indicazione "TON DIR".

9. Nella modalità di regolazione dei toni selezionata regolateli secondo necessità.

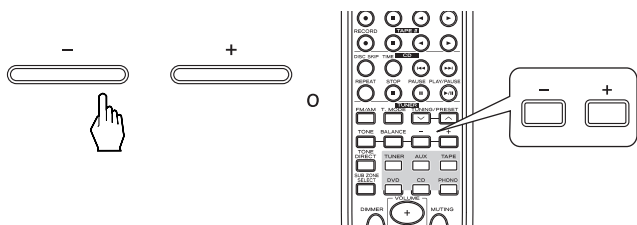

- Se l'icona dei toni scompare è necessario ripartire dal passo 8.
- Il toni (BASS e TRBL) sono regolabili nella gamma -10 ~ +10 dB.

- Nota:
 - Una regolazione dei toni a livelli di volume estremamente alti può danneggiare i diffusori.
 - In linea generale il livello di regolazione degli alti e dei bassi va mantenuto a 0.

10. Per ascoltare una sorgente senza alcun effetto sui toni.

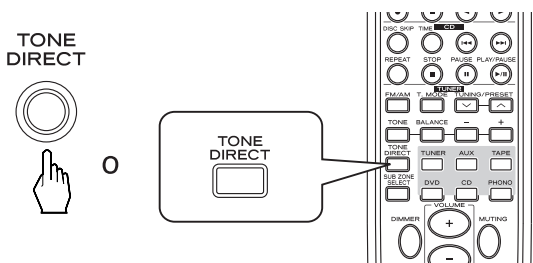

- Appare "TON DIR"; l'indicatore "DIRECT" s'illumina e si può quindi udire il suono libero da qualsiasi effetto prodotto dalla circuiteria di alterazione dei toni.
- Per annullare la funzione toni diretti è sufficiente premere nuovamente questo tasto in modo da visualizzare l'indicatore "TON CTRL", operazione a seguito della quale l'indicazione "DIRECT" scompare dal display.

Regolazione del bilanciamento del volume

11. Accedete alla modalità di bilanciamento del volume.

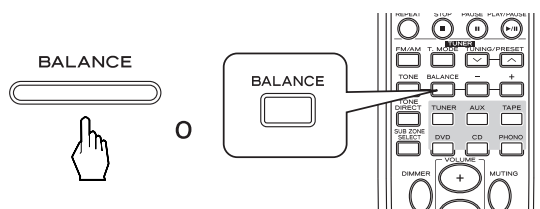

- Appaiono per 5 secondi l'indicazione "BAL" e il livello di bilanciamento del suono.

12. Regolate il bilanciamento del volume tra diffusori di destra e di sinistra.

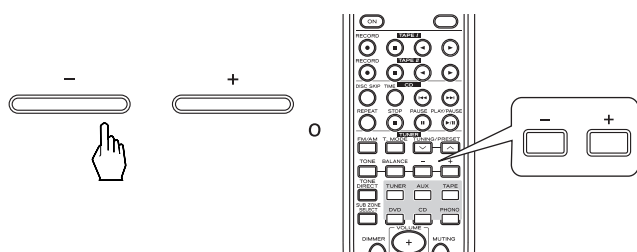

- Se l'icona del bilanciamento scompare è necessario ripartire dal passo 11.
- Il bilanciamento è regolabile nella gamma L10 ~ R10.
- Nota:
 - In linea generale il bilanciamento del volume va lasciato a 0.

ASCOLTO DELLE STAZIONI RADIO

Sintonizzazione automatica

1. Selezionate il sintonizzatore e quindi la banda desiderata.

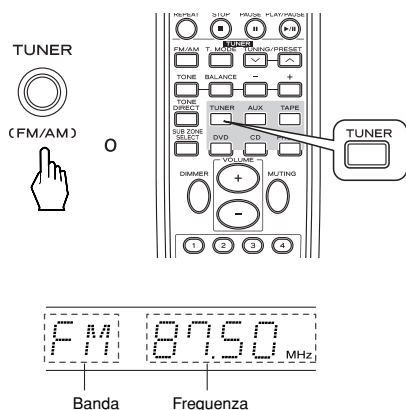

• Ad ogni pressione del tasto si seleziona automaticamente il sintonizzatore e la banda cambia nel seguente ordine:

→ FM ST → FM MONO → AM

• Quando si sintonizza una stazione FM stereo la modalità FM cambia nel seguente modo:

→ Modalità stereofonica: "ST" s'illumina.
 → Modalità monofonica: "ST" si spegne.←

• Se le stazioni FM stereo dovessero risultare insoddisfacenti a causa della debolezza del segnale, selezionando la modalità FM monofonica ("ST" si spegne) il rumore si riduce ed esse sono udibili con suono monofonico.

2. Selezionate la modalità di sintonizzazione desiderata.

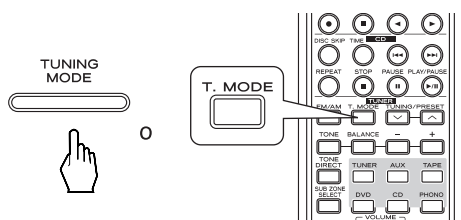

• Ad ogni pressione del tasto la modalità cambia nel seguente ordine:

→ Modalità di sintonizzazione: l'indicazione "PRESET" scompare.
 → Modalità di preselezione: appare l'indicazione "PRESET".←

3. Premete per oltre 0,5 secondi il tasto TUNING/PRESET (^) o (v).

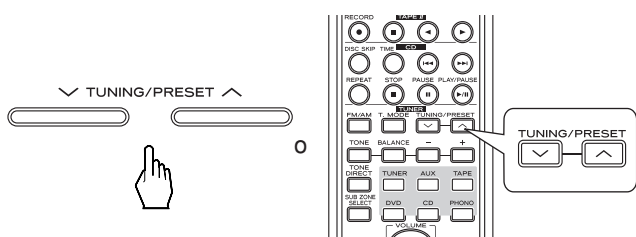

• Il sintonizzatore si pone così alla ricerca di una stazione dal segnale sufficientemente forte. Sul display appare quindi la frequenza sintonizzata e l'indicazione "TUNED" (sintonizzazione ottenuta).

• Se la stazione appena sintonizzata non è di proprio gradimento è sufficiente ripetere l'operazione per ricercarne un'altra.

• Durante l'operazione di sintonizzazione automatica il sintonizzatore ignora le stazioni dal segnale debole.

Sintonizzazione manuale

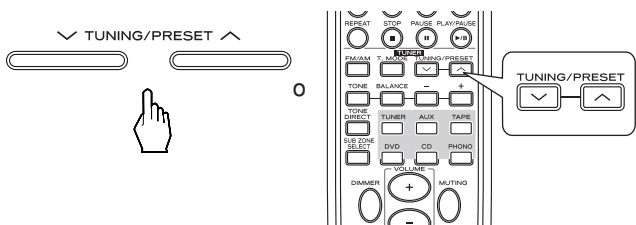

• La sintonizzazione manuale è utile quando si conosce già la frequenza della stazione d'interesse.

• Date corso ai passi 1 e 2 della procedura "Sintonizzazione automatica" a pagina 102 e premete quindi ripetutamente il tasto TUNING/PRESET (^) o (v) sino a quando sul display appare la frequenza desiderata.

Preimpostazione automatica

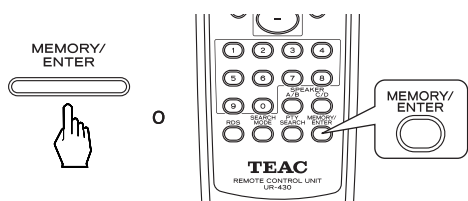

- La funzione di preimpostazione automatica esegue automaticamente la ricerca delle sole stazioni FM salvandole quindi in memoria.
- Durante l'ascolto delle stazioni radio premete per oltre 2 secondi il tasto MEMORY/ENTER.
- Appare così l'indicazione "AUTO MEM" e il ricevitore avvia la preimpostazione automatica.
- È possibile salvare in memoria sino a 30 stazioni FM.

■Note:

- Il sintonizzatore non salva le stazioni FM dal segnale debole. Per salvare le stazioni AM o quelle più deboli è necessario, dopo l'operazione "Sintonizzazione manuale", dar corso alla procedura "Preimpostazione manuale".

Preimpostazione manuale

- È possibile salvare in memoria sino a 30 stazioni.

1. Sintonizzate automaticamente o manualmente la stazione desiderata.

2. Premete il tasto MEMORY/ENTER.

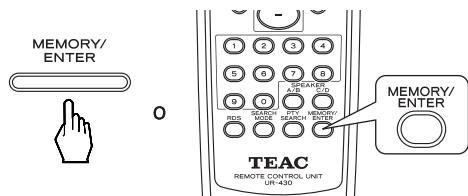

- L'indicazione "MEM" lampeggia per 5 secondi.

3. Premete il tasto TUNING/PRESET (^) o (v) sino a selezionare il numero di preimpostazione della stazione d'interesse e, quindi, premete il tasto MEMORY/ENTER.

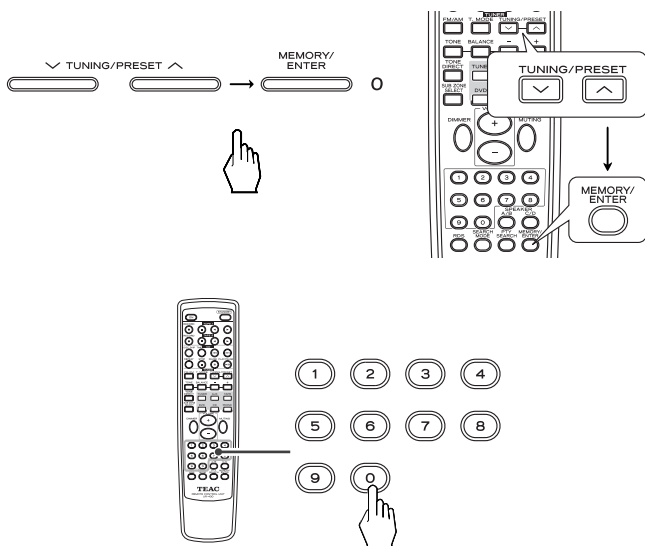

- La stazione viene così salvata in memoria.
- Le stazioni salvate vengono cancellate dalla memoria quando le si sovrascrive con un'altra frequenza.
- Se l'indicazione "MEM" scompare è necessario ripetere la procedura dal precedente passo 2.

Per scegliere un'emittente preselezionata si possono usare anche i tasti numerici.

Per scegliere l'emittente No.16, ad esempio, premere il tasto "1" e poi, entro 2 secondi, il tasto "6".

Per scegliere l'emittente No.1, 2 o 3, premere "0" e poi il tasto numerico desiderato. Esempio: per scegliere l'emittente No. 3, premere in successione i tasti "0" e "3". (In alternativa, si può premere soltanto il tasto "3" e poi aspettare qualche secondo.)

Example:

Per scegliere l'emittente No. 3: 0 → 3

Per scegliere l'emittente No. 6: 6

Per scegliere l'emittente No. 16: 1 → 6

4. Ripetete i passi da 1 a 3 per salvare altre stazioni.

■ FUNZIONE DI BACKUP IN MEMORIA

Il ricevitore memorizza i seguenti parametri in atto prima dello spegnimento:

- Impostazione del selettore ingressi (FUNCTION)
- Stazioni preimpostate, ecc.
- Impostazione della funzione SUB ZONE
- Se l'alimentazione è interrotta per 3 giorni o più, tutte le impostazioni in memoria (come stazioni preselezionate e impostazioni di timer) saranno cancellate.

Sintonizzazione delle stazioni preimpostate

1. Dopo avere selezionato il sintonizzatore quale sorgente d'ingresso selezionate la modalità di preimpostazione.

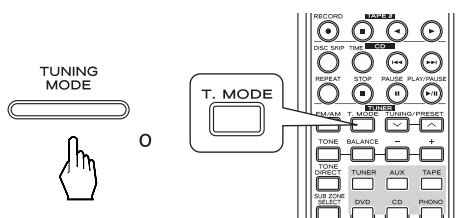

- L'indicatore "PRESET" s'illumina.

2. Selezionate il numero di preimpostazione desiderato.

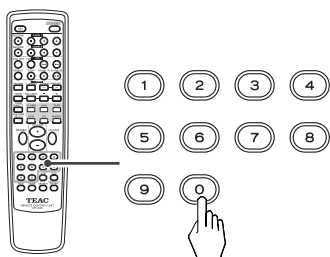
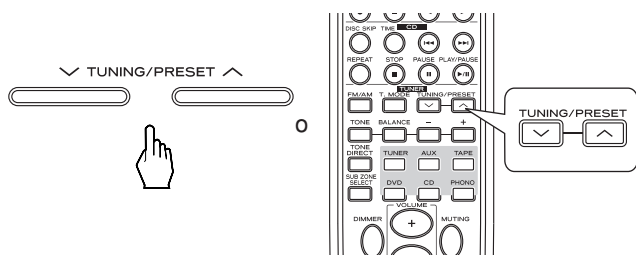

- Per scegliere un'emittente preselezionata si possono usare anche i tasti numerici.

Sintonizzatore RDS (opzione regionale per alcuni Paesi europei e altri Paesi)

ASCOLTO DI DIFFUSIONI RDS (solo FM)

L'RDS (Radio Data System, o sistema di trasmissione dati via radio) è un metodo per l'invio d'informazioni congiuntamente alle normali trasmissioni radio. Questo sintonizzatore è in grado di comprendere tali informazioni e di visualizzarle sul display. Tali informazioni sono: nome dei servizi (PS), tipi di programma (PTY), annunci sul traffico (TA), orario (CT) e testi radio (RT).

■Nota :

- In alcuni Paesi la funzione RDS non è disponibile.

Ricerca RDS

- Questa funzione permette di ricercare e ricevere automaticamente le stazioni che trasmettono i servizi RDS.

1. Nella modalità FM selezionate la ricerca RDS.

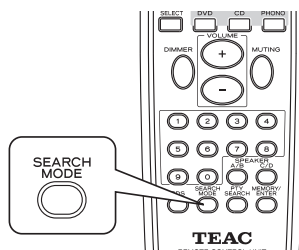

- Ad ogni pressione del tasto la modalità di ricerca cambia nel seguente ordine:

→ RDS SRCH → TP SRCH → PTY SRCH → disattivata

2. Quando appare l'indicazione "RDS SRCH" premete il tasto TUNING/PRESET (^) o (v).

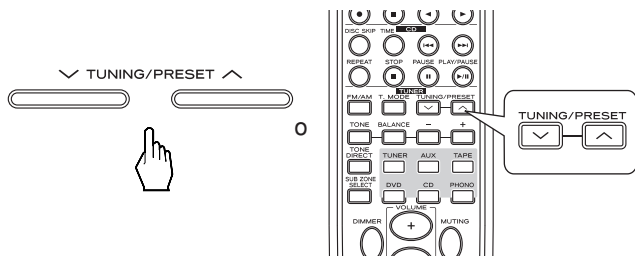

- L'indicazione "RDS" inizia a lampeggiare e il sintonizzatore avvia automaticamente la ricerca delle stazioni che trasmettono i servizi RDS, visualizzandone quindi il nome.
- Se non individua alcuna stazione RDS sul display appare il messaggio "NO RDS".
- Se il messaggio "RDS SRCH" non appare è necessario ripetere la procedura dal passo 1.

Ricerca TP

- Questa funzione permette di ricercare e ricevere automaticamente le stazioni che trasmettono i servizi sul traffico.

1. Nella modalità FM premete due volte il tasto SEARCH MODE.

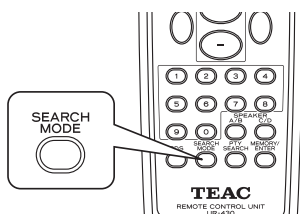

- Appare così l'indicazione "TP SRCH".

2. Quando appare l'indicazione "TP SRCH" premete il tasto TUNING/PRESET (^) o (v).

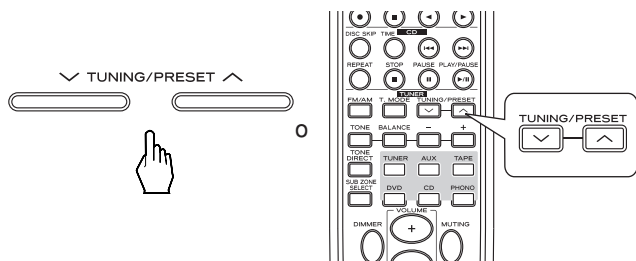

- L'indicazione "TP" inizia a lampeggiare e il sintonizzatore avvia automaticamente la ricerca delle stazioni che trasmettono i servizi sul traffico.
- Se il segnale è troppo debole oppure non vi sono nell'area stazioni che trasmettono tale servizio, sul display appare il messaggio "NO TRAFF".
- Se il messaggio "TP SRCH" non appare è necessario ripetere la procedura dal passo 1.

Ricerca PTY

- Questa funzione permette di ricercare e ricevere automaticamente le stazioni che trasmettono i programmi di tipo desiderato.

1. Nella modalità FM premete tre volte il tasto SEARCH MODE.

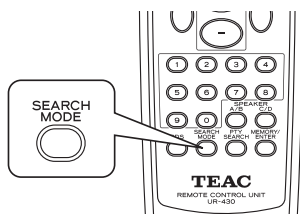

- Appare così l'indicazione "PTY SRCH".

2. Quando appare l'indicazione "PTY SRCH" premete il tasto PTY SEARCH sino a selezionare il tipo di programma desiderato:

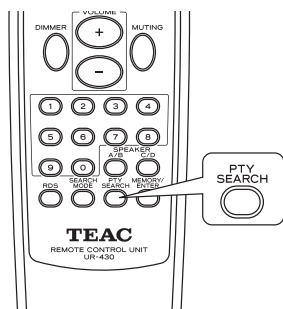

- Ad ogni pressione del tasto si selezionano, nell'ordine, i seguenti 29 tipi di programma:
NEWS, AFFAIRS, INFO, SPORT, EDUCATE, DRAMA, CULTURE, SCIENCE, VARIED, POP M, ROCK M, EASY M, LIGHT M, CLASSICS, OTHER M, WEATHER, FINANCE, CHILDREN, SOCIAL, RELIGION, PHONE IN, TRAVEL, LEISURE, JAZZ, COUNTRY, NATION M, OLDIES, FOLK M, DOCUMENT
- Se il messaggio "PTY SRCH" non appare è necessario ripetere la procedura dal passo 1.

3. Quando appare il tipo di programma desiderato premete il tasto TUNING/PRESET (^) o (v) per ricercarne le stazioni.

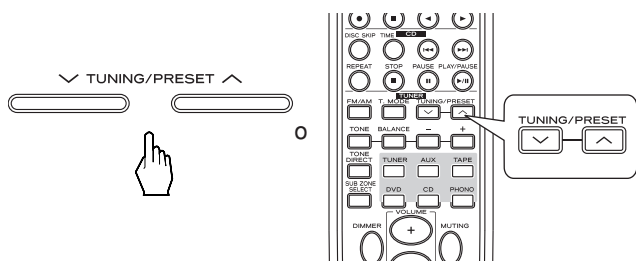

- L'indicazione "PTY" inizia a lampeggiare sul display e il sintonizzatore avvia automaticamente la ricerca delle stazioni che trasmettono i servizi PTY.
- Se non individua alcuna stazione appare il messaggio "NO PROG".

Visualizzazioni sul display

Nella modalità FM:

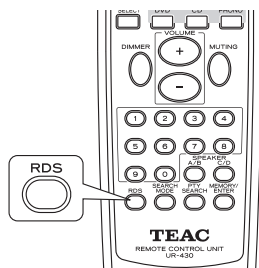

- Ad ogni pressione del tasto la modalità di visualizzazione cambia nel seguente ordine:

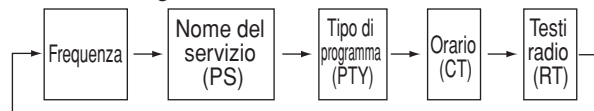

- Se i segnali sono troppo deboli oppure nell'area non è disponibile alcun servizio RDS sul display appare "NO NAME", "NO PTY", "NO TIME" o "NO TEXT".

REGISTRAZIONE

- La regolazione del volume, dei toni (alti e bassi) e del bilanciamento non hanno alcun effetto sulla registrazione.
- Quando quale sorgente da registrare si seleziona il sintonizzatore, oppure CD, DVD, AUX o PHONO, è possibile eseguire la registrazione su nastro.
- La sorgente d'ingresso SUB ZONE non è registrabile su nastro (TAPE).

Registrazione su nastro

1. Quale fonte di registrazione selezionate l'ingresso desiderato ad eccezione di TAPE.

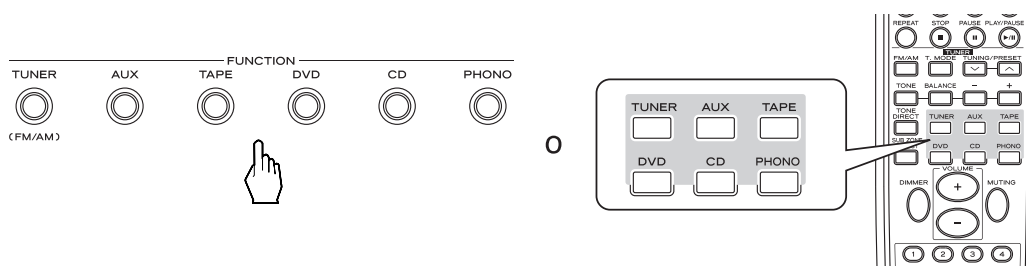

2. Dal registratore a nastro avviate la registrazione.

3. Avviate la riproduzione della sorgente d'ingresso desiderata.

ALTRE FUNZIONI

Uso del timer di spegnimento automatico



- Con il timer di spegnimento automatico è possibile continuare a usare l'apparecchio sino all'istante specificato, al raggiungimento del quale esso si spegne automaticamente.
- Ad ogni pressione del tasto la regolazione del timer cambia nel seguente ordine:

→ 10 → 20 → 30 → ... 90 → OFF
Unità: minuti

- Mentre il timer è attivato sul display appare l'icona "★".
- Quando si seleziona l'intervallo di autospegnimento l'illuminazione del display fluorescente si attenua.
- Il timer di spegnimento automatico non è in grado di disattivare la funzione SUB ZONE.

Regolazione della luminosità del display fluorescente

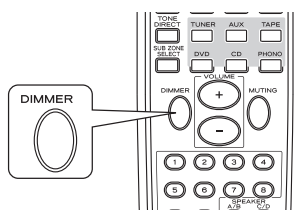

- Ad ogni pressione del tasto lo stato d'illuminazione del display cambia nel seguente ordine:

→ ON → dimmer → OFF

- Quando il display è spento (OFF) la pressione di qualsiasi tasto ne causa l'accensione (ON) alla normale luminosità.

RIPRODUZIONE NELL'AMBIENTE SUB ZONE

- Con questa funzione è possibile ascoltare una sorgente nell'ambiente principale e contemporaneamente riprodurre un'altra in un altro ambiente definito ambiente secondario.
- La sorgente SUB ZONE può operare in modo indipendente anche mentre il ricevitore è in standby con l'indicatore "R2" attenuato, ovvero mentre opera esclusivamente la circuiteria relativa alla funzione SUB ZONE. Per risparmiare energia è pertanto consigliabile disattivare la funzione SUB ZONE quando non la s'intende usare.
- Per ascoltare la sorgente SUB ZONE è necessario attivare la funzione SUB ZONE stessa e regolarla come di seguito illustrato.

1. Attivate la funzione SUB ZONE.

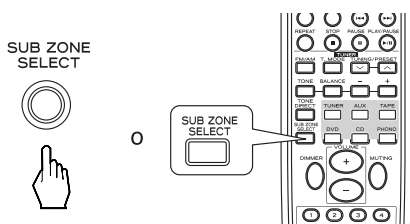

- Sul display appare per alcuni secondi l'indicazione "R2 > ~".
- Ad ogni pressione del tasto si seleziona la modalità SUB ZONE ("R2 > ~") o la modalità principale (con la visualizzazione dell'ingresso principale).
- Se "R2 > ~" non appare è necessario premere nuovamente il tasto.

■Nota :

- La funzione SUB ZONE è impostabile solamente mentre è attivata.

2. Attivate la modalità SUB ZONE.

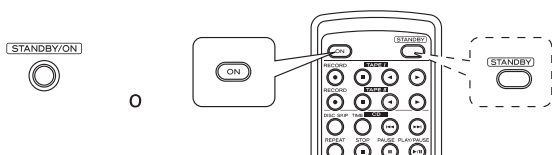

- Ad ogni pressione del tasto "ON/STANDBY" del pannello frontale la modalità SUB ZONE cambia nel seguente ordine:

R2 > OFF: modalità SUB ZONE disattivata (l'indicatore "R2" si spegne)



R2 > visualizzazione dell'ingresso: modalità SUB ZONE attivata (appare l'indicatore "R2 ")

- Premendo il tasto ON del telecomando si attiva la funzione SUB ZONE, mentre la si disattiva premendo il tasto STANDBY.

■Nota :

- La funzione SUB ZONE è impostabile solamente mentre è

3. Selezionate i diffusori assegnati alla funzione SUB ZONE.

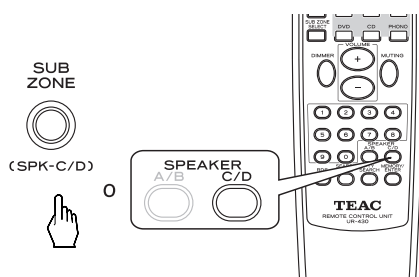

- Premendo questi tasti si seleziona la sorgente d'ingresso desiderata.

■Nota :

- I diffusori C e/o D sono utilizzabili come diffusori SUB ZONE solamente quando la modalità SUB ZONE è attivata.

4. Selezionate l'ingresso da assegnare alla funzione SUB ZONE.

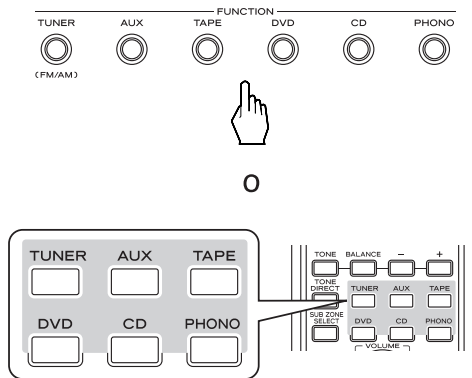

- Premendo questo tasto si accede alla modalità SUB ZONE (ambiente d'ascolto secondario).

5. Avviate la riproduzione del componente assegnato alla sorgente SUB ZONE.

6. Regolate il volume della sorgente SUB ZONE al livello d'ascolto desiderato:

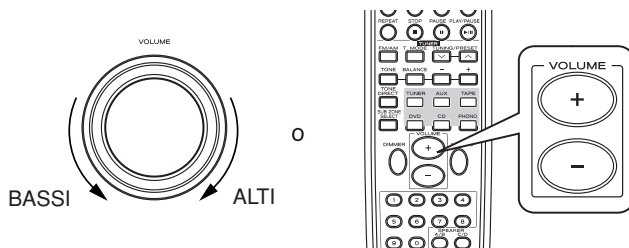

7. Per attenuare il suono:

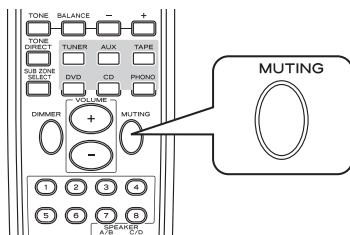

- Mentre la sorgente SUB ZONE è attenuata sul display lampeggia l'indicatore "R2".
- Per ripristinare il volume al livello precedentemente regolato è sufficiente premere nuovamente questo tasto.

Guida alla risoluzione dei problemi

In caso di problemi, prima di rivolgervi al nostro servizio di assistenza cercate nella seguente tabella i possibili rimedi. Qualora il problema non si risolve provate a spegnere e riaccendere l'apparecchio. In caso di persistenza del problema rivolgetevi al vostro rivenditore. In nessuna circostanza dovrete tentare Voi stessi di riparare l'apparecchio, poiché ciò renderebbe la garanzia nulla.

PROBLEMA	POSSIBILI CAUSE	RIMEDI
L'apparecchio non si accende.	<ul style="list-style-type: none"> • Il cavo di alimentazione CA è scollegato. • Il collegamento della spina alla presa di rete è instabile, oppure essa non eroga corrente. 	<ul style="list-style-type: none"> • Collegare saldamente il cavo. • Verificare l'erogazione di corrente collegando alla presa una lampada o un altro apparecchio domestico.
L'apparecchio non produce alcun suono.	<ul style="list-style-type: none"> • I cavi dei diffusori sono scollegati. • Il livello di regolazione del volume è eccessivamente basso. • È stato premuto il tasto MUTING del telecomando. • I diffusori non sono attivati. • La sorgente d'ingresso non è stata correttamente selezionata. • I componenti non sono stati correttamente collegati. 	<ul style="list-style-type: none"> • Verificare il collegamento dei diffusori. • Regolare il volume al livello desiderato. • Premete nuovamente il tasto MUTING in modo da annullare la funzione di attenuazione del suono. • Attivate i diffusori appropriati. • Selezionate correttamente la sorgente d'interesse. • Verificate che tutti i cavi siano correttamente collegati.
L'apparecchio non riceve le stazioni.	<ul style="list-style-type: none"> • L'antenna non è collegata. • La frequenza desiderata non è correttamente sintonizzata. • L'antenna non è correttamente posizionata. 	<ul style="list-style-type: none"> • Collegare una delle antenne. • Sintonizzate correttamente la frequenza desiderata. • Spostate o riorientate l'antenna e ripetete la sintonizzazione.
L'apparecchio non riceve le stazioni preimpostate.	<ul style="list-style-type: none"> • È stata memorizzata una frequenza non corretta. • Le stazioni memorizzate sono state cancellate. 	<ul style="list-style-type: none"> • Memorizzate la frequenza corretta. • Memorizzate nuovamente le stazioni desiderate.
La ricezione nella banda FM è debole.	<ul style="list-style-type: none"> • L'antenna non è collegata. • La posizione dell'antenna non permette la miglior condizione di ricezione possibile. 	<ul style="list-style-type: none"> • Collegare una delle antenne. • Modificate la posizione o l'orientamento dell'antenna.
Durante la ricezione FM si ode in continuazione un sibilo, particolarmente con le diffusioni stereo.	<ul style="list-style-type: none"> • I segnali sono deboli. 	<ul style="list-style-type: none"> • Modificate la posizione o l'orientamento dell'antenna. • Usate l'antenna per esterni.
Durante la ricezione AM si ode in continuazione o a intermittenza un sibilo, specialmente nelle ore notturne.	<ul style="list-style-type: none"> • Motori, lampade o illuminazione di tipo fluorescente od altre cause ancora producono rumore. • I componenti non sono stati correttamente selezionati. 	<ul style="list-style-type: none"> • Mantenete il ricevitore lontano dalle sorgenti di rumore. • Installate un'antenna AM per esterni.
L'apparecchio non registra.	<ul style="list-style-type: none"> • Il componente di riproduzione o quello di registrazione non è stato correttamente usato. • Le batterie non sono inserite, oppure sono scariche. 	<ul style="list-style-type: none"> • Verificate che tutti i cavi siano correttamente collegati. • Usate correttamente i componenti collegati.
Il telecomando non funziona.	<ul style="list-style-type: none"> • Il sensore del telecomando è coperto da un ostacolo. 	<ul style="list-style-type: none"> • Sostituite le batterie. • Rimuovete l'ostacolo.

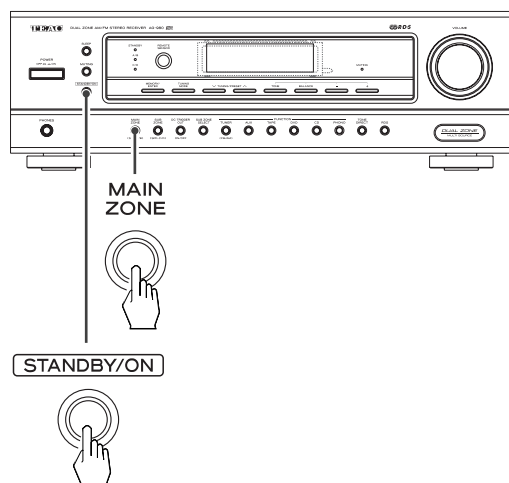

Preliminari all'azionamento

Quando, dopo aver apportato molte modifiche alle varie impostazioni, si desidera ripristinare l'utilizzo con le regolazioni originarie, è possibile riportare l'AG-980 alle regolazioni predisposte in fabbrica in questo modo:

1. Accendere l'apparecchio tramite il tasto STANDBY/ON.
2. Mantenendo premuto il tasto MAIN ZONE, premere il tasto STANDBY/ON dell'apparecchio.

Si cancellano così tutti i dati memorizzati e vengono ripristinate le regolazioni predisposte in fabbrica.

Caratteristiche tecniche

■ SEZIONE AMPLIFICATORE

- Uscita di potenza, 4Ω, THD 0,1%, eccitazione di una sola coppia di diffusori 2 × 65 W
- Distorsione armonica totale, 8Ω, @ -3dB, 20 Hz~20kHz 0,05%
- Sensibilità d'ingresso, 47 kΩ
 - Phono(MM) 2,5 mV
 - Linea (CD, DVD, TAPE, AUX) 220 mV
- Rapporto segnale-rumore, ponderazione IHF "A"
 - Phono(MM) 75 dB
 - Linea (CD, DVD, TAPE, AUX) 98 dB
- Risposta in frequenza
 - Phono(MM), RIAA, 20 Hz~20 kHz ±0,3 dB
 - Linea (CD, DVD, TAPE, AUX), ±3 dB
- Livello d'uscita
 - TAPE OUT, 2,2 kΩ 200 mV
- Controllo bassi/alti, 100Hz/10kHz ±10 dB

■ SEZIONE SINTONIZZATORE FM

- Gamma di frequenza sintonizzabile 87,5~108 MHz
- Sensibilità utile, THD 3%, S/N 26 dB 15 dBf
- Sensibilità di attenuazione 46 dB, mono/stereo 25,2/45,2 dBf
- Rapporto segnale-rumore, 65 dBf, mono/stereo 68/65 dB
- Distorsione armonica totale, 65 dBf, 1kHz, mono/stereo 0,5/0,8%
- Risposta in frequenza, 20 Hz~14kHz ±3 dB
- Separazione stereo, 1kHz 30 dB
- Rapporto di cattura 4 dB
- Rapporto di eliminazione IF 75 dB

■ SEZIONE SINTONIZZATORE AM

- Gamma di frequenza sintonizzabile 522~1611 kHz
- Sensibilità utile, S/N 20 dB 55 dBμ/m
- Rapporto segnale-rumore 50 dB
- Selettività 30 dB

■ CARATTERISTICHE GENERALI

- Alimentazione 230 V~ 50 Hz
- Consumo elettrico 330 W (in modo standby: 3 W o meno)
- Dimensioni (L × A × P, comprese le sporgenze) 440 × 141 × 330 mm
- Peso (netto) 8,4 kg

Nota: l'aspetto e le caratteristiche tecniche sono soggette a modifiche migliorative senza preavviso.

INHOUD

INHOUD.....	113
Systeemverbindingen	114
Voorpaneel en Afstandsbediening	117
• BEREIK VAN DE AFSTANDBEDIENING	119
• INZETTEN VAN DE BATTERIJEN	119
Bediening	120
• LUISTEREN NAAR EEN SIGNAALBRON	120
• LUISTEREN NAAR DE RADIO	124
• LUISTEREN NAAR RDS UITZENDINGEN (ALLEEN FM)	127
RDS ontvanger (Regionale optie voor bepaalde landen in Europa enz.)	
• OPNEMEN	130
• OVERIGE FUNCTIES	130
• SUB ZONE WEERGAVE	131
Problemen oplossen	133
Technische gegevens	134

Waarschuwing

- Stel deze component niet bloot aan vocht of spatwater.
- Zet geen met vloeistof gevulde objecten, zoals bijvoorbeeld vazen, op deze component.
- Zet deze component niet in een gesloten meubel zoals bijvoorbeeld een boekenkast of een soortgelijk gesloten opbergsysteem.
- In de standby-stand - de STANDBY/ONSchakelaar staat op "Standby" - verbruikt deze component een geringe hoeveelheid netstroom.
- Plaats deze component zodanig dat het wandstopcontact waarop u de netstroomkabel aangesloten heeft makkelijk bereikbaar is.
- Let er op dat het wandstopcontact waarop u deze component aansluit geaard is (randaardestopcontact).
- Batterijen (zoals een batterijpak of losse batterijen) mogen niet worden blootgesteld aan hitte zoals van direct zonlicht, open vuur en dergelijke.
- Een extreem hoog geluidsniveau via oor- en hoofdtelefoons kan het gehoor beschadigen.

Verwijdering van uw oude elektrische en/of elektronische apparatuur

1. Als op een apparaat het symbool met een kruis door een afvalton voorkomt betekent dit dat verwijdering volgens de "RICHTLIJN 2002/96/EG VAN HET EUROPESE PARLEMENT EN DE RAAD van 27 januari 2003 aangaande verwijdering van oude elektrische en elektronische apparaten" geregeld is. 
2. Dit soort elektrische en elektronische apparaten moeten volgens deze richtlijn apart, gescheiden van ander restafval, op een daarvoor door de gemeente bepaalde inzamelplaats ingeleverd worden.
3. Een correcte verwijdering van uw oude elektrische en elektronische apparatuur draagt in hoge mate bij tot het voorkomen van mogelijk negatieve consequenties voor het milieu en daarmee ook voor uw eigen gezondheid en die van anderen.
4. Nadere informatie over het verwijderen van al uw oude elektrische of elektronische apparaten kunt u opvragen bij het gemeentehuis van uw woonplaats, het afvalverwerkingsbedrijf of bij de zaak waar u het apparaat aangeschaft heeft.

Stelsystemverbindingen

- Doe de stekker pas in het stopcontact nadat u alle aansluitingen heeft gemaakt.
- Let op dat u de witte tulpstekkers (RCA stekkers/snoeren) verbindt met de "L" (links) aansluitingen, en de rode tulpstekkers (RCA stekkers/snoeren) met de "R" (rechts) aansluitingen wanneer u de audioverbindingen maakt.
- Maak de aansluitingen stevig en op de juiste manier. Doet u dit niet, dan is het mogelijk dat er geen geluid wordt weergegeven, dat er ruis optreedt, of dat de receiver beschadigd raakt.

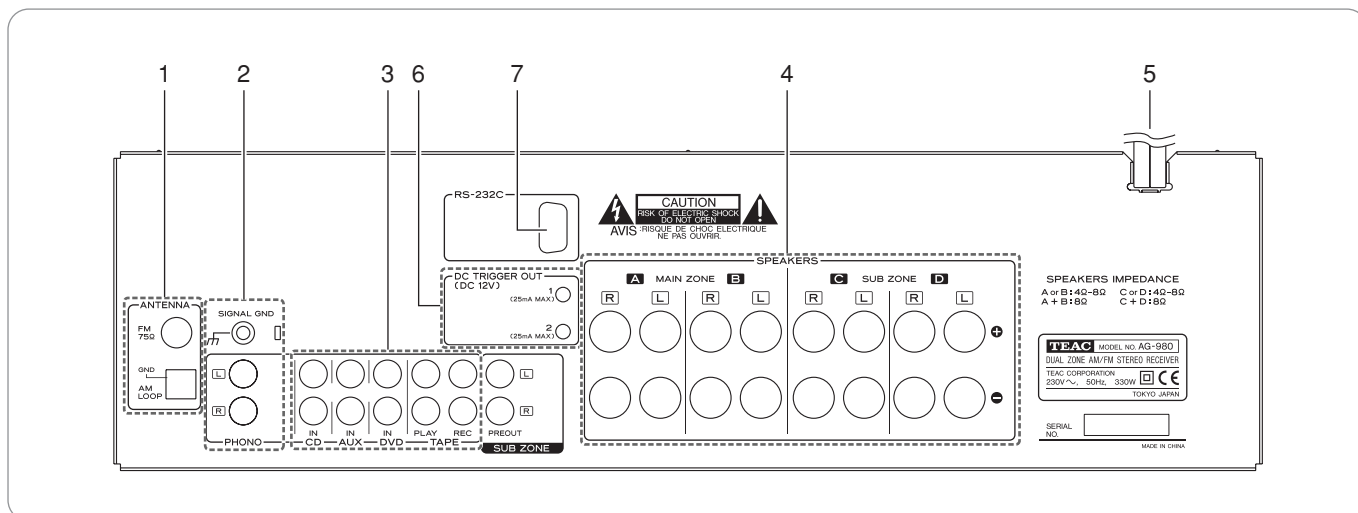

1. AANSLUITEN VAN ANTENNES

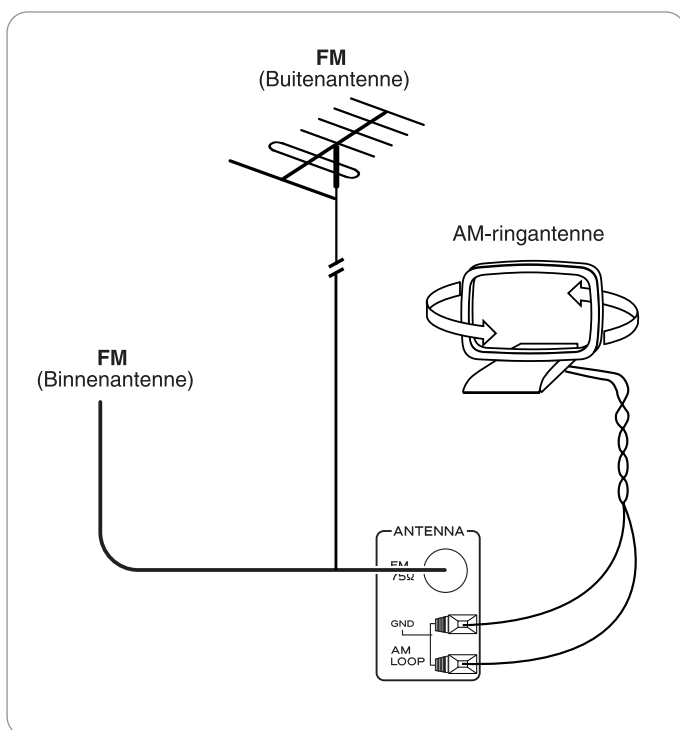

- Verander de stand van de FM-binnenantenne zodat u uw favoriete FM zenders zo goed mogelijk kunt ontvangen.
- U kunt een 75 Ω FM-buitenantenne gebruiken om de ontvangst te verbeteren. Koppel de binnenantenne los voor u deze vervangt door de buitenantenne.
- Zet de AM-ringantenne zover mogelijk bij de receiver, tv, luidsprekerbedrading en het netsnoer vandaan en richt de antennes voor de beste ontvangst.
- Als de ontvangst met de AM-ringantenne niet goed genoeg is, kunt u in plaats daarvan een AM-buitenantenne gebruiken.

2. AANSLUITEN VAN EEN PLATENSPELER

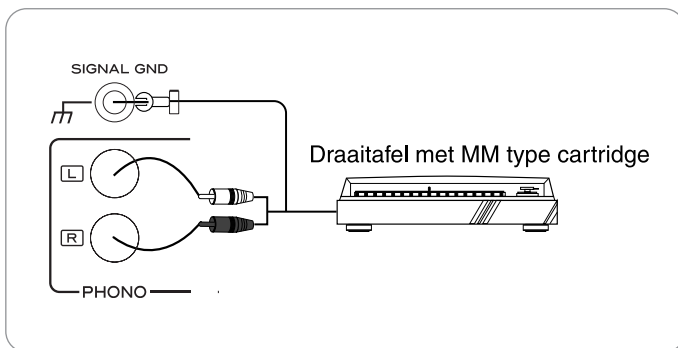

■ Opmerking

- Maak geen directe verbinding met een draaitafel met een MC type cartridge. Heeft u een dergelijk toestel, gebruik dan een aparte kopversterker of versterkende transformator.

3. AANSLUITEN VAN AUDIO-APPARATUUR

- De AUX aansluitingen kunnen ook worden verbonden met aanvullende apparatuur.
- De DVD aansluitingen kunnen worden verbonden met de AUDIO OUT aansluitingen van video-apparatuur, zoals een DVD-speler, tv enz.
- De TAPE PLAY/REC aansluitingen kunnen worden verbonden met geluidsapparatuur voor opname, zoals een cassetdeck, een MD-recorder enz.

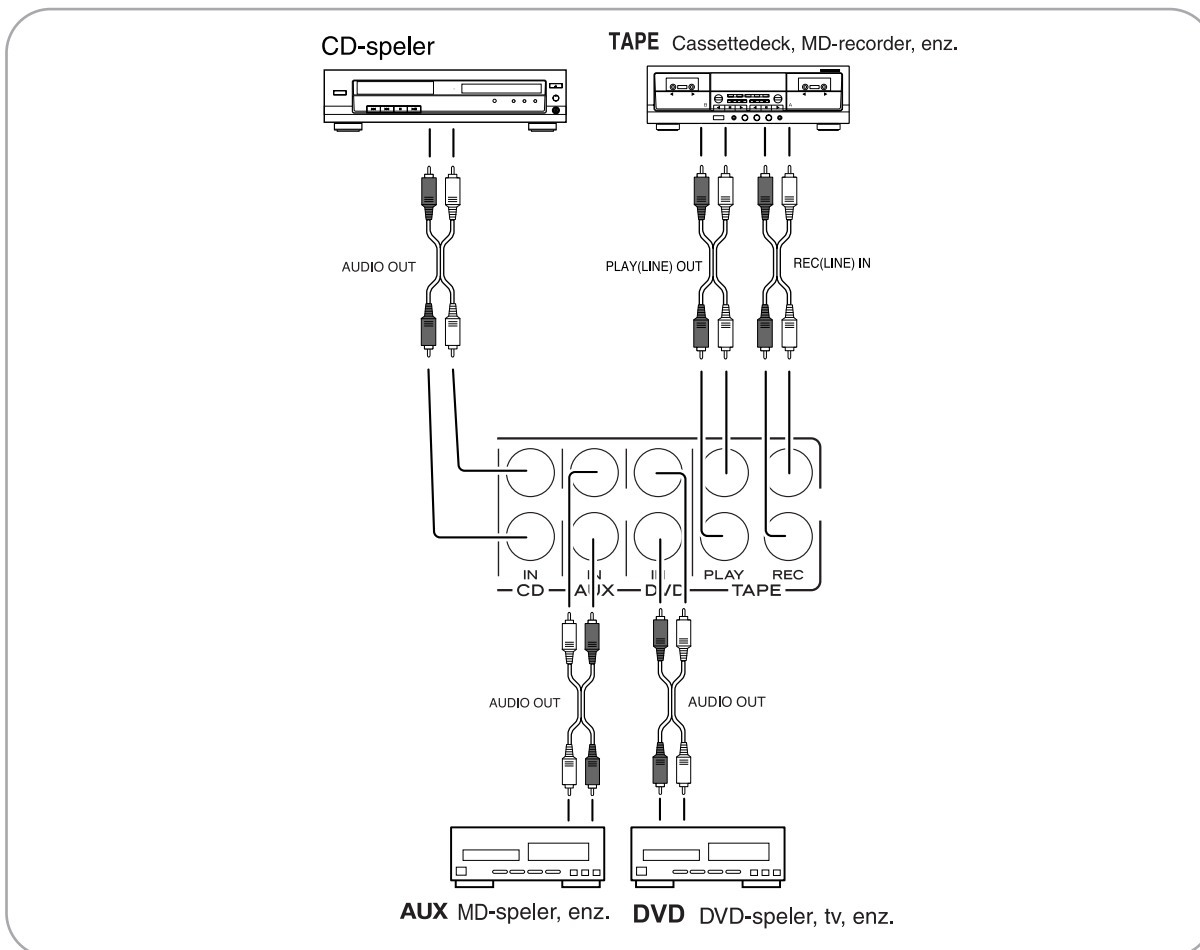

4. AANSLUITEN VAN LUIDSPREKERS

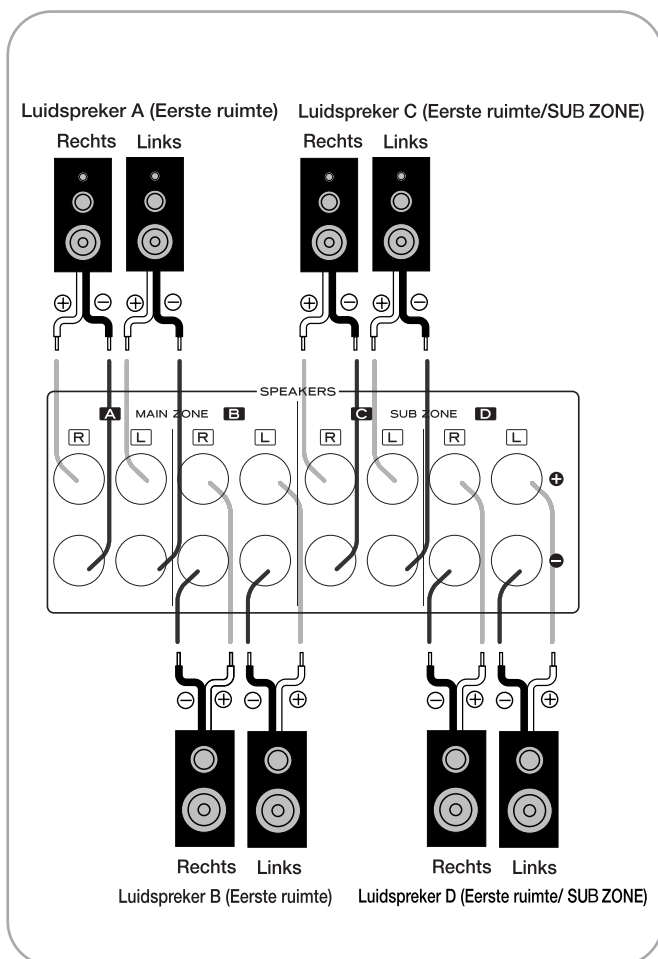

- U kunt maximaal vier paren luidsprekers aansluiten op deze receiver en diverse combinaties van luidsprekers kiezen aan de hand van uw eigen smaak en voorkeur.
- De luidsprekers C en D kunnen in de eerste ruimte worden geïnstalleerd, net als de luidsprekers A en B, of in de tweede ruimte (SUB ZONE). (Raadpleeg voor details "SUB ZONE WEERGAVE" op bladzijde 131.)
- U moet de luidsprekers stevig en correct aansluiten, en er goed op letten dat de kanalen (links en rechts) en de polariteit (+ en -) op de juiste manier aangesloten zijn.
- Als de aansluitingen niet goed gemaakt zijn, zal er geen geluid worden weergegeven door de luidsprekers, en als de polariteit van de luidsprekeraansluitingen niet correct is, zal het geluid onnatuurlijk klinken en niet voldoende lage tonen hebben.

■ Opmerkingen:

- Voor een veilige werking van de versterker dient u gebruik te maken van luidsprekers met een impedantie die hoger is dan 4Ω wanneer u hetzij paar SPEAKER A aansluitingen of het paar SPEAKER B aansluitingen en het paar SPEAKER C of SPEAKER D aansluitingen gebruikt, maar u moet luidsprekers met een minimale impedantie van 8Ω gebruiken wanneer u zowel de SPEAKER A als B aansluitingen en/of zowel de SPEAKER C als D aansluitingen gebruikt.
- Zorg ervoor dat de metalen kern van de luidsprekerbedrading niet in aanraking kan komen met elkaar of met een metalen onderdeel van deze receiver. Hierdoor zouden zowel deze receiver als de luidsprekers beschadigd kunnen raken.

5. NETSNOER

- Doe de stekker van het netsnoer in het stopcontact.

6. DC TRIGGER OUT

- Wanneer de DC TRIGGER OUT toets wordt ingedrukt, zal de melding "INPUT"-TRIG ON een paar minuten lang getoond worden, waarna 12 V (25 mA max.) zal worden geproduceerd.
- Druk nog eens op de DC TRIGGER OUT toets; de melding "INPUT"-TRIG OFF zal een paar minuten lang getoond worden, waarna het uitgangssignaal zal worden uitgeschakeld.

7. RS-232C

- Gebruikt voor een RS-232C standaard afstandsbediening met draad (los verkrijgbaar).

Voorpaneel en Afstandsbediening

■VOORPANEEL

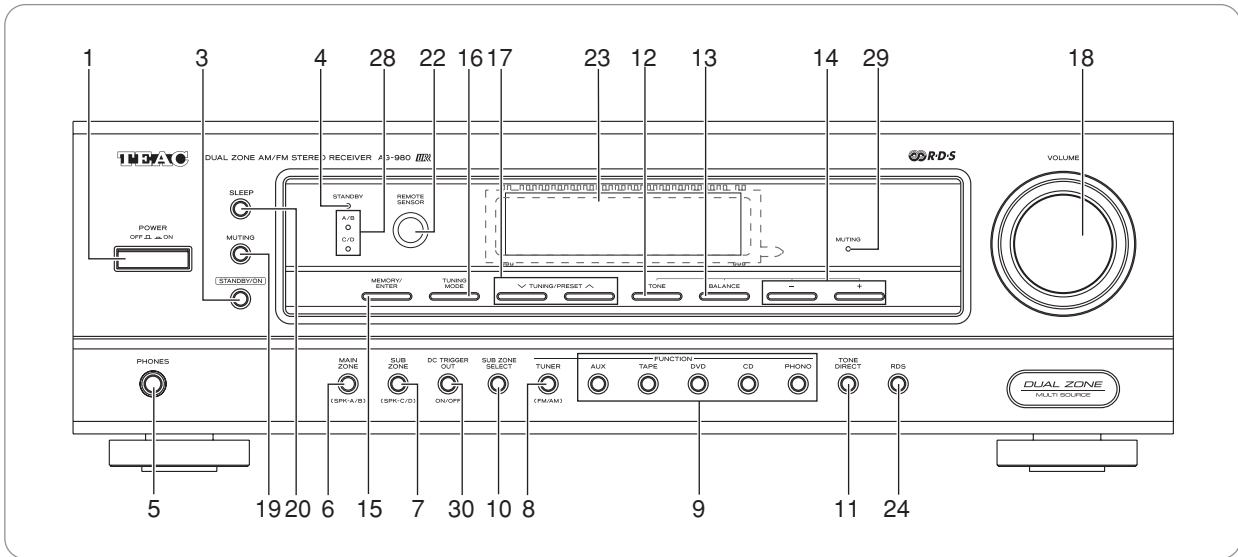

■Afstandsbediening

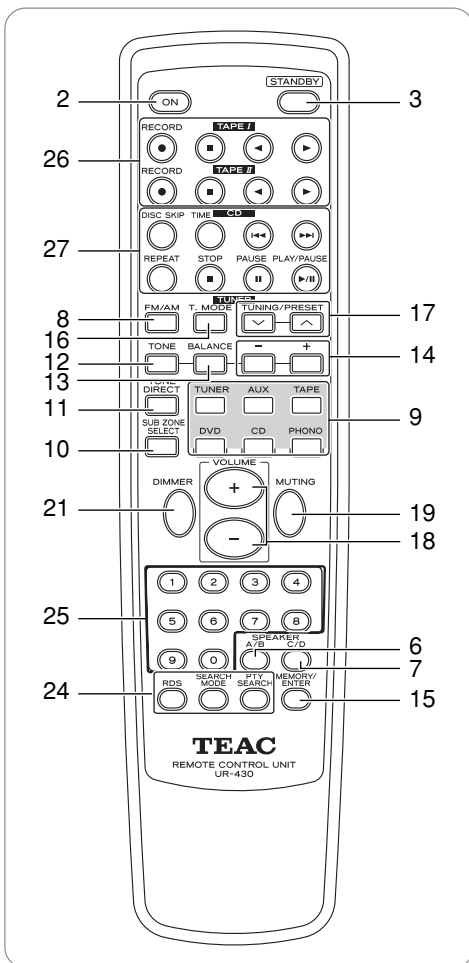

■LICHTGEVEND DISPLAY

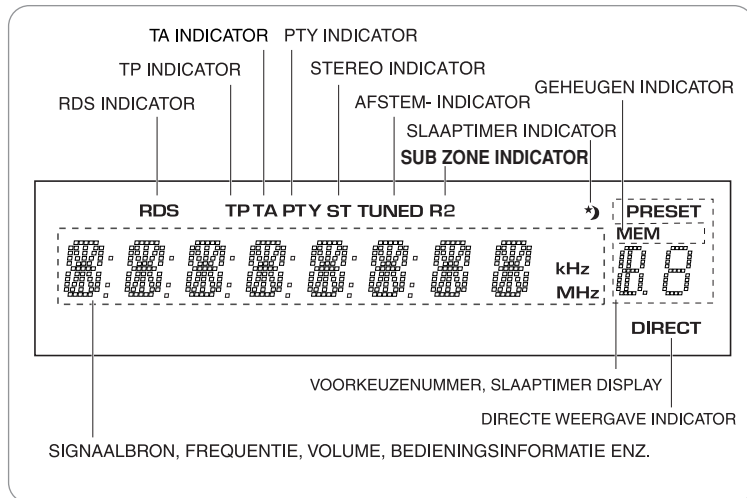

1. POWER hoofdschakelaar

Druk deze schakelaar in om de stroom in te schakelen en het toestel uit (standby) te zetten. Druk deze schakelaar nog een keer in om de stroom uit te schakelen.

2. POWER ON (AAN) toets

Druk op deze toets terwijl het toestel uit (standby) staat om het toestel aan te zetten.

3. STANDBY toets

Druk op deze toets terwijl het toestel aan staat om het toestel uit (standby) te zetten.

4. STANDBY indicator

5. PHONES hoofdtelefoonaansluiting

Als u geen anderen wilt storen, kunt u hierop een stereo-hoofdtelefoon met een standaard 1/4 inch stekker aansluiten.

6. MAIN ZONE LUIDSPREKER (A/B) keuzetoets

Met elke druk op deze toets worden de luidsprekers als volgt in- of uitgeschakeld:

→ A/B ~ → - / - ~ → A / - ~ → - / B ~
of (MAIN A/B) of (MAIN -/-) of (MAIN A/-) of (MAIN -/B)

() : Wanneer de weergavefunctie voor de SUB ZONE is ingeschakeld.

7. SUB ZONE LUIDSPREKER (C/D) keuzetoets

Met elke druk op deze toets worden de luidsprekers als volgt in- of uitgeschakeld:

→ ~ C/D → ~ - / - → ~ C / - → ~ - / D
of (R2 C/D) of (R2 -/-) of (R2 C/-) of (R2 -/D)

() : Wanneer de weergavefunctie voor de SUB ZONE is ingeschakeld.

8. FM/AM (TUNER) keuzetoets

Met elke druk op de FM/AM (TUNER) toets zal de radioband als volgt veranderen:

→ FM ST → FM MONO → AM

9. INPUT SELECT (AUX, TAPE, DVD, CD, PHONO)

Signaalbronkeuzetoetsen

Druk op de bijbehorende toets om de gewenste signaalbron te selecteren.

10. SUB ZONE keuzetoets

Druk op deze toets om de weergavefunctie voor de SUB ZONE in te schakelen.

11. TONE DIRECT toets

Druk op deze toets om zonder toegevoegde effecten te luisteren naar uw muziek.

12. TONE toets

Druk op deze toets om de gewenste instelfunctie te kiezen wanneer u de toonregeling (lage en hoge tonen) wilt gebruiken.

- Met elke druk op deze toets zal de toonregeling heen en weer schakelen tussen lage en hoge tonen.

13. BALANCE toets

Druk op deze toets om de instelfunctie voor de volumebalans in te schakelen.

14. Hoger/lager toetsen (∧/∨) voor de balans, lage/hoge

In de instelfunctie voor de balans kunt u met deze toetsen de balans tussen de linker en rechter luidsprekers regelen. In de instelfunctie voor de toonregeling kunt u met deze toetsen de versterking van de tonen in kwestie regelen.

15. MEMORY/ENTER toets

Druk op deze toets om voorkeuzezenders op te slaan.

16. TUNING MODE (afstemmen/voorkeuzezenders) toets

Druk op deze toets om op een bepaalde frequentie of een bepaalde voorkeuzezender af te stemmen.

17. TUNE/PRESET hoger/lager (∧/∨)

Gebruik deze toetsen om af te stemmen op de gewenste zender.

18. VOLUME/VOL volume hoger/lager (∧/∨) knop/toetsen

Met deze draaiknop (op het toestel) of toetsen (op de afstandsbediening) kunt u het volume instellen.

19. MUTING toets

Druk op deze toets om de geluidswaergave tijdelijk uit te schakelen.

Druk nog eens op deze toets om de geluidswaergave op het oorspronkelijke volumenniveau te hervatten.

20. SLEEP toets

Druk op deze toets om de slaaptimer in te schakelen en op de gewenste tijd in te stellen.

- Met elke druk op deze toets zal de slaaptimer als volgt worden ingesteld:

→ 10 → 20 → 30 → ... 90 → OFF
Eenheid: minuten

21. DIMMER toets (Afstandsbediening)

Druk op deze toets om de helderheid van het lichtgevende display naar wens in te stellen.

- Met elke druk op deze toets zal de helderheid van het display als volgt veranderen:

→ ON → dimmer → OFF

22. REMOTE SENSOR

Via deze sensor ontvangt dit toestel de signalen van de afstandsbediening.

23. Lichtgevend display

Zie de vorige bladzijde voor details.

24. RDS toetsen (alleen op modellen voor Europa enz.)

Gebruik deze toetsen wanneer u naar RDS uitzendingen luistert.

Raadpleeg de bladzijden 127~129 voor meer informatie.

25. CIJFERTOETSEN/OPROEPEN VOORKEUZEZENDERS

In de TUNER (radio) stand kunt u met deze toetsen een voorkeuzezender selecteren.

26. TEAC CASSETTEDECK (I / II) BEDIENINGSTOETSEN

27. TEAC CD-SPELER BEDIENINGSTOETSEN

28. LUIDSPREKER (A/B, C/D) indicator

29. MUTING (HOOFDZONE GELUID UIT) indicator

30. DC TRIGGER OUT toets

BEREIK VAN DE AFSTANDSBEDIENING

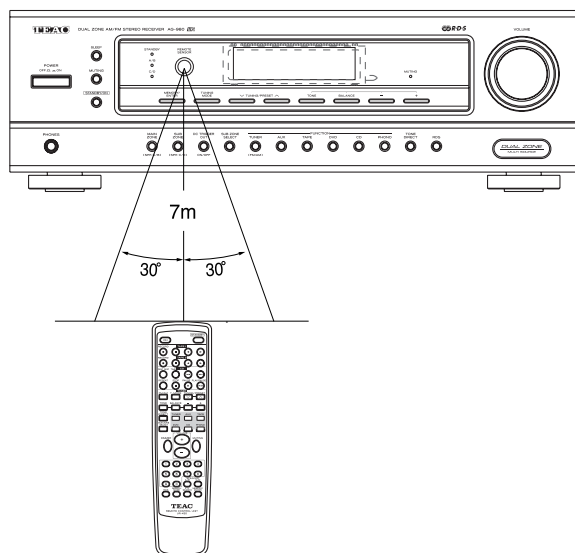

- U kunt de afstandsbediening gebruiken binnen een bereik van ongeveer 7 meter en binnen een hoek van maximaal 30 graden ten opzichte van de sensor.

INZETTEN VAN DE BATTERIJEN

1. Verwijder de klep.

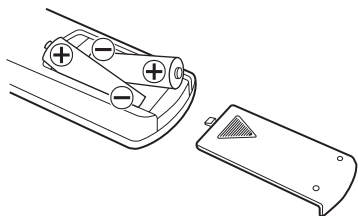

2. Doe twee batterijen met de polen in de juiste richting in het vak.

- Haal de batterijen eruit wanneer u de afstandsbediening langere tijd niet zult gebruiken.
- Gebruik geen oplaadbare batterijen (Ni-Cd).

Bediening

LUISTEREN NAAR EEN SIGNAALBRON

Voor u begint

- Druk de POWER hoofdschakelaar in.

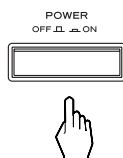

- Dit toestel staat nu uit (standby) en de STANDBY indicator zal dan ook oplichten. Dit betekent dat het toestel van stroom voorzien wordt en dat er een klein beetje stroom verbruikt wordt zodat het toestel klaar voor gebruik staat.
- Om de stroom uit te schakelen, dient u nog eens op de POWER hoofdschakelaar te drukken. Het toestel wordt nu helemaal niet meer van stroom voorzien en de STANDBY indicator gaat uit.

1. Zet het toestel aan als het op dit moment uit (standby) staat.

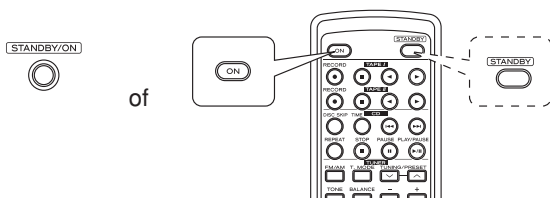

- Met elke druk op de STANDBY/ON toets op het voorpaneel wordt de receiver aan of uit (standby) gezet.
- Met de afstandsbediening kunt u het toestel aan zetten via de ON toets, of uit (standby) met de STANDBY toets.

2. Schakel de gewenste set luidsprekers in.

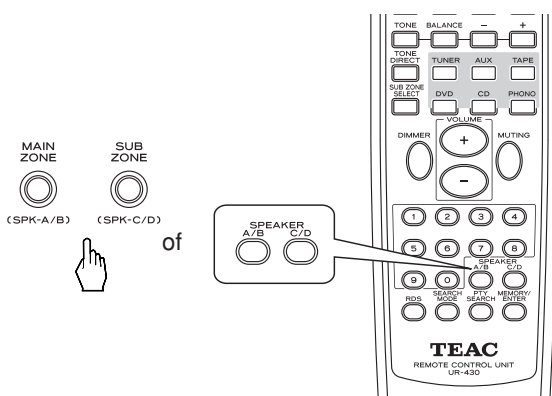

- U kunt diverse combinaties van luidsprekers selecteren, afhankelijk van waar de C en/of D luidsprekers zijn geïnstalleerd.
- Met elke druk op de MAIN ZONE LUIDSPREKER (A/B) keuzetoets worden de luidsprekers als volgt in- of uitgeschakeld:

→ A/B ~ → - / - ~ → A / - ~ → - / B ~
 of (MAIN A/B) of (MAIN -/-) of (MAIN A/-) of (MAIN -/B)

() : Wanneer de weergavefunctie voor de tweede ruimte (SUB ZONE) is ingeschakeld.

- Met elke druk op de SUB ZONE LUIDSPREKER (C/D) keuzetoets worden de luidsprekers als volgt in- of uitgeschakeld:

→ ~ C/D → ~ - / - → ~ C / - → ~ - / D
 of (R2 C/D) of (R2 -/-) of (R2 C/-) of (R2 -/D)

() : Wanneer de weergavefunctie voor de tweede ruimte (SUB ZONE) is ingeschakeld.

- Wanneer u geen anderen wilt storen en een hoofdtelefoon gebruikt, dienen alle luidsprekers in de eerste ruimte uit te worden geschakeld.

■Opmerking:

- Om de SUB ZONE (tweede ruimte) functie te kunnen gebruiken, dient u de C en/of D luidsprekers in een andere kamer (de 'SUB ZONE' of tweede ruimte) te plaatsen en dient u de SUB ZONE weergavefunctie in te schakelen (Raadpleeg voor details "AANSLUITEN VAN LUIDSPREKERS" op bladzijde 116 en "SUB ZONE WEERGAVE" op bladzijde 131.)

3. Selecteer de gewenste signaalbron.

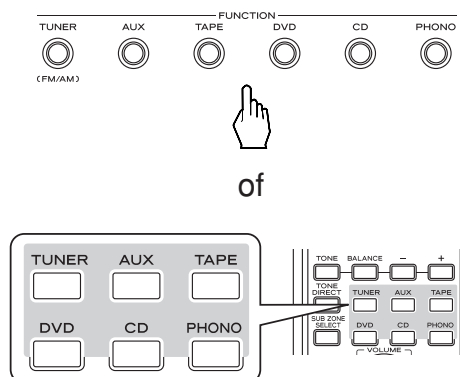

- Druk op de bijbehorende toets om de gewenste signaalbron te selecteren.

4. Bedien de geselecteerde apparatuur zodat deze gaat spelen.

5. Zet het volume op een geschikt niveau.

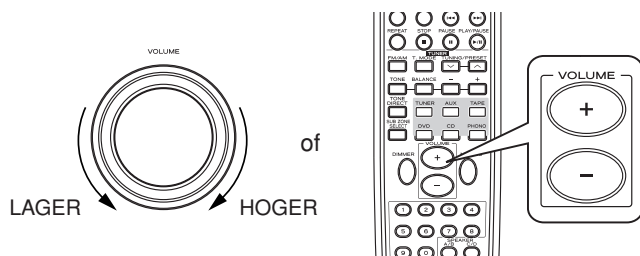

6. U kunt de geluidswaergave tijdelijk uitschakelen.

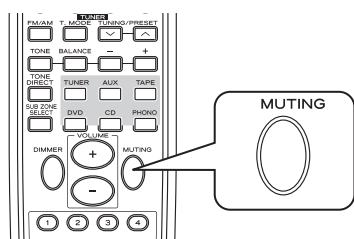

- "MUTE" gaat knipperen. (Tijdelijk de geluidswaergave in de MAIN ZONE uitschakelen)
- Druk nog eens op deze toets om de waergave op het oorspronkelijke volume te hervatten.
- Wanneer u het volume bijstelt, zal de geluidswaergave ook weer worden hervat.
- Druk op de SUB ZONE SELECT toets en druk vervolgens op de MUTING toets.
- De melding "R2" zal gaan knipperen terwijl de geluidswaergave in de SUB ZONE is uitgeschakeld.
- Druk nog eens op deze toets om de waergave te hervatten op het oorspronkelijke niveau.

7. Luisteren met een hoofdtelefoon.



- Schakel alle luidsprekers in de eerste ruimte uit.

Toonregeling (lage en hoge tonen)

8. Schakel de toonregeling in.

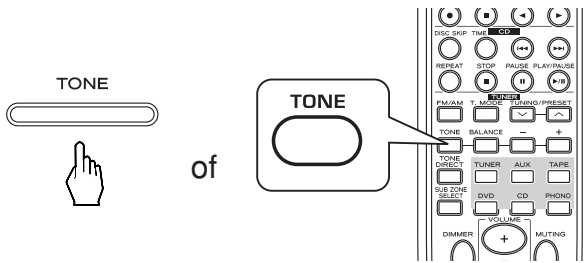

- Met elke druk op deze toets zal 5 seconden lang de volgende instelfunctie worden geselecteerd en getoond:

→ BASS → TRBL →

- **Opmerking:**
- Wanneer de directe weergavefunctie (Tone Direct) is ingeschakeld, werkt de toonregeling niet en zal de melding "TON DIR" 3 seconden lang knipperen op het display.

9. Kies het soort tonen dat u in wilt stellen en wijzig de instelling vervolgens naar wens.

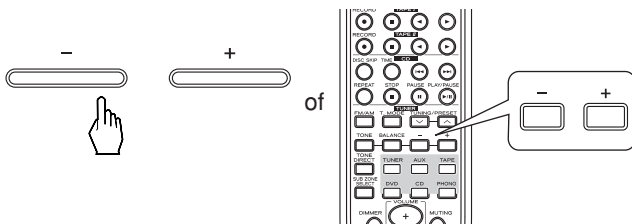

- Als de aanduiding voor de toonregeling (BASS of TRBL) van het display verdwijnt, dient u opnieuw te beginnen vanaf stap 8.
- De lage tonen (BASS) en de hoge tonen (TREBLE) kunnen worden ingesteld binnen een bereik van -10 ~ +10 dB.

- **Opmerkingen:**
- Extreme instellingen bij een hoog volume kunnen uw luidsprekers en uw gehoor beschadigen.
- In het algemeen kunnen de versterkingsniveaus voor de lage en hoge tonen gewoon op 0 ingesteld blijven.

10. Luisteren naar een signaalbron zonder toegevoegde effecten.

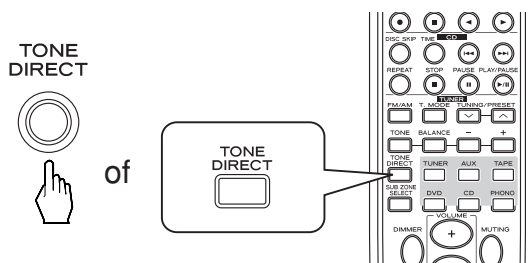

- De melding "TON DIR" (Tone Direct) zal verschijnen, de "DIRECT" indicator licht op en de audiosignalen zullen de schakelingen voor de toonregeling onveranderd passeren.
- Om de directe weergavefunctie te annuleren, dient u nog eens op deze toets te drukken zodat de melding "TON CTRL" (Tone Control) verschijnt en de "DIRECT" indicator uit gaat.

Regelen van de balans

11. Schakel de instelfunctie voor de balans in.

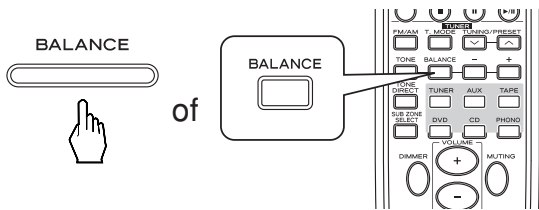

- De melding "BAL" en het balansniveau zullen 5 seconden lang op het display worden aangegeven.

12. Stel de balans tussen het volume van de linker en dat van de rechter luidspreker zo in dat ze even hard klinken.

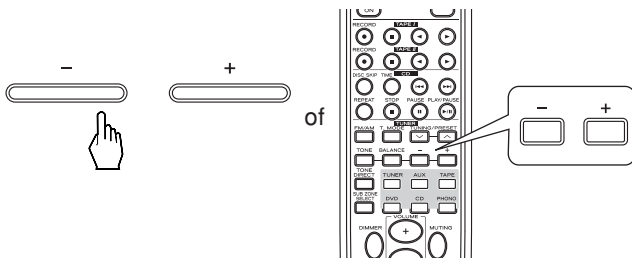

- Als het balansdisplay verdwijnt, dient u opnieuw te beginnen vanaf stap 11.
- Het balansniveau kan worden ingesteld binnen een bereik van L10 ~ R10.
- **Opmerking:**
- Normaal gesproken staat de balans ingesteld op 0.

LUISTEREN NAAR DE RADIO

Automatisch afstemmen

1. Selecteer de radio (TUNER) als signaalbron en kies de gewenste radioband.

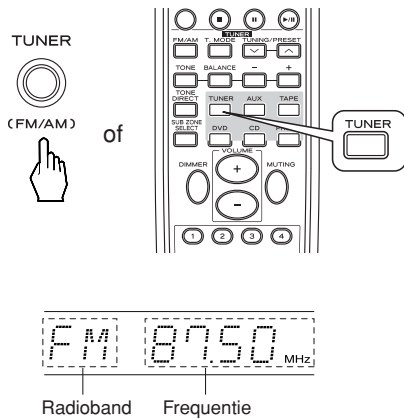

• Met elke druk op deze toets zal de radio als signaalbron geselecteerd worden en zal de radioband als volgt veranderen:

→ FM ST → FM MONO → AM →

• Wanneer er op een stereo FM zender is afgestemd, zal de FM stand als volgt veranderen:

→ Stereo: "ST" licht op.
→ Mono: "ST" gaat uit. ←

• Bij een slechte ontvangst of zwakke signaalsterkte van FM stereo-uitzendingen, kunt u de mono FM stand kiezen (de "ST" indicator gaat dan uit) om ruis in de geluidswaergave te verminderen, alhoewel de uitzending dan wel in mono zal worden weergegeven.

2. Selecteer de gewenste afstemfunctie.

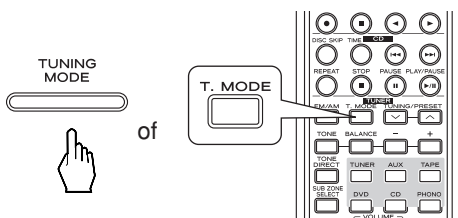

• Met elke druk op deze toets zal de functie als volgt veranderen:

→ Zelf afstemmen: "PRESET" gaat uit.
→ Voorkeuzezenders: "PRESET" licht op. ←

3. Houd de TUNING (TUNE)/PRESET hoger (^) of lager (v) tenminste 0,5 seconde ingedrukt.

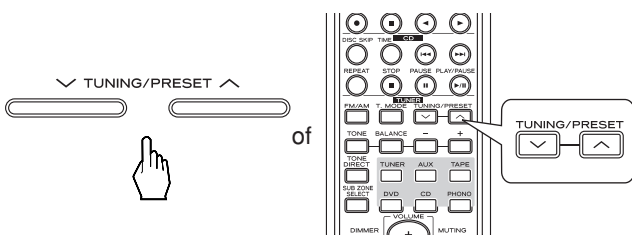

• De radio gaat nu op zoek naar een zender met goede ontvangst. Op het display verschijnt de frequentie waarop wordt afgestemd en "TUNED".

• Als de gevonden zender niet de zender is waar u naar wilde luisteren, kunt u deze handeling gewoon herhalen.

• Bij het automatisch afstemmen worden zenders met een slechte ontvangst overgeslagen.

Handmatig afstemmen

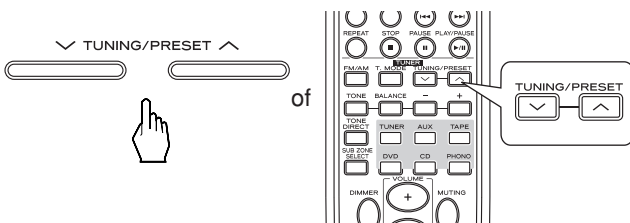

• Handmatig afstemmen is bijvoorbeeld handig wanneer u de frequentie van de gewenste zender al weet.

• Voer de stappen 1 en 2 onder "Automatisch afstemmen" op bladzijde 124 uit en druk vervolgens net zo vaak op de TUNING (TUNE)/PRESET hoger (^) of lager (v) toetsen tot u de gewenste frequentie bereikt heeft.

Automatisch voorprogrammeren

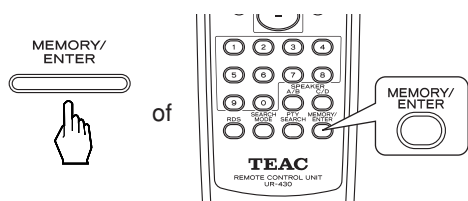

- Bij het automatisch voorprogrammeren zoekt het toestel automatisch FM zenders op en slaat deze op in het geheugen.
- Luister naar een radio-uitzending en houd de MEMORY/ENTER toets tenminste 2 seconden ingedrukt.
- De melding "AUTO MEM" zal op het display verschijnen en de radio zal beginnen met het automatisch opzoeken en voorprogrammeren van FM zenders.
- Er kunnen maximaal 30 FM zenders in het geheugen worden opgeslagen.

■ Opmerkingen:

- FM zenders met een slechte ontvangst zullen niet in het geheugen worden opgeslagen.
- Om AM zenders of FM zenders met een slechte ontvangst in het geheugen op te slaan, dient u de procedure onder "Handmatig voorprogrammeren" te volgen met "Handmatig afstemmen".

Handmatig voorprogrammeren

- U kunt maximaal 30 zenders voorprogrammeren in het geheugen.

1. Stem automatisch of handmatig af op de gewenste zender.

2. Druk op de MEMORY/ENTER toets.

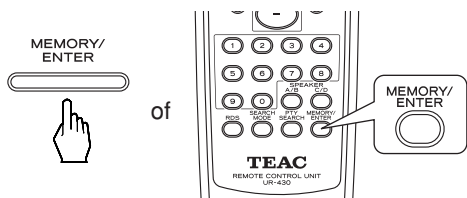

- De melding "MEM" (geheugen) zal 5 seconden lang knip-pen op het display.

3. Druk op de TUNING (TUNE)/PRESET hoger (^) of lager (v) toetsen om het gewenste voorkeuzenummer te selecteren en druk op de MEMORY/ENTER toets.

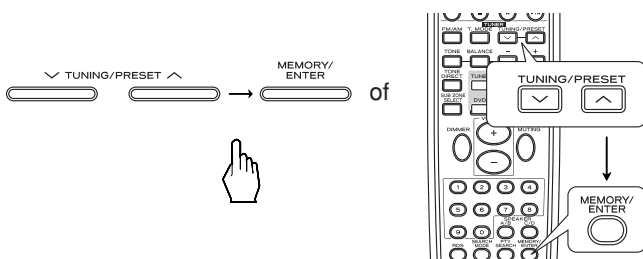

- De zender is nu opgeslagen in het geheugen.
- Een eerder opgeslagen frequentie zal gewist en vervangen worden als u later op dezelfde positie een andere frequentie opslaat.
- Als "MEM" van het display verdwijnt, dient u opnieuw te beginnen vanaf stap 2 hierboven.

U kunt ook de nummertoeetsen gebruiken om een voorgeprogrammeerde zender te selecteren.

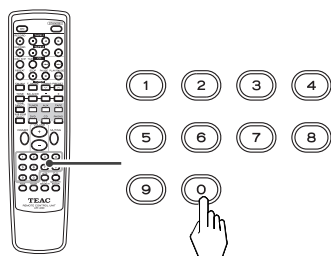

Om bijvoorbeeld zender no. 16 te selecteren drukt u eerst op de "1" en binnen 2 seconden op de "6".
Om zender no. 1, 2 of 3 te selecteren drukt u op de "0" en daarna op het gewenste nummer. Om bijvoorbeeld zender no. 3 te selecteren drukt u op de "0" en vervolgens op de "3". (Als alternatief kunt u ook alleen op de "3" drukken en een paar seconden wachten).

Voorbeeld:

Druk om zender no. 3 te selecteren op 0 + 3: (0) → (3)

om zender no. 6 te selecteren op 6: (6)

om zender no. 16 te selecteren op 1 + 6: (1) → (6)

Als u de nummertoeetsen gebruikt wordt de geselecteerde zender automatisch, zonder dat u op de MEMORY/ENTER toets hoeft te drukken, in het geheugen van de AG-980 opgeslagen.

4. Herhaal de stappen 1 t/m 3 hierboven om nog meer zenders op te slaan.

■ GEHEUGEN BACK-UP

De volgende instellingen, indien verricht voor het toestel uit wordt gezet, blijven bewaard in het geheugen.

- De geselecteerde signaalbron
- Voorgeprogrammeerde zenders enz.
- De SUB ZONE instellingen
- Als de stroomvoorziening 3 dagen of langer wordt onderbroken, zullen alle instellingen in het geheugen (zoals de voorkeuzezenders en eventuele timerinstellingen) verloren gaan.

Afstemmen op voorkeuzezenders

1. Selecteer de radio (TUNER) als signaalbron en selecteer vervolgens de voorkeuzefunctie.

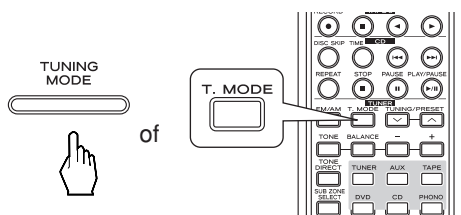

- "PRESET" zal oplichten.

2. Selecteer het gewenste voorkeuzenummer.

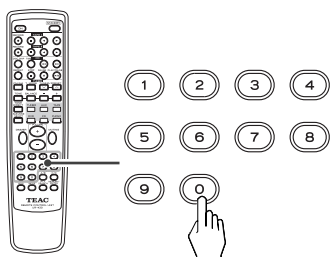
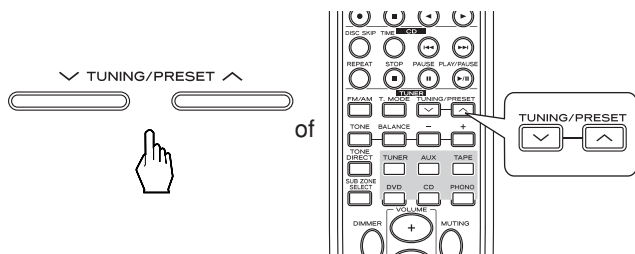

- U kunt ook de nummertoeetsen gebruiken om een voorgeprogrammeerde zender te selecteren.

RDS ontvanger (Regionale optie voor bepaalde landen in Europa enz.)

LUISTEREN NAAR RDS UITZENDINGEN (ALLEEN FM)

RDS (Radio Data Systeem) is een techniek voor het meesturen van digitale gegevens met reguliere signalen. Uw radio is in staat deze gegevens op te pikken en de informatie op het display te tonen.

Deze signalen bevatten de volgende gegevens. Programma Servicenaam (PS), Programmatype (PTY), Verkeersberichten (TA; Traffic Announcement), Klok/tijd (CT; Clock Time) en Radiotekst (RT).

■Opmerking:

- In andere landen of gebieden zijn de RDS functies niet beschikbaar.

RDS zenders zoeken

- Gebruik deze functie om automatisch zenders die RDS diensten aanbieden op te zoeken.

1. Selecteer de RDS zoekfunctie in de FM stand.

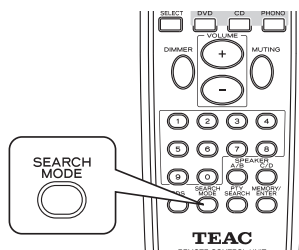

- Met elke druk op deze toets zal de zoekfunctie als volgt veranderen:

→ RDS SRCH → TP SRCH → PTY SRCH → uit

2. Druk op de TUNING (TUNE)/PRESET hoger (^) of lager (v) toetsen wanneer de melding "RDS SRCH" (RDS zenders zoeken) op het display verschijnt.

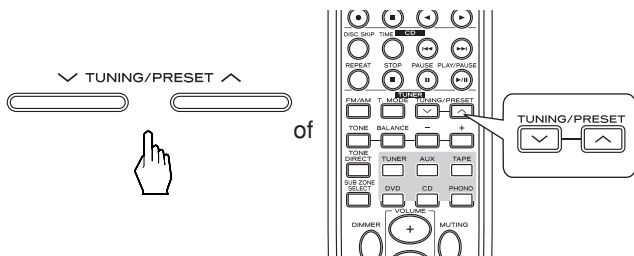

- "RDS" gaat knipperen op het display, de radio zoekt nu automatisch de volgende zender op die RDS diensten aanbiedt en toont de naam van de zender op het display.
- Als er geen RDS zender gevonden kan worden, zal de melding "NO RDS" op het display verschijnen.
- Wanneer "RDS SRCH" van het display verdwijnt, dient u opnieuw te beginnen bij stap 1 hierboven.

Verkeersprogramma's zoeken

- Gebruik deze functie om automatisch verkeersprogramma's op te laten zoeken en daarop af te stemmen.

1. Druk twee keer op SEARCH MODE in de FM stand.

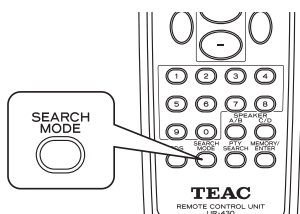

- De melding "TP SRCH" zal op het display verschijnen.

2. Druk op de TUNING/PRESET hoger (^) of lager (v) toetsen wanneer de melding "TP SRCH" (verkeersprogramma zoeken) op het display verschijnt.

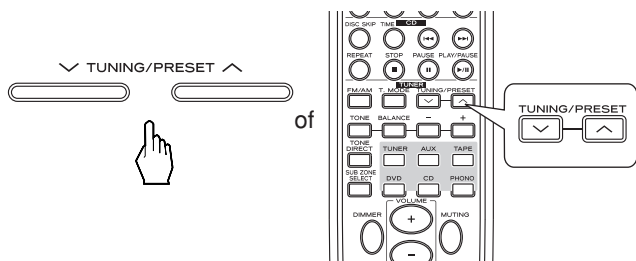

- "TP" gaat knipperen op het display en de radio gaat automatisch op zoek naar zenders die verkeersprogramma's uitzenden.
- De melding "NO TRAFF" zal op het display verschijnen als de ontvangst te slecht is of als er helemaal geen zenders met verkeersprogramma's gevonden kunnen worden.
- Wanneer "TP SRCH" van het display verdwijnt, dient u opnieuw te beginnen bij stap 1 hierboven.

Programmatypes zoeken

- Gebruik deze functie om automatisch programma's van een bepaald type op te laten zoeken en daarop af te stemmen.

1. Druk drie keer op SEARCH MODE in de FM stand.

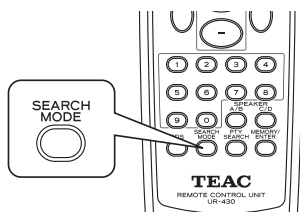

- De melding "PTY SRCH" zal op het display verschijnen.

2. Druk op de PTY SEARCH toets wanneer de melding "PTY SRCH" (programmatype zoeken) op het display verschijnt.

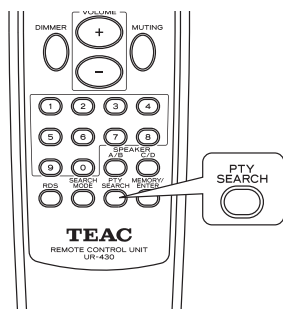

- Met elke druk op deze toets selecteert u één van de 29 verschillende soorten programma's. (NEWS, AFFAIRS, INFO, SPORT, EDUCATE, DRAMA, CULTURE, SCIENCE, VARIED, POP M, ROCK M, EASY M, LIGHT M, CLASSICS, OTHER M, WEATHER, FINANCE, CHILDREN, SOCIAL, RELIGION, PHONE IN, TRAVEL, LEISURE, JAZZ, COUNTRY, NATION M, OLDIES, FOLK M,
- Wanneer "PTY SRCH" van het display verdwijnt, dient u opnieuw te beginnen bij stap 1 hierboven.

3. Wanneer het geselecteerde programmatype op het display verschijnt, kunt u de TUNING/PRESET hoger (^) of lager (v) toetsen gebruiken om een zender op te laten zoeken die een programma van het gewenste type uitzendt.

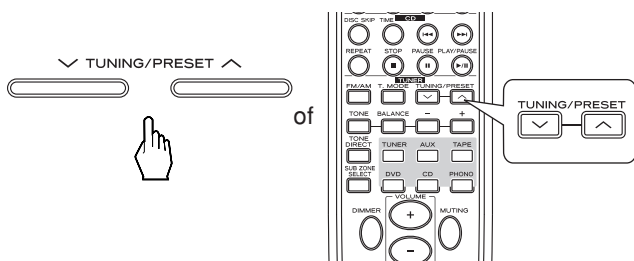

- "PTY" gaat knipperen op het display en de radio gaat automatisch op zoek naar zenders die programma's van het gewenste type uitzenden.
- De melding "NO PROG" zal op het display verschijnen als er helemaal geen zenders met programma's van het gewenste type gevonden kunnen worden.

DISPLAY

In de FM stand.

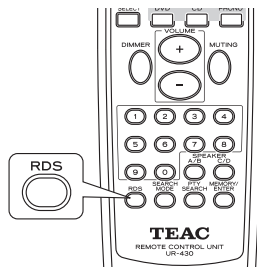

- Met elke druk op deze toets zal de instelling voor de aanduiding op het display als volgt veranderen:

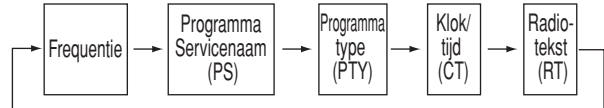

- Als de ontvangst te slecht is of als er helemaal geen RDS diensten van de soort in kwestie gevonden kunnen worden, zullen de meldingen "NO NAME" (geen programmaam), "NO PTY" (geen programmatype), "NO TIME" (geen klok/tijd) of "NO TEXT" (geen radiotekst) op het display verschijnen.

OPNEMEN

- De instellingen voor het volume, de toonregeling (lage tonen, hoge tonen) en de balans hebben geen effect op de signalen voor opname.
- Wanneer u de radio, CD, DVD, AUX of PHONO als signaalbron selecteert, kunnen er via de TAPE aansluitingen opnamen gemaakt worden.
- Er kunnen geen opnamen via de TAPE aansluitingen gemaakt worden van de signaalbron die geselecteerd is voor de SUB ZONE.

Opnemen via TAPE

1. Selecteer de signaalbron waarvan u wilt opnemen, met uitzondering van TAPE.

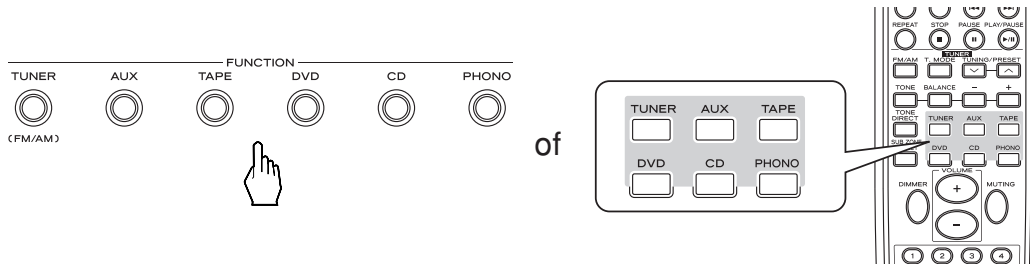

2. Laat de opname beginnen op de opname-apparaat die is verbonden met de TAPE uitgangsaansluitingen.

3. Laat de weergave beginnen op de signaalbron.

OVERIGE FUNCTIES

Gebruiken van de slaaptimer



- Met de slaaptimer kunt het toestel nog een bepaalde tijd lang ingeschakeld laten voor het zichzelf automatisch uitschakelt.
- Met elke druk op deze toets zal de ingestelde tijd als volgt veranderen:

→ 10 → 20 → 30 → ... 90 → OFF
Eenheid: minuten

- Terwijl de slaaptimer in werking is, zal de , "★" indicator oplichten.
- Wanneer de slaaptimer wordt gebruikt, zal het lichtgevende display gedimd worden.
- Wanneer de weergavefunctie voor de tweede ruimte (SUB ZONE) in werking is, zal deze niet worden uitgeschakeld door de slaaptimer.

Instellen van de helderheid van het lichtgevende display

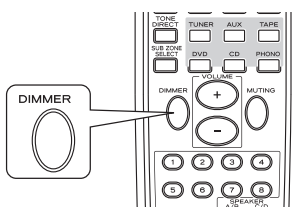

- Met elke druk op deze toets zal de instelling voor de helderheid van het display als volgt veranderen:

→ ON → dimmer → OFF

- Wanneer het display uit staat, hoeft u alleen maar op een willekeurige toets te drukken om het display weer aan te zetten.

SUB ZONE WEERGAVE

- Deze functie stelt u in staat te luisteren naar de ene signaalbron in de eerste ruimte en tegelijkertijd in een andere ruimte een andere signaalbron te laten weergeven.
- Ook wanneer deze receiver uit (standby) staat, kan de weergavefunctie voor de SUB ZONE gebruikt worden; de "R2" indicator zal in dat geval zwak blijven oplichten op het display ten teken dat alleen de SUB ZONE functie in gebruik is. Wanneer u de weergavefunctie voor de SUB ZONE niet gebruikt, moet u daarom niet vergeten deze uit te schakelen om energie te besparen.
- Om in de SUB ZONE een signaalbron te kunnen weergeven, dient u de SUB ZONE functie in te schakelen en de onderstaande instellingen uit te voeren.

1. Open de SUB ZONE functie.

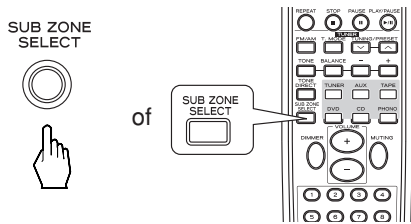

- "R2>~" zal enkele seconden op het display getoond worden.
- Met elke druk op deze toets zal er heen weer geschakeld worden tussen de weergavefunctie voor de eerste ruimte (normaal display) en de weergavefunctie voor de SUB SONE ("R2>~").

- **Opmerking:**
- U kunt alleen instellingen verrichten voor de SUB ZONE functie wanneer de SUB ZONE functie getoond wordt.

2. Schakel de SUB ZONE weergavefunctie in.

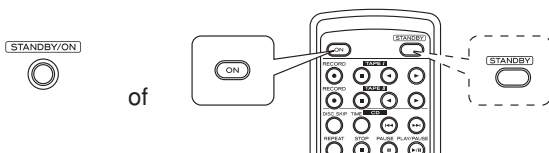

- Met elke druk op de "ON/STANDBY" toets op het voorpaneel zal de weergavefunctie voor de SUB ZONE als volgt veranderen:

R2 > OFF : De SUB ZONE weergavefunctie staat uit ("R2" gaat uit).



R2 > display : De SUB ZONE weergavefunctie staat aan ("R2" licht op).

- Druk op de afstandsbediening op de ON toets om de weergavefunctie voor de SUB ZONE aan te zetten, of druk op de STANDBY toets om deze functie uit te zetten.

- **Opmerking:**
- Alleen wanneer de SUB ZONE functie op het display getoond wordt kunt u de instellingen voor deze functie wijzigen.

3. Selecteer de set luidsprekers die u wilt gebruiken in de SUB ZONE.

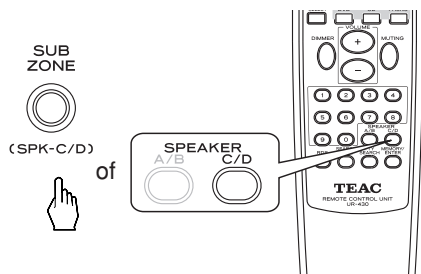

- Druk op de bijbehorende toets om de gewenste signaalbron te selecteren.

- **Opmerking:**
- Alleen wanneer de weergavefunctie voor de SUB ZONE is ingeschakeld kunnen de luidsprekers C en/of D worden gebruikt als SUB ZONE luidsprekers.

4. Selecteer de gewenste signaalbron voor weergave in de SUB ZONE.

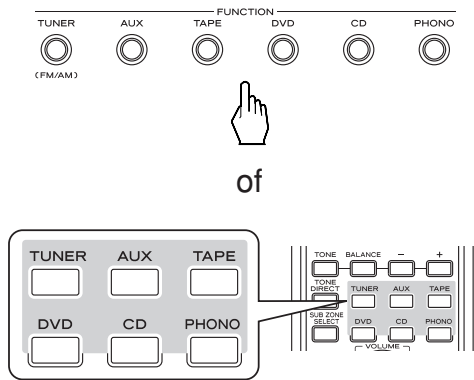

- Druk op deze toets om de weergavefunctie voor de SUB ZONE in te schakelen.

5. Laat de weergave beginnen op de apparatuur die u geselecteerd heeft als SUB ZONE signaalbron.

6. Stel het volume voor de SUB ZONE in op een geschikt niveau.

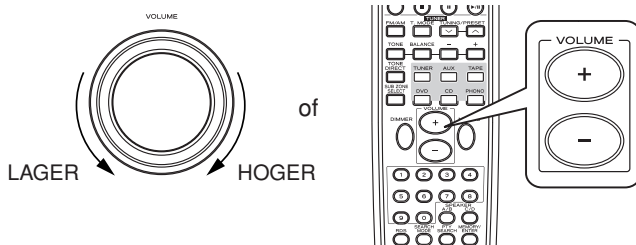

7. Tijdelijk uitschakelen van de geluidswaergave.

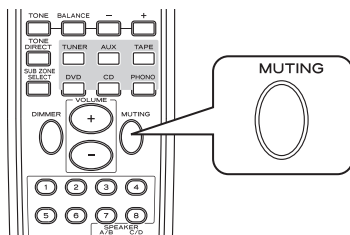

- Terwijl de geluidswaergave voor de SUB ZONE tijdelijk is uitgeschakeld, zal "R2" knipperen.
- Druk nog eens op deze toets om de geluidswaergave te hervatten met het oorspronkelijke volume.

Problemen oplossen

Als er zich een probleem voordoet, raadpleegt u dan eerst de onderstaande tabel voor u uw receiver laat repareren.

Als het probleem zich blijft voordoen, probeer het dan eerst op te lossen door de receiver eerst uit en dan weer aan te doen. Als dit het probleem niet verhelpt, dient u uw dealer te raadplegen. U mag in geen geval proberen de receiver zelf te repareren, want hierdoor zal de garantie vervallen.

PROBLEEM	MOGELIJKE OORZAAK	OPLOSSING
Geen stroom.	<ul style="list-style-type: none"> • De stekker zit niet in het stopcontact. • De aansluiting op het stopcontact is niet goed, of het stopcontact staat buiten werking. 	<ul style="list-style-type: none"> • Doe de stekker op de juiste manier in het stopcontact. • Inspecteer het stopcontact of laat dit doen door een elektricien.
Geen geluid.	<ul style="list-style-type: none"> • De luidsprekerbedrading is los. • Het volume staat te laag. • De geluidswaergave is tijdelijk uitgeschakeld met de MUTING toets op de afstandsbediening. • De luidsprekers zijn niet ingeschakeld. • De verkeerde signaalbron is geselecteerd. • De verbindingen tussen de aangesloten apparatuur zijn verkeerd. 	<ul style="list-style-type: none"> • Controleer de luidsprekeraansluitingen. • Stel het volume correct in. • Druk op de MUTING toets om de geluidswaergave weer in te schakelen. • Schakel de gewenste set luidsprekers in. • Selecteer de juiste signaalbron. • Maak de juiste verbindingen.
Er kunnen geen zenders worden ontvangen.	<ul style="list-style-type: none"> • Er is geen antenne aangesloten. • Er is niet afgestemd op de correcte frequentie. • De antenne is niet goed afgesteld. 	<ul style="list-style-type: none"> • Sluit een antenne aan. • Stem af op de correcte frequentie. • Verplaats de antenne en probeer het opnieuw.
Er kunnen geen voorkeuzezenders worden ontvangen.	<ul style="list-style-type: none"> • Er is een verkeerde frequentie opgeslagen voor de gewenste zender. • De opgeslagen zenders zijn om de een of andere reden gewist. 	<ul style="list-style-type: none"> • Sla de correcte frequentie voor de gewenste zender op in het geheugen. • Sla de zenders opnieuw in het geheugen op.
Slechte FM ontvangst.	<ul style="list-style-type: none"> • Er is geen antenne aangesloten. • De antenne staat niet correct opgesteld voor de beste ontvangst. 	<ul style="list-style-type: none"> • Sluit een geschikte antenne aan. • Stel de antenne correct op.
Er is een doorlopend sissend geluid bij FM ontvangst, vooral bij stereo-ontvangst.	<ul style="list-style-type: none"> • Het ontvangen signaal is zwak. 	<ul style="list-style-type: none"> • Verander de positie van de antenne. • Installeer een binnenantenne
Er is een doorlopend of onderbroken sissend geluid bij AM ontvangst, vooral 's nachts.	<ul style="list-style-type: none"> • Storing kan worden veroorzaakt door motoren, tl-verlichting, onweer enz. 	<ul style="list-style-type: none"> • Houd de receiver uit de buurt van storingsbronnen. • Installeer een AM buitenantenne.
Er kan niet worden opgenomen.	<ul style="list-style-type: none"> • De verkeerde apparatuur is geselecteerd. • De apparatuur voor waergave of opname wordt verkeerd bediend. 	<ul style="list-style-type: none"> • Maak de correcte verbindingen. • Bedien de apparatuur in kwestie op de juiste manier.
De afstandsbediening doet het niet.	<ul style="list-style-type: none"> • De batterijen zijn leeg of er zitten geen batterijen in. • De sensor voor de afstandsbediening wordt afgeschermd. 	<ul style="list-style-type: none"> • Vervang de batterijen. • Verwijder het obstakel.

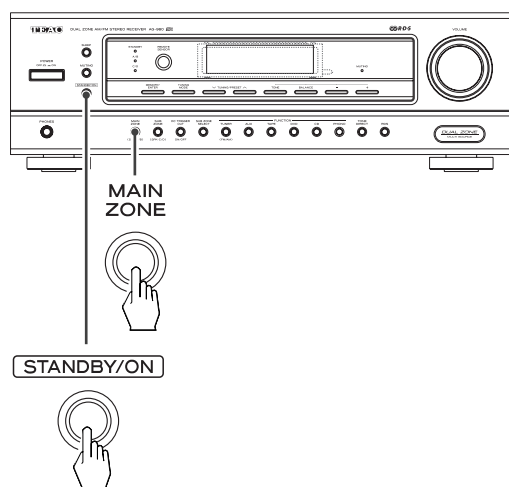

Terugzetten van de standaard-instellingen

Als u nogal veel van de instellingen hebt gewijzigd en u wilt terugkeren naar de vaste standaardwaarden, kunt u het apparaat als volgt terugstellen op de oorspronkelijke fabrieksinstellingen:

1. Schakel de AG-980 naar de standby-stand met de STANDBY/ON-toets.
2. Houd de MAIN ZONE-toets ingedrukt en druk op de STANDBY/ON-toets van de hoofdcomponent.

Alle geheugeninstellingen zijn hiermee gewist en het apparaat volgt weer de oorspronkelijke fabrieksinstellingen.

Technische gegevens

■ VERSTERKERGEDEELTE

- Eindvermogen, 4 Ω , thv 0.1 %, slechts één paar aangedreven luidsprekers 2 \times 65 W
- Totale harmonische vervorming, 8 Ω , @-3 dB, 20 Hz ~ 20 kHz 0,05%
- Ingangsgoedigheid 47 k Ω
 - PHONO (MM) 2,5 mV
 - Lijnaansluitingen (CD, DVD, TAPE, AUX) 220 mV
- Signaal/ruisverhouding, IHF "A"
 - Phono(MM) 75 dB
 - Lijnaansluitingen (CD,DVD,TAPE,AUX) 98 dB
- Frequentierespons
 - PHONO (MM), RIAA, 20 Hz ~ 20 kHz \pm 0,3 dB
 - Lijnaansluitingen (CD, DVD, TAPE, AUX), 10 Hz ~ 100 kHz \pm 3 dB
- Uitgangsnivean
 - TAPE OUT, 2,2 k Ω 200 mV
- Toonregeling lage/hoge tonen, 100 Hz/10 kHz \pm 10 dB

■ FM RADIOGEDEELTE

- Frequentiebereik afstemming 87,5~108 MHz
- Bruikbare gevoeligheid, thv 3%, signaal-ruisverhouding 26 dB 15 dBf
- 46 dB rustgevoeligheid, mono/stereo 25,2/45,2 dBf
- Signaal-ruisverhouding, 65 dBf, mono/stereo 68/65 dB
- Totale harmonische vervorming, 65 dBf, 1 kHz, mono/stereo 0,5/0,8%
- Frequentierespons, 20 Hz ~ 14 kHz \pm 3 dB
- Stereoscheiding, 1 kHz 30 dB
- Capture ratio 4 dB
- IF verwerpsratio 75 dB

■ AM RADIOGEDEELTE

- Frequentiebereik afstemming 522~1611 kHz
- Bruikbare gevoeligheid, signaal-ruisverhouding 20 dB..... 55 dB μ /m
- Signaal-ruisverhouding 50 dB
- Selectiviteit 30 dB

■ ALGEMEEN

- Stroomvoorziening 230 V~ 50 Hz
- Stroomverbruik 330 W (bij STANDBY: 3 W of minder)
- Afmetingen (b x h x d, inclusief uitstekende onderdelen) 440 \times 141 \times 330 mm
- Gewicht (netto) 8.4 kg

Opmerking: Ontwerp en technische gegevens kunnen zonder kennisgeving gewijzigd worden ten behoeve van verbeteringen.

TEAC

TEAC CORPORATION

3-7-3, Nakacho, Musashino-shi, Tokyo 180-8550, Japan Phone: (0422) 52-5081

TEAC AMERICA, INC. 7733 Telegraph Road, Montebello, California 90640 Phone: (323) 726-0303

TEAC CANADA LTD. 5939 Wallace Street, Mississauga, Ontario L4Z 1Z8, Canada Phone: (905) 890-8008

TEAC MEXICO, S.A. De C.V. Campesinos N°184, Colonia Granjas Esmeralda, Delegacion Iztapalapa, CP 09810, México DF Phone: (525) 581-5500

TEAC UK LIMITED Unit 19 & 20, The Courtyards, Hatters Lane, Watford, Hertfordshire, WD18 8TE, U.K. Phone: (0845) 130-2511

TEAC EUROPE GmbH Bahnstrasse 12, 65205 Wiesbaden-Erbenheim, Germany Phone: 0611-71580

This appliance has a serial number located on the rear panel. Please record the model number and serial number and retain them for your records.

Model number

Serial number

0707·MA-1258A